

العقيد الركن
أنطوان الدجّاح

مُعْجَمُ قَوَاعِدِ اللُّغَةِ العَرَبِيَّةِ في جداول وُلُوحات

راجعهُ

الدكتور جورج مئري عبد المسيح



مكتبة لبنان

هذا المعجم

- يجاري هذا المعجم، في بعض فصوله، الأسلوب المهود في تأليف المعاجم، لكنه، في معظم فصوله، يشق طريقاً جديدةً وينتج أسلوباً مبتكراً. فإذا كانت المعاجم تلتزم ترتيباً هجائياً أو أبجدياً... في وضع كلماتها ومصطلحاتها، فإن هذا المعجم قد استبدل الحرفَ بجدولٍ والكلمةَ بلوحةٍ...
- معجرات اللغة تُحضرُ كلماتها، ولوحاتُ هذا المعجم تُحضرُ قواعدَ تلك الكلمات...
- هو معجمٌ يختصرُ قواعدَ اللغة العربية في أربع عشرة مجموعةً.
- وقد مهد للمجموعات بمسارحة للمواد وهياكل عامة.
- ولكل جدولٍ ولوحةٍ منحيان: كميّ إحصائيّ، وكميّي واصف.
- واللوحةُ قطعةٌ فنيةٌ: شكلها إطارٌ ودوائرٌ ونحاناتٌ وخطوطٌ ورموزٌ... ومضمونها قواعدُ اللغة في لغةٍ هي «لغة القواعد»، إذ إن الترتيبَ والتنظيمَ والتصويرَ التوضيحيّ هي «القواعد» التي تنتظمُ المعجم.
- وقد حوت كلُّ لوحةٍ درساً واحداً، إلا عند تعذّر الأمر، لطول الدرس ووفرة المعلومات.
- وقد قدّم المعجمُ فصلاً عن النحو التحليليّ يقعُ في أربعة أقسام، يساعدُ على تقوية ملكة الإعراب عند الطالب.
- ومن جديدِ المعجمِ فصلُ «المُعْرَبَات» الذي يشتملُ على أنواعِ الأدواتِ وبعضِ الكلماتِ ذاتِ الوضعِ الخاصِّ وإعرابها وإحصائها.
- والمعجمُ يسمي، من حيثِ المضمون، إلى التحديثِ المنضبطِ والمصرنةِ الحبيبةِ، لكنه، من حيثِ الأسلوبِ، يُجدّدُ سافراً، إذ إن الكلمةَ تحولتُ إلى رقم، فدخلَ النحو العربيُّ -ربما لأول مرّة- مجالَ الحساب الكهيريّ (الكمبيوتر).
- لهذه المزايا ولغيرها، يستحقُّ هذا المعجمُ أن يدخلَ كلَّ بيت، ويرافقَ كلَّ طالبٍ يبحثُ عن صحّةِ التعبيرِ في التعبيرِ الصّحيحِ!...

مجموع قواعد اللغة العربية
في جداول ولوحات

العقيد الركن
أنطوان الدحداح

مُعْجَمٌ

قَوْلِ أَدِلَّةِ اللُّغَةِ الْعَرَبِيَّةِ

فِي جَدَاوِلِ وَ لَوْحَاتِ

راجعه
الدكتور هورج متري عبد المسيح

مَكْتَبَةُ لَبْنَانَ

مَكْتَبَتُنَا
سَاحَةُ رِيَاضِ الصُّلْحِ
بِكَيْرُوتِ

جَمِيعُ الحُقُوقِ مَحْفُوظَةٌ

الطبعة الأولى : ١٩٨١
الطبعة الثانية : ١٩٨٥
الطبعة الثالثة : ١٩٨٧
الطبعة الرابعة : ١٩٨٩
طبعة مُنقَّحة ومُزوَّدة
بمُسرِدِ عام بالمُصطلحات والأدوات



الافتتاح

المُضَارِعُ فِي مُصْطَلَحِ النَّحْوِ الْعَرَبِيِّ يَعْنِي
الْحَاضِرَ وَالْمُسْتَقْبَلَ .
فَالِي كُلِّ مَنْ يُحِبُّ اللُّغَةَ الْعَرَبِيَّةَ ، لُغَةَ
الْمُضَارِعِ ، وَيُحِبُّ أَنْ تَبْقَى صَافِيَةً
أَصِيلَةً ، أَهْدِي هَذَا الْمُعْجَمَ .

أنتهت من تصحيحه

الثاني مقدمة المراجع

تخرّج العقيد الرّكن أنطوان الدّحاح من:

- المدرسة الحربيّة - الفيّاضية - لبنان.
- ومدرسة المدفعية الملكية - لاركهـل - إنكلترا.
- والمدرسة البحريّة - برست - فرنسا.
- وكليّة الأركان العامّة - لفنورث - الولايات المتّحدة.

وقد كان:

- قائد سلاح البحريّة الوطنيّة.
- ومدير الشؤون الجغرافيّة والجيوڤيزيّة.
- ومديراً عاماً للأمن العامّ.

وهو حالياً:

سفير لبنان في البرازيل.

وبالمقابل فإنّه:

- ليس من قريش.
- ولم ينشأ في بني سعد.
- ولم يمش كبشّار في حجور بني عقيل.
- وليس من أبناء البادية الذين يُحتجّ بهم.

فإذا قال قائل: ليست هذه هي الشروط الوحيدة للتمكّن من اللّغة العربيّة، أجب: وليست الشّروط التي حاز عليها من جامعات الحرب، كهيئة بجعله متمكناً من اللّغة، ناهيك بالتأليف بها، وفي حقل القواعد بالذّات. ومع ذلك، أقدم على التّصنيف، إنّها لجرأة! فلنرافقه في هذه الرّحلة المغامرة.

لقد قلبت «معجمه» فألفت أنّ قاعدة النّظام هي في نظام القواعد.

وتصفّحت مقدّمته فوجدت أنّ جوهر المسألة يكمن في كون مادّة المعجم قديمة، لكنّ بترتيب جديد... والمعجم، في حقيقته، لوحات علميّة، فنيّة، إنسانيّة:

علميّة: لأنّ كلّ لوحة تحتوي على مادّة مستقلّة - إلاّ ما تعذرّ - مشار إلى مراجعها بوضوح، ومعرضة بتسلسل دقيق، ومنطق مميّز.

وفنيّة: بأسلوب العرض، بالصّور والدّوائر والإشارات، إنّها وسائل مدروسة بطريقة رياضيّة، تطالعنا أرقاماً وخطوطاً ورسوماً...

وإنسانيّة: بهذا الجهد المضني في سبيل الإيضاح والتّسهيل، وبهذا الرّوح المشعّ، الذي يُحيل جفاف القواعد إلى موادّ مستساغة.

ومع بروز طابع المحافظة في نوعيّة المعلومات، وفي كميّة أنتقاء معظم الأمثلة، وفي نسبة الاعتدال، فإنّ نمط العرض وأسلوب الإخراج أحالا المادّة القديمة، إلى مادّة جديدة. ولكنّ مها قنونا في الحكم، فإنّ عناصر مهمّة تميّز معجمه، وتجعله أدنى إلى الجدّة، وتمنحه مبرّر الوجود.

- لقد ربّّب المؤلّف الفصول بطريقة غير عاديّة.

- وقرّر معلومات ودقائق... لا تتوافر أحياناً، في كتب القواعد، حتّى غير المدرسيّة.

- أشأً فصل: المعريّات - ذا الفائدة لكلّ طالب ومعلّم -

- قام بإصلاحات وتصويبات لأخطاء شائعة في كتب مدرسيّة، لكنّه لم يشأ الإشارة إلى هذه الإصلاحات، مفضلاً تسجيل الصّحيح فقط.

- قدّم لوحات وهياكل عامّة، قد تبدو، لأوّل وهلة، نوعاً من التّرف العقليّ، وقد شاء، أن تكون كالوحدات المؤنّسة على دروب القواعد. لكنّ هذه الأشكال تبقى، على الأقلّ، حافزاً على رياضة عقليّة.

- فصّل في الأمر، عند تضارب الآراء، بطريقة فيها حزم القائد.

ومن أمثلة ذلك، أنّه حصر معاني بعض الأدوات التي تجيء بمعنى: مِنْ - إلى - عَنْ - في... حصرها في معنى: الظرفيّة - مع أنّ هذا المعنى موجود إلى جانب تلك المعاني المشار إليها في حروف الجرّ.

أشيرُ إلى ذلك، لأسجّل أمراً حاصلًا. وعلى كلّ، فإنّ كثيراً من أحكامه التي نالت قسطاً من المناقشة فيها بيننا، ترضي المنطق، ولو خرجت، على بعض ما درج عليه النّحاة واللّمويّون الذين، قلّمَا اتّفقوا على مسألة...

ومع أنّ سَمَةَ الصِّدْرِ شرط مهمّ، في الأمور العلميّة، فإنّني أشارك المؤلّف روح البتّ في القواعد الّتي تشوبها النُّزعة المعياريّة إلى حدّ كبير... أشاركه الفصل، ولو جاء عجولاً، لأنّه، قد يكون أفضل من المباحكات الجوفاء. ولو عمّد علماء اللّغة، وأهل صناعة النّحو، إلى شيء من «الحزم» لجنّبونا احتمالات لا تُحصى، وخفّفوا عنّا تحريجاتٍ وأحكاماً فيها تعسّف، وما برحت مستنزفة للطّاقة فيما لا نفع كبير، كبيراً، كبيراً فيه، ونحن بميس الحاجة إلى كلّ لحظة - جهد.

لقد أحسّنت وأنا أتعاون مع المؤلّف، بأنّ نزعة «الأمن العامّ» ما زالت «سارية المفعول» لكنّ في مجال اللّغة.

وشعرت بأنّ «روح الانضباط» يتحكّم في منهجه.

إنّ أسلوبه في «التفتيش» دقيق.

والحاحه في «استنطاق الحقائق» لا ينثني.

أسئلته «استجواب».

و«أحكامه نافذة» متى اقتنع بمداللة وصحّة القضية.

لقد كان العقيد الرُّكن أنطوان الدّحداح يمنح مواطنيه «جواز سفر»، وها هو اليوم، قد «عقد» العزم على أن يمنحهم «جواز مرور» من نوع آخر وإلى حقل آخر. إنّه «وجوب المرور» وليس «جوازه» إلى المعرفة، عبر الكلمة الصّحيحة... لكنّ «ختم السّاح» بالمرور أفلت هذه المرّة من يده، وصار في حوزة القراء وأصنافهم، والنّقاد ومذاهبهم...

ولعلّ، في هذه الأسطر، تمهيداً للتّقويم، لكنّه مشوب بالذّاتيّة ومطبوع بالحبّة. إنّها محبّة... لكنّها ليست

عمياء.

بيت مري في ٢٢/٣/١٩٨١

جورج متري عبد المسيح

الثالث مقدمة المؤلف

قد يتبادر إلى ذهنك أيها القارئ، وأنت تدخل معنا في علم القواعد العربيّة، أنك ستواجه مواضيع شائكة وموادّ صعبة الاستيعاب، وقد تعتقد أنّ البحث في لغة غنيّة بألفاظها ومعقّدة بأحكامها، يتطلّب منك جهداً شاقاً، أنت اليوم بغنى عنه، فنحن معك في جزء من هذا التفكير ولسنا معك في كلّ. وطموحنا في صياغة هذا الكتاب أن نؤمّن لك ما تحتاجه من تنظيم في تقديم الموادّ وإبراز ما يجب أن تحتفظ به من الأحكام الهامّة.

- يتوجّه هذا المؤلّف أولاً إلى المتكلّم باللّغة العربيّة، الذي يجهل خفايا النّصب والجزم ولم نذكر الرّفْع لأنّ الرّفْع هو الابتداء، أي الوضع الطّبيعيّ للكلمة المجرّدة من العوامل اللّفظيّة...
- ويتوجّه خاصّة إلى أهالي الطّلاب الذين تركوا القواعد كامنة في خبايا عقولهم، ويتفاجؤون بسؤال من أولادهم: لماذا... كذا؟ فيلجؤون مسرعين إلى المراجع المختلفة بحثاً عن الجواب... وما أدراك أين الجواب؟
- ويتوجّه أيضاً إلى رجال الأعمال الذين يتجولون بين طائرة وطائرة في بلاد النّفط، لمتابعة أشغالهم، ويضطربون أحياناً، في سبيل المصلحة، إلى إلقاء محاضرات أمام مستمعين متيقّظين، ويتساءلون مثلاً: كيف تلفظ كلمة «ملاحظات» في حالة النّصب... فننصحهم بالتّسكين، لأنّ التّسكين هو ضدّ الحركة ويغني عن الأخطاء.. إذا أمكن... ففايتنا بالنهاية مساعدة كلّ من يرغب في التّكلّم أو الكتابة بالعربيّة.
- لم نخصّ الطّلاب بالدّكر، بل نخصّهم بالمعاطفة، لأنّ لدى الطّالب المتّسع لدراسة القواعد في كتبه المدرسيّة المتجزّئة إلى وحدات عديدة، والمتضمّنة التّهارين التّطبيقية الضرورية لطبيعة العمل المدرسيّ، وقد يضع الطّالب يده على كتاب والده فيكون له خير عون.

ولا تختلف لغة هذا المعجم - مع توسع في التسمية - بجمهور محتوياته عن المؤلفات العديدة، المنتشرة منذ قرون في أقطار العالم، ولم نحاول إدخال أحكام جديدة أو مقترحات فنية في القواعد.

انطلقنا من الأساس الثابت، لكن وضعنا ترتيباً جديداً وإخراجاً علمياً حديثاً لمواداً قديمة، وكانت الغاية تنظيم المعلومات في البحث عن القواعد.

اتخذنا مبادئ علم التنظيم العام أسلوباً للدخول إلى القواعد من زاوية المنهجية الحديثة (منجمنت)، واكتشفنا، ونريدك، أيها القارئ، أن تكتشف معنا، بعض الثغرات في معالجة الصرف والنحو، وأهمها فقدان نظرة الشمول إلى الأقسام العامة بصفاتها وحدات مستقل بعضها عن بعض، مما يؤدي إلى فقدان رباط الصلة بين الأجزاء الصغيرة التي تتألف منها الكلمات، ثغرات اعتدنا عليها ودخلت في التقاليد - نورد منها بعض الأمثلة:

١ - التواسخ: (كان - كاد..). منها ما يرفع ثم ينصب ومنها ما ينصب ثم يرفع. لذلك أطلق عليها تسمية التواسخ. فلم نجد تعبيراً خاصاً يشمل المرفوعات الخمسة للتواسخ (اسم كان - اسم كاد - اسم ما - خبر إن - خبر لا). ولم نجد تعبيراً آخر يشمل المنصوبات التي تقابلها، لذلك اضطررنا، وبموافقة الدكتور جورج متري عبد المسيح إلى تسميتها بالمرافيع والمناصيب، كلمات أنس إليها الذوق.

٢ - عندما حاولنا وضع هيكل لجميع حالات إعراب الاسم، وجدنا صعوبة برسم المفاعيل (به، مطلق، لأجله، فيه، معه) من جهة، والمنصوبات الأخرى التي تختلف عنها (الحال، التمييز، الاستثناء) من جهة أخرى. ولما كان رسم الهيكل لا يتحمل التهرب من الواقع، وجدنا تعبيراً جديداً لتسمية المنصوبات الثلاثة، وهنا أيضاً وافق زميلي على كلمة: الأفاعيل.

٣ - أقدمنا في الفصل الأخير من المعجم على ترتيب معين، يشكّل نوعاً من: قادمية لإعراب الكلمات. واخترنا مجموعة من ٢٨٣ كلمة من حروف وأسماء وأفعال، نعتبرها مفاتيح الإعراب في اللغة العربية، فإذا أطلقت عليها وعلى أحوالها، قلباً واجهتك، أيها القارئ، صعوبة في معرفة محلّ المفردات من الإعراب؛ فأطلقنا على هذه المجموعة تسمية: المفردات - أي الكلمات المعربة والمبنية التي تتميز بأحوال خاصة في علم القواعد.

٤ - والثغرة الأخيرة التي نودّ لفت الرأي إليها هي ثغرة نفسية تتلخص في تصوير القواعد العربية وكأنها مسألة معقدة جداً، بينما هي في الواقع مسألة سهلة جداً جداً - ونؤكد للمتكلم بالعربية الرأغب في دراسة القواعد أنه لن يحتاج إلى جهدٍ يزيد على أربعة أشهر بعمد خمس ساعات عمل في اليوم الواحد (أي إلى ٥٠٠ رجل/ساعة) حتى يصبح سيبيويه آخر.

نعود الى نظرة الشمول في مواضع الصرف والنحو، إلى رؤية الكلّ متممناً أجزائه، إلى رؤية الهيكل محتوياً أقسامه، فنلاحظ أن لا أقسام ولا أجزاء يتعدى عددها أصابع اليدين... وهو مبدأ جوهرى في علم التنظيم الحديث ولا عجب إذا كانت حروف الجرّ تسعة عشر لأنها تشابه الجند في الفصيلة الواحدة.

أما الغُنيان في ألفاظ ومفردات اللُّغة العربيَّة (للأسد وحده ما لا يقلُّ عن ٦٤٠ مرادفاً) فيعود أيضاً إلى مبادئ بسيطة وسهلة وجدها أهل الحجر والمدَرِ مبتاولهم، في القرون الغابرة، لتركيب الكلمات، ونتج عنها ما لم يكن في الحسبان. فننتقل الكلمة في تركيبها من منطق الأوزان، والوزن الأساسي هو ثلاثي الأحرار يتشكّل في كلمة: ف ع ل - ثمَّ يجري تحريكه بحروف العلة: و-ا-ي-فيمكنك الاشتراك معهم في اللُّعبة بواسطة ستّة أحجار مختلفة الأشكال: ثلاثة كبيرة تمثّل حروف الأوزان، وثلاثة صغيرة تمثّل حروف العلة، وتصبح الاحتمالات الواردة هي الأوزان التالية لا غير:

فاعولي - فاعيلو - فوعالي - فوعيلو - فيعالو - فيعولو.

عملية بسيطة لا ترهق العقل البشرياً

أما إذا أردت تكرار التَّحريك في الكلمة الواحدة، أو تبديل حروف الأوزان بحروف المباني، أو استبدال حروف العلة بالحركات والضوابط، أو متابعة سير الاحتمالات في الرِّباعيِّ والخماسيِّ، فمهلاً... إذ نصبح، نحن وإياك، بحاجة إلى حساب كهربائيٍّ أو كهربيٍّ... وعلى الأصحِّ، كَهَبْرِيٍّ...

يبقى أنّ الحساب هذا سيفشل في إعطائك الكلمة المرصّعة بحجر نادر...

كما فشل في تزويدنا بالبرنامج الأفضل الواجب اتِّباعه في تسلسل موادّ القواعد العربيَّة، ونخصُّ بالذكر، ترتيب المسرد العامِّ الَّذي يلي المقدمات في أوَّل الكتاب. فبعثاً حاولنا الاستهداء إلى التسلسل المثاليِّ لمعالجة مواضيع القواعد العربيَّة. يقولون إنَّ القواعد تقسم إلى قسمين رئيسيين: الصِّرفُ أولاً والنَّحو ثانياً؛ ثمَّ جاء من يضع النَّحو قبل الصِّرف؛ ثمَّ بحثنا في البرامج الرِّسميَّة الَّتِي تُعتمد في المدارس؛ ثمَّ في المنطق القديم الَّذي يشرح القواعد من خلال حروف المعاني أو من خلال اختيارات أخرى الخ... محاولات عديدة مدوَّنة في جريدة المراجع في آخر الكتاب... استخلصنا منها مبدأ عاماً وأساسياً ينسجم مع الغاية الَّتِي أردناها وهي ترتيب الموادِّ بشكل منظمٍّ يسهلُّ للقارئ الحصول على المعلومات الَّتِي يحتاج إليها بسرعة ودقَّة.

فكلُّ فصل من: (المعجم) يشكّل المجموعة الكبرى الَّتِي تتجانس موضوعاتها من حيث البحث عن المعلومات الصِّرفيَّة والنَّحويَّة؛ وفي بداية كلِّ فصل وضعنا هيكلًا عاماً يركِّز الانتباه على موقع الجزء من الكلِّ. وكلُّ صفحة من الكتاب هي خليَّة صغيرة مستقلة بذاتها تحتوي على المعلومات اللازمة لتعريف عنوانها، وتُغنيك عن التفتيش - بقدر المستطاع - في أماكن أخرى - فلا حواشي ولا ملاحظات تنتظرك في أسفل الصفحة؛ جميع المعلومات المتعلقة بالموضوع الواحد ترد بالتتابع.

لم نطمح إلى بلوغ البرنامج الأفضل، بل حاولنا ترتيب البرنامج الأنظَم؛ وأدخُلنا في فنِّ الإيضاح ما توصلت إليه خبرتنا في علم التَّنظيم من أساليب ورسوم وأسهم، لإرشادك إلى الهدف المنشود. تِلْكُمْ هي المنهجية الوظيفيَّة الَّتِي تشمل جميع أوجه التَّرابط بين التَّفكير والتَّنفيذ تقود الموضوع المعين في الطَّريق الواضح، للوصول إلى القرار المناسب، وتحقيق ما صمَّمه العقل الإنسانيُّ.

... وفي الحديث الشريف « من عمل وأصاب فله أجران ومن عمل وأخطأ فله أجرٌ واحد »؛ وخير

الجزء أن يكون في الكتاب فائدة.

أنطوان الدَّحداح

فصول المعجم

الصفحة:			
١	مدخل عام	١ -	الفصل الأول
١٩	الحرف	٢ -	الفصل الثاني
٣٥	الاسم: أحواله	٣ -	الفصل الثالث
٦٩	الاسم: أنواعه	٤ -	الفصل الرابع
١١١	الفعل	٥ -	الفصل الخامس
١٣٥	الجملة الفعلية	٦ -	الفصل السادس
١٤٩	الجملة الاسمية	٧ -	الفصل السابع
١٥٩	الشواسخ	٨ -	الفصل الثامن
١٧١	المفاعيل	٩ -	الفصل التاسع
١٩٥	الأفاعيل	١٠ -	الفصل العاشر
٣٠٧	المجوزات	١١ -	الفصل الحادي عشر
٣١٥	الشوابع	١٢ -	الفصل الثاني عشر
٣٢٧	الشحو التحليلي	١٣ -	الفصل الثالث عشر
٣٧٧	المعرنات	١٤ -	الفصل الرابع عشر

الصفحة	الفصل	فهرس أَلْفَبَائِيّ	الصفحة	الفصل	فهرس أَلْفَبَائِيّ
٤٣	٣-٣-٥	ال اشتقاق	١٨٣	٩-٨	ال اختصاص
٢١١	١١-٣-١	ال إضافة	٦	١-٤	ال إدغام
٢١٤	١١-٣-٤	ال إضافة إلى الجملة	٢٠٤	١٠-٤-١	ال احتشاه
٢١٣	١١-٣-٣	ال إضافة اللَّفْظِيَّة	٢٠٥	١٠-٤-٢	ال استثناء
٢١٢	١١-٣-٢	ال إضافة المعنويَّة	١٨٨	٩-١٢	ال استفاضة
١٦	١-٨-٢	إعراب الاسم	٣٧	٣-١	ال اسم —
١٥١	٧-١	إعراب الاسم	٩٧	٤-١٢	اسم الاستفهام
١٦	١-٨-٢	إعراب الجملة	٩٦	٤-١١	اسم الإشارة
١٦	١-٨-٢	إعراب الحرف	٩٢	٤-٩	اسم الآلة
١٣٧	٦-١	إعراب الفعل	٧١	٤-١-١	اسم الجنس
١٤٧	٦-١٠-١	إعراب الفعل	٩١	٤-٨	اسم الزَّمان
١٤٨	٦-١٠-٢	إعراب الفعل	٥١	٣-٦	ال اسم الشبيه بالصَّحيح
٧	١-٥-١	ال إعلال	٩٨	٤-١٣	اسم الشَّرط
٨	١-٥-٢	إعلال	٥١	٣-٦	ال اسم الصَّحيح
٩	١-٥-٣	إعلال	١٠٦	٤-١٩-١	اسم العدد
١٠	١-٥-٤	إعلال	١٠٧	٤-١٩-٢	اسم العدد
١٩٧	١٠-١	ال أفاعيل	١٠٨	٤-١٩-٣	اسم العدد
١٧٦	٩-٣-٢	ال أفعال التي تصب مفعولين	١٠٩	٤-١٩-٤	اسم العدد
١٤٦	٦-٩	ال أفعال الخمسة	١١٠	٤-١٩-٥	اسم العدد
١٧٥	٩-٣-١	أفعال القلوب	٧١	٤-١-١	اسم العَلَم
١٧٧	٩-٤	ال أفعال المُتَدَيِّة إلى ٣ مفاعيل	٧٢	٤-١-٢	اسم العَلَم
٢٠٣	١٠-٣-٢	أفعال المدح والذم	٨٠	٤-٣-٣	اسم الفاعل
١٦٥	٨-٣	أفعال المقاربة	٨١	٤-٣-٢	اسم الفاعل
١٦٣	٨-٢-١	ال أفعال النَّاقِصَة	١٠٣	٤-١٧-١	اسم الفَعْل
١٨١	٩-٦	أفعل التَّعَجُّبِ	١٠٤	٤-١٧-٢	اسم الفَعْل
٨٨	٤-٧-١	أفعل التَّفْضِيلِ	٧٧	٤-٢-٥	اسم المرَّة
٨٩	٤-٧-٢	أفعل التَّفْضِيلِ	٧٧	٤-٢-٥	اسم المصدر
٩٠	٤-٧-٣	أفعل التَّفْضِيلِ	٨٢	٤-٤-١	اسم المفعول
٨٦	٤-٦-١	أمثلة المبالغة	٨٣	٤-٤-٢	اسم المفعول
٨٧	٤-٦-٢	أمثلة المبالغة	٥١	٣-٦	ال اسم المقصور
٢٦٧	٨-٥	إِنَّ وَأَخواتها	٩١	٤-٨	اسم المكان
١٢٢	١٢-٤-١	ال يَدَلُّ	٥١	٣-٦	ال اسم المددود
٢٢٣	١٢-٤-٢	يَدَلُّ	٥١	٣-٦	ال اسم المنقوص
٦٣	٣-١٦	بناء الاسم	٩٩	٤-١٤-١	ال اسم الموصول
٦٤	٣-١٧	بناء الاسم	١٠٠	٤-١٤-٢	اسم الموصول
١٤٧	٦-١٠-١	بناء الفعل	٧٧	٤-٢-٥	اسم النَّوع
١٤٨	٦-١٠-٢	بناء الفعل	١٠٥	٤-١٨	ال أسماء الخمسة
١٨٢	٩-٧	ال تَحْذِيرِ	١٨٤	٩-٩	ال اشتغال
١٩٠	٩-١٤	ال تَرْخِيمِ	٣٩	٣-٣-١	ال اشتقاق
١٢٥	٥-٩-١	تصريف الفعل	٤٠	٣-٣-٢	اشتقاق
١٢٦	٥-٩-٢	تصريف الفعل	٤١	٣-٣-٣	اشتقاق
١٢٧	٥-٩-٣	تصريف الفعل	٤٢	٣-٣-٤	اشتقاق

الصفحة	الفصل	فهرس ألقبائي	الصفحة	الفصل	فهرس ألقبائي
٢٢٥	١٢-٦	ال حكاية	١٢٨	٥-٩-٤	تصريف الفعل
١٥٢	٧-٢-١	ال خير (والمبتدأ)	١٢٩	٥-٩-٥	تصريف الفعل
١٥٣	٧-٢-٢	خير (والمبتدأ)	١٣٠	٥-٩-٦	تصريف الفعل
١٥٤	٧-٢-٣	خير (والمبتدأ)	١٣١	٥-٩-٧	تصريف الفعل
١٥٥	٧-٢-٤	خير (والمبتدأ)	١٣٢	٥-٩-٨	تصريف الفعل
١٥٦	٧-٢-٥	خير (والمبتدأ)	١٣٣	٥-٩-٩	تصريف الفعل
١٥٧	٧-٢-٦	خير (والمبتدأ)	٦٨	٣-٢٠	تقدير علامات الإعراب
١٥٨	٧-٢-٧	خير (والمبتدأ)	٢٠٢	١٠-٣-١	التَّمييز
١٤٣	٦-٦	رفع المضارع	٢٠٣	١٠-٣-٢	التَّمييز
٥١	٣-٦	ال شبيهه بالصحيح (اسم)	٢٢١	١٢-٣	ال توكيد
١٤٥	٦-٨	ال شرط والجواب	١٤٤	٦-٧	جزم المضارع
٥١	٣-٦	ال صحيح (اسم)	٥٨	٣-١٣-١	جمع التكسير
١٢١	٥-٦	ال صحيح (فعل)	٥٩	٣-١٣-٢	جمع التكسير
١٣	١-٧-١	ال صرف (ملحقات)	٦٠	٣-١٣-٣	جمع التكسير
١٤	١-٧-٢	صرف (ملحقات)	٥٨	٣-١٢	جمع المؤنث السالم
٥٢	٣-٧	ال صفة	٥٧	٣-١١	جمع المذكر السالم
٨٤	٤-٥-١	ال صفة المشبهة	١٥	١-٨-١	ال جملة
٨٥	٤-٥-٢	صفة المشبهة	١٥٢	٧-٢-١	ال جملة الاسمية
١٢٢	٥-٨-١	ال ضمائر والفعل	١٥٣	٧-٢-٢	جملة الاسمية
٩٣	٤-١٣-١	ال ضمير	١٥٤	٧-٢-٣	جملة الاسمية
٩٤	٤-١٣-٢	ضمير	١٥٥	٧-٢-٤	جملة الاسمية
٩٥	٤-١٣-٣	ضمير	١٥٦	٧-٢-٥	جملة الاسمية
٩٥	٤-١٣-٣	ضمير الشأن	١٥٧	٧-٢-٦	جملة الاسمية
١٥٧	٧-٢-٦	ضمير الفصل أو العماد	١٥٨	٧-٢-٧	جملة الاسمية
٥	١-٣	ال ضوابط	١٤٥	٦-٨	ال جملة الشرطية
١٠٢	٤-١٦	ال ظروف	١٣٨	٦-٢-١	ال جملة الفعلية
١٧٨	٩-٥-١	ال عامل والمعمول	١٣٩	٦-٢-٢	جملة الفعلية
١٧٩	٩-٥-٢	عامل والمعمول	١٩٨	١٠-٢-١	ال حال
١٨٠	٩-٥-٣	عامل والمعمول	١٩٩	١٠-٢-٢	ال حال
١٠٦	٤-١٩-١	ال عدد الأصلي	٢٠٠	١٠-٢-٣	ال حال
١٠٦	٤-١٩-١	ال عدد الترتيبي	٢٠١	١٠-٢-٤	ال حال
٢٢٤	١٣-٥	ال عطف	٢١	٢-١	ال حرف
٦٧	٣-٢٠	علامات الإعراب	٥	١-٣	ال حركات والضوابط
١٨	١-٨-٤	علامات الترقيم	٢١٠	١١-٢	حروف الجر
١٤٠	٦-٣	ال فاعل	٢٢	٢-٢	حروف المعاني
١١٣	٥-١-١	ال فعل	١٦٧	٨-٥	ال حروف المشبهة بالفعل
١١٤	٥-١-٢	فعل	١٦٦	٨-٤	ال حروف المشبهة بليس
١١٥	٥-١-٣	فعل	٢٣	٢-٣-١	حروف المعاني
١٢٢	٥-٧	ال فعل المؤكّد	٢٦	٢-٣-٤	حروف المعاني
١١٩	٥-٤	ال فعل المتعدي	٢٧	٢-٤-١	ال حروف (معجم)
١١٦	٥-٢	ال فعل المجرد	إلى	إلى	حروف (معجم)
١٢٠	٥-٥	ال فعل المجهول	٣٤	٢-٤-٨	حروف (معجم)

الصفحة	الفصل	فهرس ألفبائي	الصفحة	الفصل	فهرس ألفبائي
١٦٦	٨-١-١	ال مناصيب	١١٧	٥-٣-١	ال فعل المَزِيد
٤٤	٣-٤-١	ال مشتقات	١١٨	٥-٣-٢	فعل المَزِيد
٤٥	٣-٤-٢	ال مشتقات	١٢٣	٥-٨-١	ال فعل والضَائِر
٤٦	٣-٤-٣	ال مشتقات	١٢٤	٥-٨-٢	فعل والضَائِر
٤٧	٣-٤-٤	ال مشتقات	١٢٠	٥-٥	ال فعل المعلوم
٤٨	٣-٤-٥	ال مشتقات	١١٩	٥-٤	ال فعل الأَزْم
٤٩	٣-٤-٦	ال مشتقات	٣	١-١	ال قواعد العربية
٧٣	٤-٢-١	ال مصدر	١٦٥	٨-٣	كاد وأخواتها
٧٧	٤-٢-٥	ال مصدر الصنَاعِي	٩٥	٤-١-٣	كاف الخطاب
٧٩	٤-٢-٧	ال مصدر (عمله)	١٦٣	٨-٢-١	كان وأخواتها
٧٨	٤-٢-٦	ال مصدر المؤوَل	١٦٤	٨-٢-٢	كان وأخواتها
٧٤	٤-٢-٢	ال مصدر المجرّد	٤	١-٢	ال كلمة العربية
٧٥	٤-٢-٣	ال مصدر المَزِيد	١٠١	٤-١٥	ال كنايات
٧٦	٤-٢-٤	ال مصدر الميمي	١٦٩	٨-٧	لا النَّافِي للجنس
٦٢	٣-١٥	ال مصغر (اسم)	١٥٢	٧-٢-١	ال مبتدأ (والخبر)
١٦٦	٨-٤	ما وأخواتها	١٥٣	٧-٢-٢	ال مبتدأ (والخبر)
٢٧	٢-٤-١	معجم بالحروف	١٥٤	٧-٢-٣	ال مبتدأ (والخبر)
إلى	إلى	معجم بالحروف	١٥٥	٧-٢-٤	ال مبتدأ (والخبر)
٣٤	٢-٤-٨	معجم بالحروف	١٥٦	٧-٢-٥	ال مبتدأ (والخبر)
٢٨٥	١٤-٣-١	معجم بالمعربنات	١٥٧	٧-٢-٦	ال مبتدأ (والخبر)
إلى	إلى	معجم بالمعربنات	١٥٨	٧-٢-٧	ال مبتدأ (والخبر)
٣٠٣	١٤-٣-١٩	معجم بالمعربنات	١٢٢	٥-٧	ال مُؤَكَّد وغير المُؤَكَّد
٦٣	٣-١٦	ال مُعَرَّب (اسم)	٥٤	٣-٩	ال مُؤَنَّث (اسم)
٦٥	٣-١٨	ال مُعَرَّب (اسم)	٦٣	٣-١٦	ال مَبْنِي (اسم)
١٤٧	٦-١٠-١	ال مُعَرَّب (فعل)	٦٤	٣-١٧	ال مَبْنِي (اسم)
١٤٨	٦-١٠-٢	ال مُعَرَّب (فعل)	١٤٧	٦-١٠-١	ال مَبْنِي (فعل)
٢٨٠	١٤-٢-١	ال معربنات	١٤٨	٦-١٠-٢	ال مَبْنِي (فعل)
٢٨١	١٤-٢-٢	ال معربنات	٣٨	٣-٢	ال متصرف وغير المتصرف
٢٨٢	١٤-٢-٣	ال معربنات	١١٩	٥-٤	ال متعدّي (فعل)
٢٨٣	١٤-٢-٤	ال معربنات	١٤٢	٦-٥	ال مثبت والمنفي
٢٨٤	١٤-٢-٥	ال معربنات	٥٥	٣-١٠	ال مثنى (اسم)
٥٣	٣-٨	ال معرفة (اسم)	٥٠	٣-٥	ال مجرّد (اسم)
١٧٣	٩-١	ال مفاعيل	١١٦	٥-٢	ال مجرّد (فعل)
١٧٤	٩-٢	ال مفعول به	٢٠٩	١١-١	ال مجرورات
١٧٧	٩-٤	ال مفعول به الثالث	١٢٠	٥-٥	ال مجهول (فعل)
١٧٥	٩-٣-١	ال مفعول به الثاني	٥٤	٣-٩	ال مذكّر (اسم)
١٧٦	٩-٣-٢	ال مفعول به الثاني	١٦١	٨-١-١	ال مَرافِع
١٩٣	٩-١٧	ال مفعول فيه	٥٠	٣-٥	ال مَزِيد (اسم)
١٩٢	٩-١٦	ال مفعول لأجله أو لآلة	١١٧	٥-٣-١	ال مَزِيد (فعل)
١٩١	٩-١٥	ال مفعول المطلق	١١٨	٥-٣-٢	ال مَزِيد (فعل)
١٩٤	٩-	ال مفعول معه	١٢١	٥-٦	ال معتلّ (فعل)
٥١	٣	ال مقصور (اسم)	١٢٠	٥-٥	ال معلوم (فعل)

الصفحة	الفصل	فهرس ألفبائى	الصفحة	الفصل	فهرس ألفبائى
		ال هياكل العامة:	٥١	٣-٦	ال ممدود (اسم)
			٦٧	٣-١٩	ال ممنوع من الصرف
٣	١-١	- الاسم: في الدلالة.	٥٩	٣-١٣-٢	منتهى الجموع
٤	١-٢	- الأسماء المعربة والمبنيّة	٦١	٣-١٤	ال منسوب (اسم)
٢١	٢-١	- إعراب الاسم	١٤٢	٦-٥	ال منفيّ (والمثبت)
٣٧	٣-١	- إعراب وبناء الفعل	٥١	٣-٦	ال منقوص (اسم)
٣٨	٣-٢	- أقسام الأفعال	٥٢	٣-٧	ال موصوف (والصفة)
٣٩	٣-٣-١	- علاقة التابع بالتبوع	١٤١	٦-٤	نائب الفاعل
٤٠	٣-٣-٢	- أقسام التّوابع	١٥	١-٨-١	ال نحو (ملحقات)
٤١	٣-٣-٣	- أقسام المجرورات	١٦	١-٨-٢	نحو (ملحقات)
٤٢	٣-٣-٤	- أقسام المصدر	١٧	١-٨-٣	نحو (ملحقات)
٤٣	٣-٣-٥	- أقسام المفاعيل	١٨	١-٨-٤	نحو (ملحقات)
٥٢	٣-٨	- تقسيات الاسم	٢٥٠	١٣-٣-١	ال نحو الإحصائيّ
٦٣	٣-١١	- تقسيات الاسم	إلى	إلى	نحو الإحصائيّ
٧٣	٤-٢-١	- تقسيات الحرف	٢٦٢	١٣-٣-٧	نحو الإحصائيّ
١١٣	٥-١-١	- تقسيات الصرف والنحو	٢٢٩	١٣-١	ال نحو التحليليّ
١٣٧	٦-١	- تقسيات الفعل	٢٣٠	١٣-٢-١	ال نحو التطبيقيّ
١٥١	٧-١	- تقسيات الكلمة	إلى	إلى	نحو التطبيقيّ
١٥٨	٧-٢-٧	- سير اشتقاق المصادر	٢٤٩	١٣-٢-٢٠	نحو التطبيقيّ
١٦١	٨-١-١	- سير المشتقات	٢٧٠	١٣-٥-١	ال نحو المنهجيّ
١٧٣	٩-١	- سير المشتقات من الماضي	إلى	إلى	نحو المنهجيّ
١٩٧	١٠-١	- سير المشتقات من المضارع	٢٧٦	١٣-٥-٦	نحو المنهجيّ
٢٠٩	١١-١	- عمل التّوابع	٢٦٣	١٣-٤-١	ال نحو الوظيفيّ
٢١٧	١٢-١	- موجز لأحكام المبتدأ والخبر	إلى	إلى	نحو الوظيفيّ
٢٢٦	١٢-٧	- موجز لسير المشتقات	٢٦٩	١٣-٤-٧	نحو الوظيفيّ
			١٨٦	٩-١١-١	ال تُداه
			١٨٧	٩-١١-٢	تُداه
			١٨٩	٩-١٣	ال تُدبة
			٢١٨	١٢-٢-١	ال تُتعت
			٢١٩	١٢-٢-٢	تُتعت
			٢٢٠	١٢-٢-٣	تُتعت
			٥٣	٣-٨	ال تُكرة (اسم)
			١٢٢	٥-٧	نون التّوكيد
			١٤٦	٦-٩	ال تُون الزّائدة
			٩٥	٤-١٠-٣	نون الوقاية
			١١	١-٦-١	همزة القطع
			١١	١-٦-١	همزة الوصل
			١٢	١-٦-٢	ال همزة (كاتبها)

الصفحة	الفصل	فهرس ألفبائى	الصفحة	الفصل	فهرس ألفبائى
		ال هياكل العامة:	٥١	٣-٦	ال محدود (الم)
			٦٧	٣-١٩	ال ممنوع من الصرف
٣	١-١	- الاسم: في الدلالة.	٥٩	٣-١٣-٢	منتهى المجموع
٤	١-٢	- الأسماء المعربة والمبنيّة	٦١	٣-١٤	ال منسوب (اسم)
٢١	٢-١	- إعراب الاسم	١٤٢	٦-٥	ال منفيّ (والمثبت)
٣٧	٣-١	- إعراب وبناء الفعل	٥١	٣-٦	ال منقوص (اسم)
٣٨	٣-٢	- أقسام الأفعال	٥٢	٣-٧	ال موصوف (والصفة)
٣٩	٣-٣-١	- علاقة التابع بالتبوع	١٤١	٦-٤	نائب الفاعل
٤٠	٣-٣-٢	- أقسام التوابع	١٥	١-٨-١	ال نحو (ملحقات)
٤١	٣-٣-٣	- أقسام المجرورات	١٦	١-٨-٢	نحو (ملحقات)
٤٢	٣-٣-٤	- أقسام المصدر	١٧	١-٨-٣	نحو (ملحقات)
٤٣	٣-٣-٥	- أقسام المفاعيل	١٨	١-٨-٤	نحو (ملحقات)
٥٢	٣-٨	- تقسيات الاسم	٢٥٠	١٣-٣-١	ال نحو الإحصائيّ
٦٣	٣-١٦	- تقسيات الاسم	إلى	إلى	نحو الإحصائيّ
٧٣	٤-٢-١	- تقسيات الحرف	٢٦٢	١٣-٣-٧	نحو الإحصائيّ
١١٣	٥-١-١	- تقسيات الصرف والنحو	٢٢٩	١٣-١	ال نحو التحليليّ
١٣٧	٦-١	- تقسيات الفعل	٢٣٠	١٣-٢-١	ال نحو التطبيقيّ
١٥١	٧-١	- تقسيات الكلمة	إلى	إلى	نحو التطبيقيّ
١٥٨	٧-٢-٧	- سير اشتقاق المصادر	٢٤٩	١٣-٢-٢	نحو التطبيقيّ
١٦١	٨-١-١	- سير المشتقات	٢٧٠	١٣-٥-١	ال نحو المنهجيّ
١٧٣	٩-١	- سير المشتقات من الماضي	إلى	إلى	نحو المنهجيّ
١٩٧	١٠-١	- سير المشتقات من المضارع	٢٧٦	١٣-٥-٦	نحو المنهجيّ
٢٠٩	١١-١	- عمل التوابع	٢٦٣	١٣-٤-١	ال نحو الوظيفيّ
٢١٧	١٢-١	- موجز لأحكام المبتدأ والخبر	إلى	إلى	نحو الوظيفيّ
٢٢٦	١٢-٧	- موجز لسير المشتقات	٢٦٩	١٣-٤-٧	نحو الوظيفيّ
			١٨٦	٩-١١-١	ال نداء
			١٨٧	٩-١١-٢	نداء
			١٨٩	٩-١٣	ال توبة
			٢١٨	١٢-٢-١	ال نعت
			٢١٩	١٢-٢-٢	نعت
			٢٢٠	١٢-٢-٣	نعت
			٥٣	٣-٨	ال نكرة (اسم)
			١٢٢	٥-٧	نون التوكيد
			١٤٦	٦-٩	ال نون الزائدة
			٩٥	٤-١٠-٣	نون الوقاية
			١١	١-٦-١	همزة القطع
			١١	١-٦-١	همزة الوصل
			١٢	١-٦-٢	ال همزة (كنايتها)

تنبيه إلى قراءة الأرقام

- تُقرأ الأرقام في وسطِ الصَّفحة من اليسار إلى اليمين.
- الرُّمَّ الأوَّل للفصل.
- الرُّمَّ الثَّاني للدرس.
- الرُّمَّ الثَّالث، إذا كان موجوداً، للصفحة الأولى من الدرس، إذ لا رقم للدرس المؤلف من صفحة واحدة.
- والرُّمَّ الثَّالث هو نفسه مكرَّر في الحانة إلى يسار العنوان.

١

الفصل الأول

١

مَدْخَلُ عَامِلٍ

مَدخلٌ عِلمِ

٣	المهيكلُ العامُّ لِنقسياتِ الصِّرفِ والنَّحوِ	: القواعدُ العربيَّةُ	١ - ١
٤	المهيكلُ العامُّ لِنقسياتِ الكلمةِ	: الكلمةُ العربيَّةُ	١ - ٢
٥	بالشُّكلِ والدَّلالةِ	: الحركاتُ والضَّوابطُ	١ - ٣
٦	تحديدهُ - شروطُه - موانعُه	: الإدغامُ	١ - ٤
٧	طبيعتهُ وأنواعُه	: الإعلالُ	١ - ٥ - ١
٨	الإعلالُ بالقلبِ	: الإعلالُ	١ - ٥ - ٢
٩	الإعلالُ بالحذفِ والتَّسكينِ	: الإعلالُ	١ - ٥ - ٣
١٠	إعلالُ الهَمْزةِ	: الإعلالُ	١ - ٥ - ٤
١١	همزةُ الوصلِ وهمزةُ القطعِ	: همزةُ	١ - ٦ - ١
١٢	كتابةُ همزةِ	: همزةُ	١ - ٦ - ٢
١٣	ملحق ١	: ملحقاتُ الصِّرفِ	١ - ٧ - ١
١٤	ملحق ٢	: ملحقاتُ الصِّرفِ	١ - ٧ - ٢
١٥	الجملةُ - أنواعُها وأقسامُها	: ملحقاتُ النَّحوِ	١ - ٨ - ١
١٦	إعرابُ الاسمِ والحرفِ والجملةِ	: ملحقاتُ النَّحوِ	١ - ٨ - ٢
١٧	إعرابُ الفعلِ	: ملحقاتُ النَّحوِ	١ - ٨ - ٣
١٨	علاماتُ التَّرقيمِ - الوقُوفُ في القراءةِ	: ملحقاتُ النَّحوِ	١ - ٨ - ٤

الميكال العام لتقسيمات الصرف والنحو

القواعد العربية

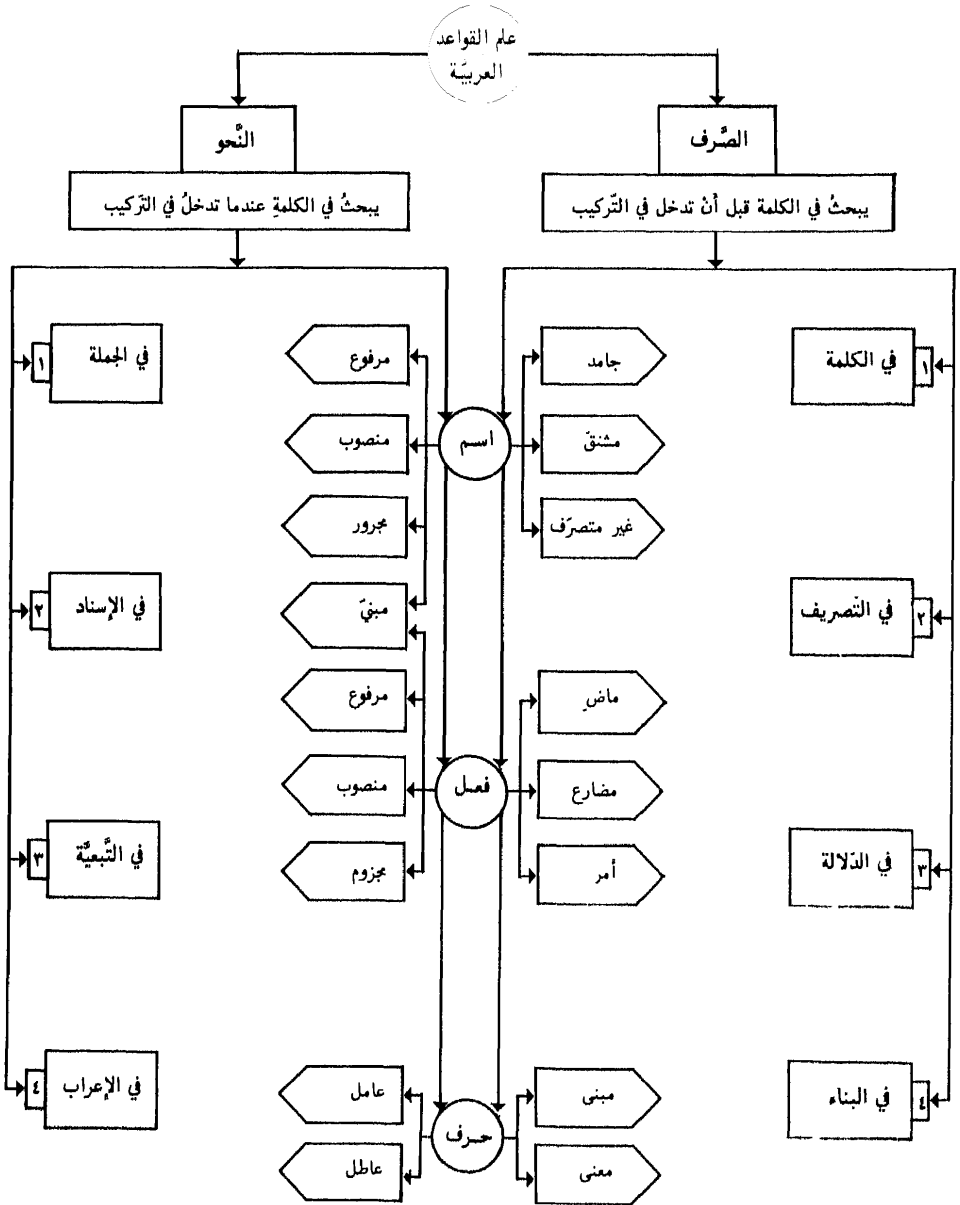

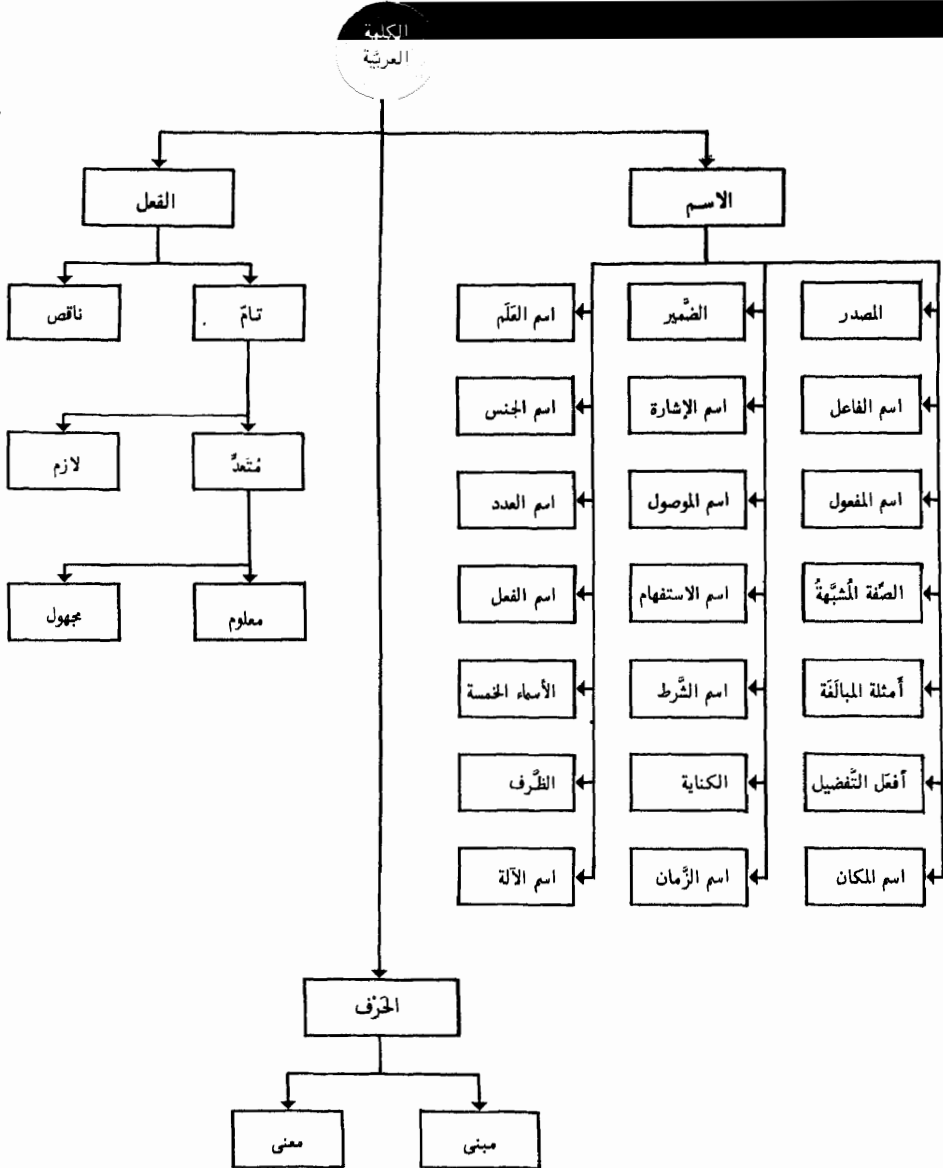

بالشَّكْلِ وَالِدَّلَالَةِ

الحركات والضوابط

الحركات ثلاث وهي: الضمّة - الفتحة - الكسرة

تُرْسَمُ من فوقِ الحرفِ وهي علامةٌ رُفِعَ أو بنه: جِهَ الوَلَدُ - يا يوسُفُ	◉	الضَّمَّة
تُرْسَمُ من فوقِ الحرفِ وهي علامةٌ نَصِبَ أو بناء: رأيتِ الولدَ - قَعَلَ	◉	الفتحة
تُرْسَمُ من تحتِ الحرفِ وهي علامةٌ جَرٌّ أو بناء: مَرَزْتُ بالوليدِ - جُنْتُ أَمْسِرَ	◉	الكسرة
هي ضدُّ الحركة وتُرْسَمُ من فوقِ الحرفِ - تأتي علامةُ بنه وجرم: فَعَلْتُ - لم تفعلْ	◉	السُّكُون

التنوين نونٌ ساكنةٌ تُزَادُ على آخِرِ الاسمِ لفظًا لا خطًّا

تنوينُ الرَّفْعِ وتُرْسَمُ من فوقِ الحرفِ: كتابٌ = كتابُنْ

تنوينُ النَّصْبِ وتُرْسَمُ من فوقِ الحرفِ: كتابًا = كتابينْ

تنوينُ الجَرِّ وتُرْسَمُ من تحتِ الحرفِ: كتابٍ = كتابينِ

الضوابطُ أربعٌ وهي: الشُّدُّ - المَدُّ - الوصلُ - القطعُ

يَدُلُّ على أَنَّ الحرفَ حرفانِ ويُرْسَمُ من فوقِ الحرفِ: قَدَّمَ = قَدَّمْ	◉	الشُّدُّ
يَدُلُّ على ألفٍ محذوفةٍ بعدَ همزةٍ بصورةِ الألفِ: أَثَرَ = أَثَرْ	◉	المَدُّ
يَدُلُّ على إسقاطِ الهمزةِ لفظًا. وهمزةُ الوصلِ تُلْفَظُ في ابتداءِ الكلامِ وتسقطُ في أثنائه. اجلسْ يا رجلُ ويا رجلُ اجلسْ	◉	الوصل
يَدُلُّ على ثبوتِ الهمزةِ لفظًا. وهمزةُ القطعِ تُلْفَظُ حيثُ وقعت. تُرْسَمُ الهمزةُ من فوقِ الحرفِ إلَّا إذا كانتَ معها كسرةٌ في أوَّلِ الكلمة: أَكْرَمٌ - إِكْرَامٌ	◉	القطع

الإدغام - تحديده - شروطه - موانعه



• أوَّلُ المثلين مسبوقة بحرف مدٍّ - (تُحذفُ حركته)



• أوَّلُ المثلين مُتحرِّكٌ - (تُحذفُ حركته)

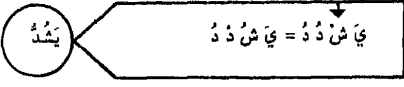

• أوَّلُ المثلين مسبوقةً بساكنٍ صحيحٍ - (تُنقلُ حركته إلى ما قبله)
 • الإدغامُ هو إدخالُ حرفٍ في حرفٍ من جنسه بحيثُ يصيرانِ حرفًا واحدًا مشدَّدًا

يجبُ إدغامُ المثلين المتجاورين الساكنِ أوَّلها إذا كانا في كلمتين كما لو أنَّها في كلمةٍ واحدةٍ

سَ كَ تَ تَ = سَكَتٌ	مُ تَ تَ = مُتٌ	مَ رَ نَ ا = مَرْنَا	عَ لَ يَ يَ = عَلَيَّ
----------------------	-----------------	----------------------	-----------------------

في لامِ التَّعْرِيفِ معِ الحُرُوفِ الشَّمْسِيَّةِ	وفي	وفي نحو
---	-----	---------

ال شَ مَ سَ = الشَّمْسُ	مَ مَ ا = مِمَّا	عَ مَ ا = عَمَّا	قَ عَ ذَ تَ = قَعَّتُ
-------------------------	------------------	------------------	-----------------------

الفعل الذي يُدغمُ
<ul style="list-style-type: none"> • مضارع المفرد المجزوم: لم يَعدْ - لم يَعدْ - لم يَعدْ • أمر المفرد: شُدْ عُدْ
يُستعملُ الفِكَ شَدُوذًا
في كلمات قليلة الاستعمالِ ذنِبَ الرَّجُلِ

يُمتنعُ الإدغامُ في ٥ مواضع
<ul style="list-style-type: none"> • في الاسمِ الثَّلَاثِي المتحرِّكِ العينِ: دُرٌّ • إذا اتَّصَلَ الفِعْلُ المَضَاعَفُ بضميرِ رَفَعٍ: شَدَّدَتْ • في أَفْعَلِ التَّعَجُّبِ بالأمرِ: أَعْرَضَ بِالْعِلْمِ • إذا اتَّصَلَ بأوَّلِ مثليه مُدغمٍ فيه: هَلَّلَ • إذا زِيدَ على أَصلِهِ لإلحاقِهِ بالرُّبَاعِي: جَلَبَبَ • ويوجدُ نوعانِ آخرانِ قليلَا الاستعمالِ

يجوزُ الإدغامُ وعدمُهُ في ٣ مواضع
<ul style="list-style-type: none"> • مضارع المفرد المجزوم: لَمْ يَشُدَّ وَلَمْ يَشُدُّ • أمر المفرد: عُدَّ وَعَادُدْ • ثانيه وثالثه يهانه الثانية منها لازمة: عَيَّ وَيَجْوُزُ عَيَّ • وَيَمْتَنَعُ إذا كانتِ عَارِضَةً: لَنْ يَعيِّي
المراءُ بالإدغامِ
التَّخْفِيفُ على اللَّفْظِ

الإعلال - ١ طبيعته وأنواعه

• الإعلال هو حذف حرف العلة أو قلبه أو تسكينه

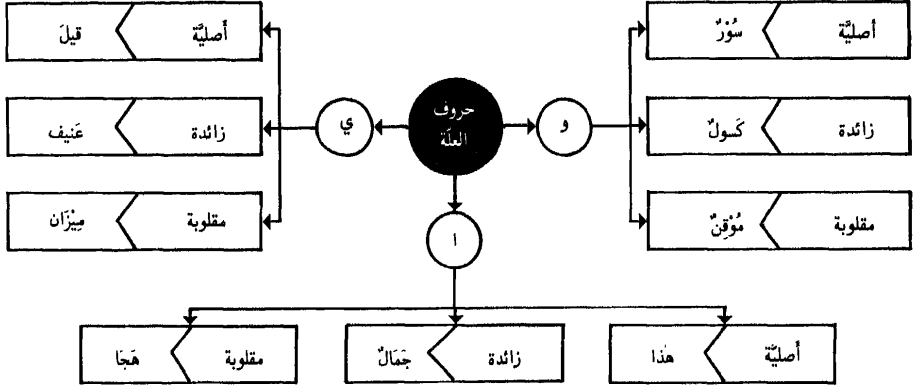

الإعلال

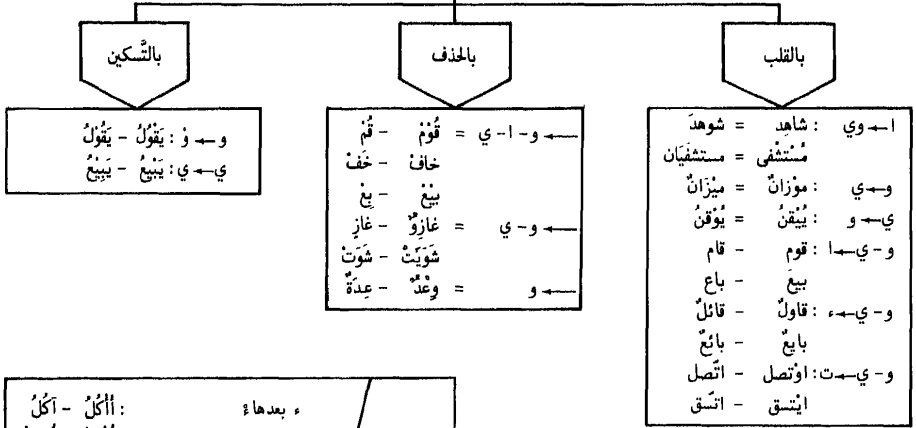

أَكَلٌ - أَكَلٌ	: بعداء ء	إعلال المهمزة
أُوَيْلٌ - أُوَيْلٌ	: بعداء ء	
إِنَانٌ - إِنَانٌ	: بعداء ء	
أَادِمٌ - أَادِمٌ	: بعداء ء	
رَأْسٌ - رَأْسٌ	: بعداء ء	
بِئْرٌ - بِيْرٌ	: بعد حرف صحيح يجوز:	إعلال المهمزة
ضَوْءٌ - ضَوْءٌ		
شُومٌ - شُومٌ		

الإعلالُ بالقلب

- ٢ -

الإعلال

أصلُ الكلمةِ	بعدُ الإعلالِ		
شاهد كُتَابٌ	شُوهِدَ كُتِبَ	• تُقَلَّبُ الألفُ: واوًا بعدَ ضَمَّةٍ وياً بعدَ كَسْرَةٍ	قلبُ و - ي
يُوَعَّدُ قَوْوٌ جُرِيوُ قَوَامٌ رِوَاحٌ مَقْضُوِيٌ عُصُووٌ	مَبْعَدٌ قَوِي جُرِيٌّ قِيَامٌ رِيَاحٌ مَقْضِيٌّ عُصْبِيٌّ	• إذا سَكَنْتْ بعدَ كَسْرَةٍ • إذا تَطَرَّفَتْ بعدَ كَسْرَةٍ • بعدَ ياءِ التَّصْفِيرِ • بعدَ كَسْرَةٍ وألِفٍ في المصدرِ الأَجْوَفِ • في جمعِ الأَسْمَةِ السَّاكِنَةِ العَيْنِ في المَفْرَدِ • إذا اجْتَمَعَتِ الواوُ والياءُ وكانَ السَّابِقُ مِنْهَا أَصْلًا متحرِّكًا بالسُّكُونِ ثَلَاثًا الواوُ ياءً وتُدْعَمُ في الياءِ • في الجمعِ على وزنِ فُعُولٍ، لأمُه واوُ - فَيَا سبَوِي ذَلِكَ تَبْقَى عَلَى حَالِهَا: طوال - سوار...	قلبُ و ي
يُسِيرُ شَرِيَا نَهْيٌ طَبِيئِي	يُسِرُّ شَرَوِيٌّ نَهَوٌ طَبَوِيٌّ	• إذا سَكَنْتْ بعدَ ضَمَّةٍ • إذا وَقَعَتْ لَامًا لاسمٍ على وزنِ فَعْلَى • إذا وَقَعَتْ لَامٌ فَعْلٌ بعدَ ضَمَّةٍ • إذا وَقَعَتْ عَيْنٌ فَعْلَى الاسمِ	قلبُ ي و
قَوْلٌ مِيلٌ	قَالَ مَالَ فَرَأَيْتُ - رَسَائِلُ	• إذا حَرَّكَتْنَا بعدَ فَتْحٍ (لَهَا سَبْعَةُ قِيُودٍ) • الجُمُوعُ على وزنِ فَعَائِلٍ زِيدَ في مَفْرَدِهَا حَرْفٌ مَدٌّ ثَالِثٌ، هَذَا الحَرْفُ يُقَلَّبُ هَمْزَةً في الجَمْعِ • نَقُولُ: مَفَاوِزُ - مَعَايِشُ - جِدَاوُلُ - عَشَائِرُ عَصَافِيرُ - قَنَادِيلُ • شَدَّ = مَصَابِيءُ	قلبُ و-ي ا
قَاوِلٌ رِضَاوٌ إِوتُنْفَقُ إِيتَسَرُ	قَائِلٌ رِضَا إِتْفَقَ إِتَسَرَ	• إلى هَمْزَةٍ بعدَ أَلْفٍ فاعِلٌ: • إلى هَمْزَةٍ بعدَ أَلْفٍ مُضَافَةٍ في الطَّرْفِ: • إلى تَاءٍ في وزنِ اقْتَمَعَلْ وتُدْعَمَانِ في تَهٍ اقْتَمَعَلْ	قلبُ و-ي ت

الإعلال - ٣ الإعلال بالحذف والتسكين

الإعلال بالحذف		أصل الكلمة
حذف ا- و ي	<ul style="list-style-type: none"> • إذا كان حرف مدٍّ مُتَتَقِيًا بساكنٍ بعدهُ • إذا كان الفعلُ معتلًّا الآخر في المضارع المجزوم. • في فعل الأمر المفرد المذكور 	قُمٌ - خَفٌّ - بَعٌ لَمْ يَخْشَ أَخْشَى
حذف و ي	<ul style="list-style-type: none"> • في التناقص المتصلِّ بواو الجماعة أو ياء المخاطبةِ • في الماضي الناقص المفتوح العين إذا اتصلَ بضمير الغائبةِ ومثناها • في الاسم المنقوص المتون 	شَوُوا شَوَيْتَ - شَوَاتَا هَاجُوا
حذف و	<ul style="list-style-type: none"> • إذا كان الفعلُ مثالًا واوياً على وزنِ يفعل • إذا جاء مصدرُ المثال على وزنِ فَعَلْ - شَدٌّ - سَعَةٌ - ضَعْفٌ . - وزن فعلٍ يبقى على وضعه: وضِعْ 	وَتَبَّ - يَشِبُّ وَتَبَّ - يَثِبُّ وَهَنَّ - هِنَةٌ
الإعلال بالتسكين		أصل الكلمة
تسكين و ي	<ul style="list-style-type: none"> • إذا تحركت الواو بالضمِّ والياء بالكسر بعدَ ساكنٍ صحيحٍ • يجب نقلُ حركة العين إلى الساكن قبلها • إذا تحركتَا بالفتح قلبُ حرفِ العلةِ حرفًا مُجانسًا • إذا تحركت الواو بالضمِّ بعدَ ضَمِّهِ والياء بعدَ كسره في آخر الكلمة تُحذفُ حركتها تخفيفًا. 	بَقُومٌ يَبِيحُ أَقَامُ يَدْعُو الدَّاعِي

أسئلة لا تُعلُّ من الأجوف	تُقلِّبُ الواو والياء ألفًا إذا:
<ul style="list-style-type: none"> • الآلة: مقوودٌ • التفضيل: أقومٌ • الصفة المشبهة: أبيضٌ • أفعال التمتعِّب: ما أميلة • المرة: نومةٌ • النوع الياضي: حسنُ البيعةِ 	<ul style="list-style-type: none"> • لم تكن حركتها مُجْتَلِبَةً • ولم يُسَكَّنْ بعدها إذا كانتا في موضع العين • ولم تَأْتِ بعدها ألفٌ أو ياءٌ مُشَدَّدَةٌ وكانتا في موضع اللامِ • ولم تقمَّا عين فعلٍ إسم فاعله على أفعال • ولم يُجْتَمِعْ في اللَّفْظَةِ حرفًا عِلَّةً يُمكن قلبُها ألفًا • ولم يُضَمَّ حرفُ العِلَّةِ في المضارع • ولم تُدَلَّ الكلمة على اضطراب

الإعلال - ٤ - إعلالُ الهمزة

أصلُ الكلمة	بَدءُ الإعلال	الهمزة وما قبلها	
		١	٢
أَمِنُ أَمِينُ إِنَّمَانُ	أَمَنْ أَوْيُنُ إِنَّمَانُ	إذا اجتمع هزتان الأولى مُتحرّكة والثانية ساكنة وجب قلب الثانية حرف مدّ يجانس حركة ما قبلها: • أَلَمَّا بَعْدَ هَمْزَةٍ مَفْتُوحَةٍ • وَأَوَّأُ بَعْدَ هَمْزَةٍ مَضْمُومَةٍ • يَاأُ بَعْدَ هَمْزَةٍ مَكْسُورَةٍ	١ ٢ ٣
	فَأَتَيْنِي	إذا كانت أولى الهمزتين همزة وصل عادت الثانية همزة في الوسط لِتَقُوطِ الوصل .	٤
	صَوِّ (أو) صَوِّوُ بِيْرًا (أو) بِيْرُوُ	إذا كانت الهمزة ساكنة بعد حرف صحيح جاز قلبها حرف مدّ وجاز إبقاؤها	٥
	أَوِ اِدْمُ جَعِ اِدْمُ أَوِ اِدْمُ تَصْغِيرِ اِدْمُ مُوَجَّلُ (أو) مَوْجَلُ ذِيَابُ (أو) ذَنَابُ	• إذا كانت الهمزة الثانية مفتوحة والأولى مضمومة أو مفتوحة قلبت واوًا. • إذا تحركت الهمزة بالفتح بعد غير الهمزة بعد ضمة أو كسرة، جاز تحريكها وجاز تخفيفها بما يلائم حركة ما قبلها	٦ ٧ ٨ ٩
	أَنْتَ؟ أَأَنْتَ؟ أَأَنْتَ؟	إذا اجتمع هزتان في كلمتين: • جاز حذف إحداها • جاز إثباتها • جاز إقحام ألف بينها	١٠ ١١ ١٢
صَوِّوُ نَبِيِيَّةُ	صَوِّوُ نَبِيِيَّةُ	إذا تطرقت الهمزة وكانت متحرّكة فالمتسخن قلبها • وَأَوَّأُ بَعْدَ وَاوٍ سَاكِنَةٍ • يَاأُ بَعْدَ يَاءٍ سَاكِنَةٍ - شَدُّ - سَوِّوُ - شَبِيِيَّةُ	١٣ ١٤

الإعلال والإدغام	وتُحذفُ أيضًا:	تُحذفُ الهمزة الأصليَّةُ
• إذا اجتمع الإعلالُ والإدغامُ في كلمة: - يُقدِّمُ الإدغامُ: أَيْمَّةُ - أو تبقى على حالها: أئمة	من مضارع رأى وأمره: يَرَى - يَرِيَانُ - يَرَوْنَ رَى - رِيَا - رَوَا وتُحذفُ من: أَرَى	من: أكل - أخذ - أمر في صيغة الأمر: كُلْ - خُذْ - مُرْ

الهمزة - ١ - هَمْزَةُ الْوَصْلِ وَهَمْزَةُ الْقَطْعِ

- تَلْفِظُ فِي ابْتِدَاءِ الْكَلِمِ وَتَقَطُّ فِي آخِرِهِ
- تَلْفِظُ حَيْثُ وَقَعَتْ أَكْرِمُ يَا رَجُلُ أَكْرِمُ
- تَلْفِظُ فِي ابْتِدَاءِ الْكَلِمِ وَتَقَطُّ فِي آخِرِهِ
- تَلْفِظُ حَيْثُ وَقَعَتْ أَكْرِمُ يَا رَجُلُ أَكْرِمُ

القياسي (ق) والسماعي (س) في مواقع الهمزة				
الوزن	المصدر	الماضي	المضارع	الأمر
ثلاثي	قطع (س): أَكَلَّ	قطع (س): أَكَلَّ	قطع (ق): أَفَعَلُ	وصل (ق): أَفَعَلْ
رباعي	قطع (ق): إِدْرَجَّ	قطع (ق): إِدْرَجَّ	قطع (ق): أَذْرَجُ	قطع (ق): أَذْرَجْ
خماسي	وصل (ق): أَنْزَوْهُ	وصل (ق): أَنْزَوْهُ	قطع (ق): أَنْزَوِي	وصل (ق): أَنْزَوِ
سداسي	وصل (ق): اسْتَمْرَجَّ	وصل (ق): اسْتَمْرَجَّ	قطع (ق): اسْتَمْرَجُ	وصل (ق): اسْتَمْرَجْ

تكون الهمزة سماعية في عشرة أسما	اسم - است - ابن - ابنم - ابنة - امرؤ - امرأة - اثنان - اثنتان - ايمن - ايمنم	وهي حرف واحد أل التعريف
	همزة وصل في المفرد والمثنى	
	همزة قطع في الجمع	

التعريف	الضم	الفتح	الكسر
همزة الوصل	<ul style="list-style-type: none"> • تُضَمُّ فِي ماضي الخماسي والسداسي مجهولاً: اِخْتَلَمَ. مَا لَمْ يَكُنْ مِنَ الْأَجُوفِ عَلَى وَزْنِ افْتَعَلَ وَانْفَعَلَ فَالْخِتَارُ كَسْرُ الْهَمْزَةِ مُنَاسِبَةٌ لِكَسْرِ ثَالِثِهِ: اقْتَبِدَ - انْقَبِدَ • وَتُضَمُّ أَيْضاً فِي أَمْرِ الثَّلَاثِيِّ المضموم العين: اقْتَلْ 	<ul style="list-style-type: none"> • يَجِبُ فَتْحُهَا فِي أَنْ • يَتَرَجَّحُ فَتْحُهَا فِي أَيُّمُنُ وَأَيْمُمُ 	<ul style="list-style-type: none"> • تُكْسَرُ فِي معلوم الماضي الخماسي والسداسي وأمرها ومصدرها وأمر الثَّلَاثِيِّ غير المضموم العين والأسماء السَّخَرَةِ
همزة القطع	<ul style="list-style-type: none"> • نُمُّ إِنَّهَا تَكُونُ أَصْلِيَّةً كَمَا فِي اخْتَذَ وَزَانِدَةٌ كَمَا فِي أَكْرَمَ وَتَقَعُ فِي أَوَائِلِ الْكَلِمِ وَأَوَاسِطِهَا وَأَوَاخِرِهَا كَمَا فِي: أَذِنَ وَسَأَلَ وَقَرَأَ • بِخِلَافِ هَمْزَةِ الْوَصْلِ فَإِنَّهَا لَا تَقَعُ إِلَّا زَائِدَةً فِي الْأَوَائِلِ 	<ul style="list-style-type: none"> • إِنَّ مَا قَبْلَ الْآخِرِ فِي أَيُّمُنُ وَأَمْرِيَّةٍ يَتَّبَعُ إِعْرَابَ حَرَكَةِ الْآخِرِ: أَيُّمُمُ وَأَمْرُؤُ - رَأَيْتُ ابْنًا وَأَمْرًا - مَرَرْتُ بِأَيْمُنٍ وَأَمْرِيَّةٍ • تُفْتَحُ قِيَاسِيًّا فِي ماضي الرباعي وأمره 	<ul style="list-style-type: none"> • أَمَّا فِي غَيْرِ ذَلِكَ فَتَفْتَحُهَا وَكُسْرُهَا عَلَى حَسَبِ السَّاعِ

المهمزة - ٢ - كتابة المهمزة

ء ا ء ا آ ا ء ا

القاعدة	موقعها في الكلمة		صورتها	أمثلة
	أول	وسط		

في	أول	الكلمة
• تكتب بصورة الألف مطلقاً	• وكذا الأول المتصل به غيره - إلا في:	
	• نلأ ولئن، لكثرة الاستعمال	
	• تحذف همزة الوصل بعد الفاء والواو	
	• وبعد اللام الداخلة على مصحوب الـ	

في	وسط	الكلمة
• تفارق حركتها بحركة ما قبلها وتكتب بصورة الحرف المتجانس مع الحركة الأقوى حسب الترتيب التالي:		
- قوة ١: الكسرة		
- قوة ٢: الضمة		
- قوة ٣: الفتححة		
- قوة ٤: السكون		
• ما قبلها ألف ساكنة		<div style="border: 1px solid black; padding: 5px; display: inline-block;"> الهمة المفتوحة </div>
• ما قبلها واو ساكنة		
• ما قبلها ياء ساكنة		
• ما قبلها حرف انفصال ساكن		
• ما قبلها حرف اتصال ساكن		
• ما بعدها ألف ساكنة		

في	طرف	الكلمة
• تكتب بصورة الحرف المتجانس مع حركة ما قبلها		
• ما قبلها ياء		<div style="border: 1px solid black; padding: 5px; display: inline-block;"> الهمة المؤنثة بفتحتين </div>
• ما قبلها ألف أو فتحة		
• ما قبلها كسرة - ضمة - سكون		

ملحق ١

ملحقات الصرف ١ -

في ما يُقرأ ولا يُكتبُ

- تُقرأ الألفُ ولا تُكتبُ:
- بعدَ همزةٍ بصورتها: مآبًا
- وكذلك الواو:
- بعدَ همزةٍ بصورة الواو: رؤسٌ
- أُنْأَ واوُ الجاعةِ في آخرِ الفعلِ فَتُحْتَبَرُ
- منَ كلمةٍ أخرى:
- جَرُّوا...

في ما يُكتبُ ولا يُقرأُ

- تُكتبُ الألفُ ولا تُقرأُ في:
- آخرِ الفعلِ بَعْدَ واوِ الجمعِ: سَمِعُوا - قَالُوا
- الاسمِ المُنَوَّنِ بالفتحِ ما عدا الكلماتِ المنتهيةَ بتاءٍ
- مربوطةٍ، أو همزةٍ صورتها أَلِفٌ أو قبلها أَلِفٌ:
- ناهدتُ ولدًا.
- تُكتبُ همزةُ الوصلِ ولا تُقرأُ في أثناءِ الكلامِ:
- سمعتُ الأنشودةَ

في زيادة الحروفِ وحذفِها

- تُزادُ الواوُ كتابةً دونَ أنْ تُلفظَ في:
- عمرو: رفعاً وجراً: قَدِمَ عَمْرُو - أَسْكَنَتْ يَعْمرُو
- أولُو - أولات
- أولاء - أولئك
- تُزادُ الألفُ في: مائةٌ - مائتان
- تُحذفُ الألفُ من الكلماتِ التالية:
- اللّهُ - هذا - هذه - هؤلاء - ذلك - ههنا - هكذا - أولئك - لَكُمْ - لِكِنّ.
- ما الاستفهاميةُ لِاتِّصَالِها بِجَرِّ جَرٍّ: لَمْ؟ علام؟
- ابرهيمُ - اسحقُ - الرّحمنُ.
- يُسْتَحْسَنُ حذفُ الواوِ من كلِّ اسمٍ علمٍ مثل: داوُدُ - شاولُ - لاوُنُ
- تُحذفُ همزةُ القطعِ من الاسمِ: اللّهُ. أصلُهُ: الإلهُ
- وتُحذفُ همزةُ الوصلِ في البِسْمَلَةِ. وكذلك من كلمةِ ابنِ صِفَةٍ تَبَيَّنَ عَلمِينِ (بشروط) -
- وتُحذفُ همزةُ الوصلِ من ألٍ بعدَ الأَمِّ: لِلبَيْتِ

مباحثات الصرف ٢ - ملحق ٢

كتابة الألف المتطرفة	كتابة الكلمات
<ul style="list-style-type: none"> - بصورة- ا - إذا وقعت ثالثة وأصلها واو: هجا- عصاً • بعد ياء: دُنْيَا- يَحْيَا. ما عدا اسم العلم: يَحْيَى - بصورة-ى- فيما عدا ذلك: فَتَى- مُسْتَشْفَى 	<p>كُلُّ كَلِمَةٍ تُكْتَبُ مُسْتَقِلَّةً مَا عدا:</p> <ul style="list-style-type: none"> - أَلْ - ما تَرَكَّبَ مِنْ حَرْفٍ وَاحِدٍ: ل- ي (لَمْ يَدْخُلْهُ إِعْلَالٌ) - حَرْفٍ مَا: كَأَنَّما - كَلِّمًا - لَيْفَمًا - ما الاسمِيَّةُ تُوصَلُ بِ: بِن-عَن-فِي وفي غير ذلك لا تُوصَلُ - أَنْ المصدرِيَّةُ تُوصَلُ بِلا: اذُرْسُنْ لِفَلًا تُخَسِبُ خَامِلًا - إِذْ تُوصَلُ بِظَرْفٍ سَابِقٍ: حَيْثُنِي - وَالضَّائِرُ الْمُتَّصِلَةُ تُوصَلُ: سَمِعْتُ عَنْكَ
<p>كتابة التاء الطويلة في:</p> <ul style="list-style-type: none"> - آخر الفعل: لَعِبْتُ-درَسْتُ - جمع المؤنث السالم: رَاهِبَاتٌ. - كلُّ كَلِمَةٍ مُؤَلَّفَةٍ مِنْ ثَلَاثَةِ أَحْرَفٍ وَسَطُهَا سَاكِنٌ: زَيْتٌ - كلُّ كَلِمَةٍ تَنْتَهِي بِتَاءٍ قَبْلَهَا كَثْرَةً: مَائَتْ - كلُّ كَلِمَةٍ تَنْتَهِي بِتَاءٍ قَبْلَهَا وَوَاوٍ سَاكِنَةً أَوْ يَاءٍ سَاكِنَةً: بَيْرُوتٌ- كَبْرِيتٌ - اسم العلم المذكر الأعجمي: طَلَمَتْ- رَفَعَتْ - اسم العلم المؤنث الأعجمي: كَوَلَيْتٌ- جَانَيْتٌ - وفي بعض الأحرف: نُمِتْ- رُبِتْ 	

التقاء الساكنين

<ul style="list-style-type: none"> • يجوز التقاء الساكنين في: - الوقف: سَمَنْ - عَيْنٌ. - كلُّ كَلِمَةٍ أَوَّلُ السَّاكِنِينَ فِيهَا حَرْفٌ لَيْنٌ وَالثَّانِي مُدْغَمٌ: سَادَةٌ- جَادَةٌ • إذا كَانَ السَّاكِنَانِ فِي كَلِمَتَيْنِ مُنْفَصِلَتَيْنِ يَحْضُلُ الحَدْفُ لَفْظِيًّا فَتَقْطَعُ: جَاءَ رَاعِيَا القَرْيَةِ • إذا اجتمع ساكنان وكان الأول صحيحاً كُمر: لا تَكْثُرُ العَصَا • إذا اجتمع ساكنان وكان الأول حرف علة مسبوقاً بحركة غير مجانسة له حُرِّكَ بما يجانسه: لا تَخْشَى اللَّوْمَ. • يُقَالُ: مَدُّ الأَمْسِ عَلَيْكُمْ السَّلَامُ هُمُ القَضَاةُ بِهِمُ الخِلَاصُ • تَحْرُكُ نونٌ مِنْ البَقْتَحِ قَبْلَ كَلِمَةٍ مُحَلَّاةٍ بِأَلٍ: عَلِمْتُ مِنَ البَائِعِ . 	
--	--

مباحثات النحو - ١ - الجُملة - أنواعها وأقسامها

• الجملة هي الكلام المركب المفيد.

كلامي - هو الكلام المفيد: قام زيد
 المركب
 غير كلامي - هو ما كان في حكم المفرد: عبد الله

• المركب المفيد هو الذي يُربطُ أحدُ جزئيه بالآخر بواسطة النسبة الإسنادية - ففي المثال أسند القيام إلى زيد حكماً عليها
 • يفيد الكلام المركب فائدة تامة كما رأيت -

أو فائدة غير تامة: إن قام زيد - لأنه ينتظر بعده ما يتم به المعنى المطلوب وهو جواب الشرط -
 ١ - الفعل: يُسند ولا يُسند إليه. ٢ - الاسم يُسند ويُسند إليه. ٣ - الحرف: لا يُسند ولا يُسند إليه.



• المرادُ بصدر الجملة المُسندُ والمُسندُ إليه. ولا عبرة بما تقدّمها من الحروف - فجملته:
 لعلّ العدوُّ مُنطلقٌ - اسميّة - وجملة: هلا انتصرت على العدو - فعلية.

• المعتبر أيضاً ما هو صدر في الأصل وإن تأخر في التركيب - فالأسماء في قولك: أي آيات الله تُكبرون -
 هي في نيّة التأخير والجملة من تمّ فعلية - وقس عليه قولك: يا عبد الله - لأنّ التقدير: ادعُ عبد الله

الجمل التي لا محل لها من الإعراب	الجمل التي لها محل من الإعراب
١ - الابتدائية: نور الشمس لا يخفى - أو المستأنفة وهي الواقعة في صدر العبارة - أو في أثنائها منقطعة عما قبلها: ساعدني أبوك، جزاه الله.	١ - الواقعة خبراً: الظلم مرثعه ونعيم
٢ - المترضة: مولانا رحمة الله كان عادلاً - يجب أن تكون اجنبية وإلا امتنع اعتبارها معترضة: جه وهو راكب زيد	٢ - الواقعة حالاً: جه الفارس بزكض (حال بعد معرفة)
٣ - المفترضة: العلم أئقته - لأنها مفترضة للجملة المترضة: أئقن العلم وقد تكون مقرونة بحرف التفسير أشرت إليه أن الرجل	٣ - الواقعة مفعولاً به: قل إن الأغبال بالنيات
٤ - الواقعة صلة: جه الذي قام أبوه - وتقع اسماً أو حرفاً: عجبت مما أقمت - فجملته قمت صلة ما - وما قمت في محل جرّ بن -	٤ - الواقعة مضافاً إليه: أسافر يوم هو مسافر - حيث يكون المضاف ظرف زمان - أو ظرف مكان: وقفت حيث وقف العله
٥ - الواقعة جواباً للقسم: وحقك لأفعلن	٥ - التابعة للمفرد: جه رجل يتصدق (نعت بعد نكرة)
٦ - الواقعة جواباً للشرط جازم لم يقترن بالفاء - إذا الفجائية أو غير جازم: إن تنزّه عن الهوى تفلح - لو درست لتنجحت ومن هذا القبيل جواب لما ولولا: لولا بأسنا لتنمروا علينا	٦ - التابعة لجملة لها محل: العلم نافع ويرفع
٧ - التابعة لجملة لا محل لها من الإعراب: انقطع المطر وتددت الغيوم	٧ - الواقعة جواباً لشرط جازم مقترنة بالفاء - إذا الفجائية من لم يجتهد فلن ينجح وإن تُصّبهم سيمة إذا هم منقطنون

• الجمل ذات المحل من الإعراب تقع غالباً موقع المفرد:
 النخعي يبطي. أي مبطي - وقس عليه -

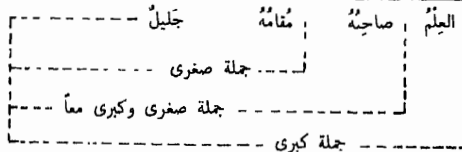

مباحثات النحو ٢ - إعراب الاسم والحرف والجُملة

• إعراب المركبات هو ذكر موقع كل جزء من أجزاء الجملة في التركيب

- صفته ونوعه : اسم فاعل أم اسم مفعول ...
علم أم نكرة

يُذَكَّرُ

في

إعراب الاسم

- اسم إشارة أم اسم موصول ...
- إعرابه : أم تصرف أم غير متصرف والمانع من تصرفه
- حالته : أم مرفوع لأنه فاعل أو مبتدأ ...
- علامة إعرابه : الظاهرة أو المقدرة
- أو حركة بنائه إذا كان مبيئاً

- جنسه : أظرف زمان أم مكان
معرب أم مبني

في

إعراب الظرف

- معناه : أعلى الماضي يدلُّ أم على المستقبل
أعلى المفرد يدخلُ أم على الجملة
أبتضنُّ معنى الشرط
- متعلِّقه : أنواعه، ظاهر أم محذوف

- جنسها : أنعت أم توكيد ...

- إعرابها : إذا كانت تابعة لتبوعها في اللفظ أو المحلّ

في إعراب التوابع

يُقَالُ في إعراب الاسم المرفوع : فاعل أو مبتدأ الخ... مرفوع وعلامة رفعه:

- ضمة ظاهرة في آخره أو مقدرة للتعدُّر أو للاستثقال أو لاشتغال المحلِّ بحركة مناسبة

- الواو لأنه من الأسمه الحصة أو لأنه جمع مذكَّر سائِمٌ أو ملحق به

- الألف لأنه مثنى أو ملحق به- والنون عوضٌ عن التنوين في الاسم المفرد

- الواو المنقلبة ياءً لأجل الإدغام

- إذا كان مبنيًا يُقَالُ في إعرابه: مبنيٌّ على السكون أو على الفتح... وهو في محلِّ رفع فاعل أو مبتدأ

• وقَسَّ عليه في إعراب الاسم المنصوب والمخفوض أو المجرور

• يُقَالُ في إعراب المضاف: مجرور بالمضاف

• ويقالُ في إعراب الموصول: مبنيٌّ في محلِّ رفع أو نصب الخ..

- جنسه : أخرف جرُّ أم حرف عطف الخ...

- المتعلِّق منه : ظاهر هو أم محذوف- والمحذوف: أحذفُ مطلقٌ أم مقيدٌ الخ...

في إعراب الحرف

- جنسها : اسمية أو فعلية أو شبه جملة

- إعرابها : ألها محلٌّ من الإعراب أم لا- ويُذكر السبب

في إعراب الجُملي

مباحث النجوى ٣ - مَا يُذَكَّرُ فِي إِعْرَابِ الْفِعْلِ

- ١ - صيغته : ماضٍ - مضارع - أمر
 ٢ - نوعه : معلوم أو مجهول - من الأفعال الناقصة أم من أفعال المقاربة الخ...
 ٣ - إعرابه : مرفوع - منصوب - مجزوم : سبب الإعراب وعلامته الظاهرة أو المقدرة
 ٤ - أو بناؤه : نوع النبه وحركته الظاهرة أو المقدرة -

فَعَلَ رَأَى فَعَلُوا فَعَلْتُ	<ul style="list-style-type: none"> • فعل ماضٍ مبنيٌّ على الفتح لفظاً. • إذا كان آخره ألفاً : مبنيٌّ على الفتح بتقديرٍ للتَّعَدُّرِ • إذا كان متصلاً بواو الجماعة : مبنيٌّ على الضَّمِّ • إذا اتصلَ بضمير رفعٍ متحركٍ : مبنيٌّ على السُّكُونِ 	الفِعْلُ الْمَاضِي
---	--	--------------------

يَفْعَلُ يَرَى يَدْعُو يَرِي يَفْعَلُونَ تَفْعَلُونَ	<ul style="list-style-type: none"> • فعل مضارع مرفوع للتَّجَرُّدِ وعلامة رفعه ضَمَّةٌ ظاهرةٌ في آخره • إذا كان في آخره ألفٌ : مرفوعٌ وعلامة رفعه ضَمَّةٌ مقدَّرةٌ للتَّعَدُّرِ • إذا كان في آخره واوٌ : مرفوعٌ وعلامة رفعه ضَمَّةٌ مقدَّرةٌ للاستِثْقَالِ • إذا كان في آخره ياءٌ : مرفوعٌ وعلامة رفعه ضَمَّةٌ مقدَّرةٌ للاستِثْقَالِ • إذا كان من الأفعال الخمسة : مرفوعٌ وعلامة رفعه ثبوتُ النَّونِ نيابةً عن الضَّمِّ لآته من الأفعال الخمسة 	المضارع المرفوع
لَنْ يَفْعَلَ لَنْ يَرَى لَنْ يَفْعَلُوا لَنْ تَفْعَلُوا	<ul style="list-style-type: none"> • فعل مضارع منصوب : بلنٌ أو بنبرها أو بأن المضمرة - وعلامة نصبه فتحةٌ ظاهرةٌ أو مقدَّرةٌ على آخره منعٌ من ظهورها التَّعَدُّرُ أو الاستِثْقَالُ • إذا كان من الأفعال الخمسة : منصوبٌ وعلامة نصبه حذفُ النَّونِ من آخره لآته من الأفعال الخمسة 	المضارع المنصوب
لَمْ يَفْعَلْ لَمْ يَفْعَلُوا لَمْ يَرِ	<ul style="list-style-type: none"> • فعل مضارع مجزوم : لمٌ أو بنبرها أو بالشرط - وعلامة جزمه سُكُونُ آخره • أو حذفُ النَّونِ من الأفعال الخمسة • أو حذفُ حرفِ العلةِ من الأفعال المعتلَّةِ الآخر 	المضارع المجزوم

يَفْعَلْنَ يَفْعَلَنَّ يَفْعَلْنَ	<ul style="list-style-type: none"> • إذا اتصل بنون الإثبات : فعلٌ مضارعٌ مبنيٌّ على السُّكُونِ • إذا اتصل بنون التوكيد المشددة : مبنيٌّ على الفتح • أو المخففة : مبنيٌّ على الفتح 	المضارع المبني
---	--	----------------

أَفْعَلْ أَفْعَلَا أَمْرٌ أَفْعَلْنَ أَفْعَلْنَ	<ul style="list-style-type: none"> • فعل أمر مبنيٌّ على السُّكُونِ • أو على حذفِ النَّونِ من الملاحق بالأفعال الخمسة • أو على حذفِ العلةِ من الأفعال المعتلَّةِ الآخر • إذا اتصل بنون التوكيد المشددة : مبنيٌّ على الفتح • أو المخففة : مبنيٌّ على الفتح 	فِعْلُ الْأَمْرِ
---	---	------------------

ملاحظات النحو - ٤ - علامات الترقيم - الوقف في القراءة

علامات الترقيم

بعد النداء والتقدير... يا رجل، إنك مُهتَدٌ بِالقَطْرِ	١- الفاصلة ،
بين جملتين إحداهما سبب في حدوث الأخرى: عَلِمْتُ أَنَّهُ قَادِمٌ، وَهَلْ يُعْقَلُ أَلَّا يَأْتِي؟ في نهاية المعنى... طَلَعَتِ الشَّمْسُ.	٢- القاطية ؛
بعد الكلام المنقول: قال: أنا ذاهبٌ	٣- النُقْطَةُ .
للدلالة على كلام محذوف: جاء المُعَلِّمُ وَبَدَأَ ...	٤- علامة التوضيح :
بعد الكلام المستفهم به: ما اسمُكَ؟	٥- علامة الحذف ...
بعد التعمُّب... ما أَجْمَلُ الرَّيِّحِ!	٦- علامة الاستفهام ؟
أو المزدوجان- يوضَعُ بينها كلامٌ منقولٌ: قال جبران: « تَعَلَّمْتُ الصَّمْتَ مِنَ الثَّرَثَارِ... »	٧- علامة الانفعال !
أو الشرطية- تُوضَعُ أَوَّلُ وَآخِرُ جُمْلَةٍ مَعْتَرِضَةٍ لِلدَّلَالَةِ عَلَى تَغْيِيرِ الْمُتَكَلِّمِ: ما اسمُكَ؟- اسمي سَمِيرٌ	٨- علامة الاقتباس « »
يوضَعُ بينها عبارة يرادُ حصرُها أو بوضمان حول زيادة تقع في الاقتباس الحرقي قال المرعي: « هَذَا جَنَاهُ أَبِي عَلِيٍّ [مَعَ أَنَّ الْجَنَاهُ عَلَيْهِ كَثُرٌ] وَمَا جَنَّبْتُ عَلَى أَحَدٍ »	٩- العارضة -
بُوضمانٍ حول الأرقام وأحياناً للحضر: جاء ثمانِي (٨) نساء	١٠- علامة الحصر []
نوضَعُ في آخر الحاشية من الصَّفحة إشارة إلى أن البحث لهُ صلة	١١- القوسان ()
	١٢- علامة التابعية =

الوقف في القراءة

جاء المُعَلِّمُ الهادي	يُوقَفُ بسكوته	١- إذا كان آخر الكلمة الموقوف عليها ساكناً
قدم صديقٌ مُخلص	يُسَكِّنُ عندَ الوقف	٢- إذا كان آخر الكلمة متحركاً
عالبجتُ موضوعاً شائكاً	يُوقَفُ عليه بفتحة	١- إذا كان على آخر الكلمة فتحتان
ياربُ	يُوقَفُ عليه بكسرة	٢- إذا كان آخر الكلمة ياء محذوفة
أسرعوا إلى الصلاة	يُوقَفُ عليه بهاء ساكنة	٣- إذا كان آخر الكلمة تاء مربوطة

ولكن

الحرفون

٢ - الحرف

٢

٢

٢١		الحرف :	٢-١
٢٢	أحوالها العامة	حروف المباني :	٢-٢
٢٣	من معانيها	حروف المعاني :	٢-٣-١
٢٤	المعنى وأدواته	حروف المعاني :	٢-٣-٢
٢٥	عملها الإعرابي	حروف المعاني :	٢-٣-٣
٢٦	وظائفها الإعرابية	حروف المعاني :	٢-٣-٤
٢٧	تمهيد	مُعْجَمٌ بالحروف :	٢-٤-١
٢٨	المعاني بأمثلة: ء ← الأ	مُعْجَمٌ بالحروف :	٢-٤-٢
٢٩	المعاني بأمثلة: إلا ← أو	مُعْجَمٌ بالحروف :	٢-٤-٣
٣٠	المعاني بأمثلة: أي ← رُبُّ	مُعْجَمٌ بالحروف :	٢-٤-٤
٣١	المعاني بأمثلة: س ← كلاً	مُعْجَمٌ بالحروف :	٢-٤-٥
٣٢	المعاني بأمثلة: كني ← لَوْلَا	مُعْجَمٌ بالحروف :	٢-٤-٦
٣٣	المعاني بأمثلة: لَوْما ← هـ	مُعْجَمٌ بالحروف :	٢-٤-٧
٣٤	المعاني بأمثلة: هلّ ← يا	مُعْجَمٌ بالحروف :	٢-٤-٨

أحوالها العامة

حروف المباني

حروف المباني	الحلق	أحرف الصَّغير	أحرف الحلق	أحرف الصَّغير	المعتلة	المستغنية	المستغنية	المستغنية	المستغنية	المستغنية	المستغنية
ء ب ت ث ج ح خ د ذ ر ز س ش ص ط ظ ع ف ق ك ل م ن ه و ا ي	ء ح خ	ب د ض ط ق ك ن ه ا	ء ح خ	ب د ض ط ظ ع ق ك ن ه ا	و ا ي	ب ت ث ج خ ذ ز ش ص ظ غ ف ق ن ي	ب ت ث ج خ ذ ز ش ص ظ غ ق	ب ت ث ج خ ذ ز ش ص ظ غ ق	ب ت ث ج خ ذ ز ش ص ظ غ ق	ب ت ث ج خ ذ ز ش ص ظ غ ق	ب ت ث ج خ ذ ز ش ص ظ غ ق
والأخرى	حروف قمرية	حروف صحيحة	حروف مهملة	حروف مستغنية	حروف رخوة						

- تختفي لام التعريف وتشد مع الحروف الشمسية: الشمس - تظهر وتخفف مع الحروف القمرية: القمر
- تسمى حروف العلة حروف مد إذا سكنت بعد حركة تناسبها: قال، وتسمى حروف لين بعد حركة لا تناسبها: قوم
- تقع الألف بعد الحروف المستغنية فتتمتع بالإمالة
- تدخل الحروف الحلقية (ما عدا الألف) في عين أو لام كل فعل على وزن: فَعَلَ - يَفْعَلُ: سَأَلَ - يَسْأَلُ

من معانيها

١ - جُرُوفُ الْمَعَانِي

عَنْ	استفهام - مصدرية - نداء	ع
ف	نداء	آ
فِي	نداء	آي
قَدْ	جواب	أَجَلْ
ك	تعلييل - ظرفية - مفاجأة	إِذْ
كَأَنَّ	شرط - ظرفية	إِذَا مَا
كَلَّا	جواب	إِذْن
كَيْ	جواب	إِذَا
ل	ظرفية - مفاجأة	إِذَا
لَعَلَّ	تعريف - زائدة - بمعنى اسم الموصول	أَلْ
لَكِنَّ	استفتاح - تحضيض - تنبيه - عرض - نفي	أَلَا
لَكِنَّ	تحضيض - تنديم - نفي - نهي	أَلَا
لَمْ	استثناء - عطف - نفي - بمعنى غير	إِلَّا
لَمَّا	ظرفية - غاية	إِلَى
لَنْ	عطف	أَمْ
لَوْ	استفتاح - عرض - نفي - بمعنى حقاً	أَمَا
لَوْلَا	تفصيل - توكيد - شرط	أَمَا
لَوْ مَا	تخيير - تفصيل	إِمَّا
لَأَ	تفسير - توكيد - زائدة - مصدرية	أَنْ
لَاتَ	زائدة - شرط ونفي - توكيد	إِنْ
لَيْتَ	توكيد	أَنْ
م	إضراب - تخيير - تفصيل - عطف بمعنى: إلى و إلا	أَوْ
مَدَّ	تفسير - نداء	أَيَّ
مَنْ	جواب	إِنِّي
مَنْذُ	نداء	أَيَّا
مَا	توكيد - ظرفية - قسم - بمعنى بسبب	بِ
ن	ابتداء - إضراب - عطف	بَلْ
نَ	جواب	بَلَى
نَعَمْ	تعريف - زائدة - قسم - تنوب عن الاسم	ت
هَـ	(وَوُثِّمَتْ) عطف	ثُمَّ
هَلْ	جواب	جَلَّ
هَلَّا	جواب	جَبِرَ
هَآ	ابتداء - استثناء - تعلييل - عطف - غاية	حَتَّى
هَيَّا	استثناء	حَاشَا
و	استثناء	خَلَا
وَ	(وَوُثِّمَتْ) تعلييل - تكثير	رُبَّ
وَإِ	استقبال	سِ
أ	استقبال	سَوْفَ
يَـ	استثناء	عَدَا
يَا	ترجُّع	عَلَّ
	استدراك - تعلييل - شرط - ظرفية - بمعنى ب	عَلَى

المعنى وأدواته

حروف المعاني - ٢

بل - حتى - ف - ل - لكن - و	١ - ابتداء
إلا - حتى - حاشا - خلا - سوى - عدا -	٢ - استثناء
بل - على - لكن - لكن	٣ - استدراك
ألا - أما	٤ - استفتاح
ء - ما - هل	٥ - استفهام
س - سوف -	٦ - استقبال
أو - بل - لكن	٧ - إضراب
ل	٨ - أمر
ألا - ألا - لولا - لوما - هلا	٩ - تخصيص
قد -	١٠ - تحقيق
إما - أو	١١ - تخيير
لعل - ليت -	١٢ - ترج
ك - كأن -	١٣ - تشبيه
ت - م - ن - و - ا - ي	١٤ - تصرف
ل - ما -	١٥ - تعجب
أل -	١٦ - تعريف
إذ - حتى - على - عن - في - كي - ل - من	١٧ - تعليل
أن - أي	١٨ - تفسير
أم - أما - إنا - أو - ثم - ثم - ف - ل - لكن - من - و	١٩ - تفصيل
رب - ريت - قد - و -	٢٠ - تنقيح
رب - ريت	٢١ - تكثير
لعل - لو - ليت - هل -	٢٢ - تمن
ألا - إلا - أما - ه - ها	٢٣ - تنبيه
ألا - ألا - لولا - لوما - هلا	٢٤ - تنديم
أما - أن - أن - ب - ك - ن - ن -	٢٥ - توكيد
أجل - إذن - إذا - إي - لي - جليل - جدير - ل - لا - نعم	٢٦ - جواب
كلأ -	٢٧ - ردع
أل - أن - إن - ب - ت - ل - ما - و	٢٨ - زيادة
إذا - أما - إن - على - لو - لولا - لوما - ما	٢٩ - شرط
إذ - إذا - إذا - إلى - ب - حتى - على - عن - في - ل - كما - منذ - من - منذ - ما - و -	٣٠ - ظرفية
ألا - أما - لو - لولا - لوما -	٣١ - عرض
أم - أو - إلا - بل - ثم - ثم - حتى - ف - لكن - لا - و -	٣٢ - عطف
إلى - حتى - كي	٣٣ - غاية
ب - ت - ل - و	٣٤ - قسم
ء - أن - أن - كي - لو - ما -	٣٥ - مصدرية
إذ - إذا -	٣٦ - مفاجأة
يا - وا -	٣٧ - ندبة
ء - آ - أي - أي - أي - هيا - وا - يا	٣٨ - نداء
ألا - ألا - إلا - أما - إن - ل - لم - كما - لن - لا - لات - ما	٣٩ - نفي
ألا - لا	٤٠ - نهي

حُرُوفُ الْمَعَانِي - ٣ - عَمَلُهَا الْإِعْرَاقِيَّة

أ	يُنصَبُ أو يُبَيِّنُ المُنَادَى بَعْدَهَا	عَلَى	الْجَزْمِ
آ	يُنصَبُ أو يُبَيِّنُ المُنَادَى بَعْدَهَا	عَنْ	الْجَزْمِ
أَيَّ	يُنصَبُ أو يُبَيِّنُ المُنَادَى بَعْدَهَا	فَ	العَطْفِ - النَّصْبِ الْفِرْعَوِيِّ
أَجَلٌ	-	فِي	الْجَزْمِ
إِذْ	-	قَدْ	-
إِذَا	الْجَزْمِ	كَ	الْجَزْمِ
إِذَنْ	النَّصْبِ	كَأَنَّ	النَّصْبِ
إِذَا	-	كَلَّا	-
إِذَا	-	كَيْ	النَّصْبِ
أَنْ	-	لِ	الْجَزْمِ - النَّصْبِ الْفِرْعَوِيِّ
أَلَا	النَّصْبِ	لَعَنَ	النَّصْبِ
إِلَّا	الْجَزْمِ - النَّصْبِ	لَكِنْ	العَطْفِ
إِلَّا	يُنصَبُ بَعْدَهَا الْمُسْتَثْنَى بِشَرُوطِ	لَكِنْ	النَّصْبِ
إِلَى	الْجَزْمِ	لَمْ	الْجَزْمِ
أَمْ	العَطْفِ	لَمْ	الْجَزْمِ
أَمَا	-	لَنْ	النَّصْبِ
أَمَا	-	لَوْ	-
إِمَّا	-	لَوْلَا	الْجَزْمِ بِشَرُوطِ
أَنْ	النَّصْبِ	لَوْمًا	-
إِنَّ	الْجَزْمِ - النَّصْبِ	لَا	الْجَزْمِ - النَّصْبِ - العَطْفِ
أَنَّ	النَّصْبِ	لَا تَ	النَّصْبِ
أَوْ	العَطْفِ - النَّصْبِ الْفِرْعَوِيِّ	لَيْتَ	النَّصْبِ
أَيَّ	يُنصَبُ أو يُبَيِّنُ المُنَادَى بَعْدَهَا	مَ	-
إِي	-	مَدَّ	الْجَزْمِ
أَيَّا	يُنصَبُ أو يُبَيِّنُ المُنَادَى بَعْدَهَا	بَيْنَ	الْجَزْمِ
بَ	الْجَزْمِ	مَنْذَرًا	الْجَزْمِ
بِ	العَطْفِ	مَا	النَّصْبِ
بِئْسَ	-	نَ	-
تَ	الْجَزْمِ	نَعَمَ	-
يَتَمَّ	العَطْفِ - النَّصْبِ الْفِرْعَوِيِّ	هَ	-
جَلَّ	-	هَلَّ	-
جَازٍ	-	هَلَّا	-
حَتَّى	الْجَزْمِ - العَطْفِ - النَّصْبِ الْفِرْعَوِيِّ	هَآ	-
حَاشَا	الْجَزْمِ	هَآ	-
خَلَا	الْجَزْمِ	هِيَآ	يُنصَبُ أو يُبَيِّنُ المُنَادَى بَعْدَهَا
رَبَّ	الْجَزْمِ	وَ	العَطْفِ - النَّصْبِ الْفِرْعَوِيِّ
سَ	-	وَآ	يُنصَبُ أو يُبَيِّنُ المُنَادَى بَعْدَهَا
سَوْفَ	-	آ	-
عَدَا	الْجَزْمِ	يَ	-
عَلَّ	النَّصْبِ	بِآ	يُنصَبُ أو يُبَيِّنُ المُنَادَى بَعْدَهَا

حُرُوفُ الْمَعَانِي - ٤ - وَظَائِفُهَا الْإِعْرَابِيَّة

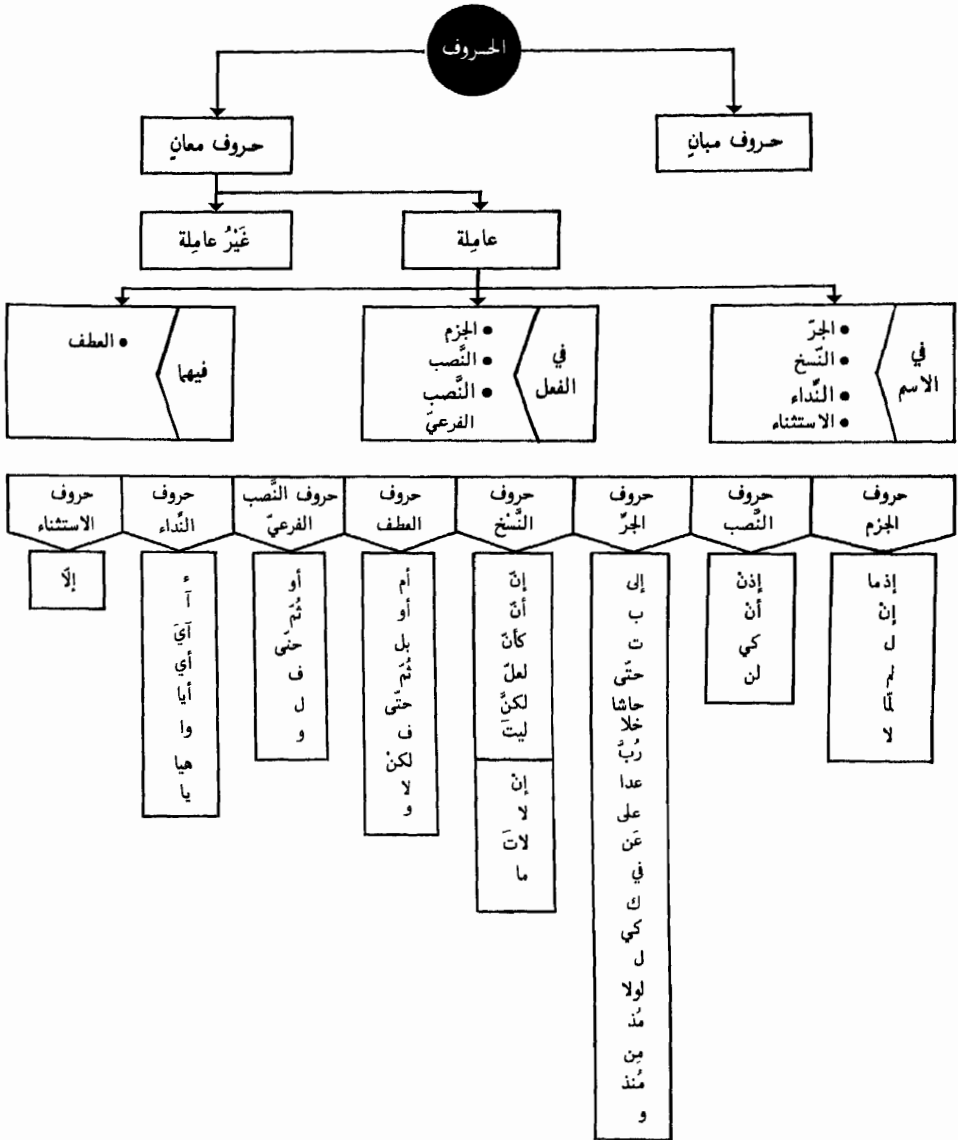

تَمْهِيد

معجمُ بالحروف - ١

- هذا معجمٌ بالأدوات.
- يتناولُ أهمَّ معانيها .
- بَعْضُ الأدواتِ تَصْلُحُ تَسْمِيئُهَا لِلدَّلَالَةِ عَلَى الْمَعْنَى وَعَلَى الْحَالَةِ الإِعْرَابِيَّةِ لَكِنَّ وِرْوَدَهَا فِي هَذَا الْمَكَانِ، قَصِيدٌ بِهِ الْمَعْنَى دُونَ الْمَوْضِعِ الإِعْرَابِيِّ-
- الأَمْثَلَةُ الْمُطَاةُ:
- مَعْظَمُهَا مِنَ الْقُرْآنِ الْكَرِيمِ .
- قَلِيلُهَا مِنَ الشُّعْرِ الْعَرَبِيِّ .
- وَأَقْلَاهَا أَمْثَلَةٌ عَادِيَّةٌ .
- الْمَرْجُحُ الرَّئِيسُ لِلْمَعَانِي هُوَ كِتَابُ: مَعْنَى اللَّيْبِ - لَابِنِ هِشَامِ .
- ثُمَّ لِقِصَّةِ بَعْضِ الْمَعَانِي السَّادَةِ أَوْ النَّادِرَةِ الْإِسْتِعْمَالِ .
- ثُمَّ دَمِجُ الْمَعَانِي الْمُتَقَارِبَةِ، أَوْ التَّمْيِيزُ بِكَلِمَةٍ وَاحِدَةٍ عَنْ مَعَانٍ عَدِيدَةٍ . وَمِنْ أَمْثَلَةِ ذَلِكَ، أَنَّ مَعْنَى « الظَّرْفِيَّةِ » يَشْتَمَلُ عَلَى بَعْضِ دَلَالَاتِ حُرُوفِ الْجَرَ
- تَرُدُّ هَذِهِ الْحُرُوفُ، مِنْ جَدِيدٍ، فِي فِصْلِ: الْمُعْرَبَاتِ - إِلَى جَانِبِ مَجْمُوعَةِ مِنَ الْأَسْمَاءِ وَالْأَفْعَالِ الَّتِي تَتَمَيَّزُ بِوَضْعِ إِعْرَابِيٍّ خَاصٍّ .

المعاني بأمشلة

- ٢ -

معجم بالخروف

الواقعة : ٤٧	وكانوا يقولون أئذا مبتنا وكنا ترابا وعظاما أننا لمتبعون.	استفهام	أ
البقرة : ٦	إن الذين كفروا سواه عليهم أنذرتهم أم لم تُنذِرهم لا يؤمنون.	مصدرية	
الزمر : ١	أمن هو قانت أنه الليل ساجدا وقائما يحذر الآخرة...	نداء	
-	أيوسف!	نداء البعيد	آ
-	آي رجل!	نداء البعيد	آي
-	أجل أنا مشتاق وعندي لوعة...	جواب	أجل
الزخرف : ٣٩	ولن ينفعكم اليوم إذ ظلمتم أنفسكم في العذاب مشتركون.	تعليل	إذ
البقرة : ٥٠	وإذ فرقنا بكم البحر فأنجيناكم وأغرقنا آل فرعون وأنتم تنظرون.	ظرفية	
لأكثر من شاعر	... فبينما العراذ دارت مياسير.	مفاجأة	
-	إذا ما تجنهد تنجح.	شرطية	إذا ما
-	إذا ما تذهب؟	ظرفية	
المؤمنون : ٩١	ما اتخذ الله من ولد وما كان معه من إله. إذاً لذهب كل إله بما خلق...	جواب	إذاً
النساء : ٥٣	أم لهم نصيب من الملك فإذا لا يؤثون الناس نقيرا	جواب	إذا
الروم : ٤٨	... فإذا أصاب به من يشاء من عباده إذا هم يستبشرون.	ظرفية	إذا
طه : ٢٠	فألقاها فإذا هي حية تسعى.	مفاجأة	
الفاتحة : ٦	إهدنا الصراط المستقيم...	تعريف	أن
المنافقون : ٨	يقولون لن رجعنا إلى المدينة ليخرجن الأعرض منها الأذل...	زائدة	
الأحزاب : ٤٧	ويشرك المؤمنون بأن لهم من الله فضلا كبيرا.	اسم موصول	
البقرة : ١٢	ألا إنهم هم المفيدون ولكن لا يشعرون	استفتاح	ألا
التوبة : ١٣	ألا تقابلون قوما نكثوا أيمانهم وهموا بإخراج الرسول...	تحضيض	
البقرة : ١٣	... ألا إنهم هم السفهاء ولكن لا يعلمون.	تنبيه	
الشور : ٢٢	... ألا تحبون أن يفقر الله لكم والله غفور رحيم.	عرض	
مجهول القائل	ألا أزعوا لمن ولت شبيبته وأذنت بمشيب بعده هرم	نفي	
-	ألا ترحل عنا	تحضيض	ألا
-	ألا رحلت	تنديم	
النمل : ٣١	ألا تعلموا علي وأتوني مسلمين.	نهي	
النمل : ٢٥	ألا يسجدوا لله الذي يخرج الخبث في السماوات والأرض...	نفي	

المعاني بأشـيلة

- ٣ -

معجم بالحروف

٢٤٩: البقرة	... فشرّبوا منه إلا قليلاً منهم...	استثناء	إلا
٤٠: التوبة	إلا تنصروهُ فَقَدْ نَصَرَهُ اللهُ إِذْ أَخْرَجَهُ الَّذِينَ كَفَرُوا...	نفي	
٢٢: الأنبياء	لَوْ كَانَ فِيهَا إِلَهَةٌ إِلَّا اللهُ لَفَسَدَتَا فَسُبْحَانَ اللهِ...	بمعنى غير	
١١: النمل	إِلَّا مَنْ ظَلَمَ ثُمَّ بَدَّلْ حَسَنًا بَعْدَ سُوءٍ فَإِنِّي غَفُورٌ رَحِيمٌ.	عطف	
١: الإسراء	سُبْحَانَ الَّذِي أَسْرَى بِعَبْدِهِ لَيْلًا مِنَ الْمَسْجِدِ الْحَرَامِ إِلَى الْمَسْجِدِ الْأَقْصَا...	ظرفية	إلى
١٨٧: البقرة	... ثُمَّ آتَمُوا الصَّيَامَ إِلَى اللَّيْلِ...	غاية	
٥٢: الزمر	أَمْ أَنَا خَيْرٌ مِنْ هَذَا الَّذِي هُوَ مَهِينٌ وَلَا يَكَادُ يُبِينُ.	عطف	أم
الهدى	أَمْ وَالَّذِي ابْيَئَسُّ وَأُضْحِكُ وَالَّذِي أُمَاتُ وَأُحْيَا وَالَّذِي أَمَرُهُ الْأَمْرُ	استفتاح	أما
مجهول القائل	أَمْ تَرَى الَّذِينَ هَدَى اللهُ قَدْ آبَادَ مَعَدًا وَآبَادَ السَّرَافَةَ مِنْ عِبَادِنَا	عرض	
-	أَمْ رَأَيْتُ زَيْدًا.	نفي	
-	أَمْ إِنَّهُ رَجُلٌ عَاقِلٌ	بمعنى حقًا	
٧٩: الكهف	أَمَّْا السَّيِّئَةَ فَلَكَانَتْ لِمَسَاكِينٍ يَعْمَلُونَ فِي الْبَحْرِ...	تفصيل	أما
١١-٩: الضحى	فَأَمَّا الْيَتِيمَ فَلَا تَنْهَرْ - وَأَمَّا السَّائِلَ فَلَا تَنْهَرْ - وَأَمَّا بِنِعْمَةِ رَبِّكَ فَحَدِّثْ	شرط	
-	أَمَّا زَيْدٌ فَذَاهِبٌ.	توكيد	
٦٥: طه	قَالُوا يَا مُوسَى إِنَّا أَنزَلْنَاهُ فِي لَيْلَةِ الْقَدْرِ وَإِنَّا كُنَّا نَكُونُ أَوْلَىٰ مِنَ الْقِي.	تخيير	إما
٣: الدهر	إِنَّا هَدَيْنَاهُ السَّبِيلَ إِنَّمَا شَاكَرًا وَإِنَّمَا كَفُورًا	تفصيل	
المؤمنون	فَأَوْحَيْنَا إِلَيْهِ أَنِ اصْنَعِ الْفُلْكَ بِأَعْيُنِنَا وَوْحَيْنَا...	تفسير	أن
طه: ٨٩	أَفَلَا يَرَوْنَ أَنَّهُ لَا يُرْجَعُ إِلَيْهِمْ قَوْلًا وَلَا يَبْلُغُ لَهُمْ ضَرًّا وَلَا نَفْعًا.	توكيد	
التكوير	وَلَمَّا أَن جَاءَتْ رُسُلُنَا لُوطًا...	زائدة	
النساء	... ذَلِكَ لِمَنْ خَشِيَ الْعَنَتَ مِنْكُمْ وَأَنْ تَصْبِرُوا خَيْرٌ لَكُمْ وَاللَّهُ غَفُورٌ رَحِيمٌ	مصدرية	
-	ما إن أتيت بشيء أنت تكرهه...	زائدة	إن
الأنفال	قُلْ لِلَّذِينَ كَفَرُوا إِنْ يَنْتَهُوا يُغْفَرْ لَهُمْ مَا قَدْ سَلَفَ...	شرط	
المك	... إِنْ الْكَافِرُونَ إِلَّا فِي غُرُورٍ	نفي	
طه: ٦٣	قَالُوا إِنْ هَذَا إِلَّا كَسِحْرَانِ...	توكيد	
هود	إِنَّ فِي ذَلِكَ لَآيَةً لِمَنْ خَافَ عَذَابَ الْآخِرَةِ...	توكيد	إن
الصفات	وَأَرْسَلْنَا إِلَىٰ مِائَةِ آلَافٍ أَوْ يُزِيدُونَ.	إضراب	أو
البقرة	... فَمَنْ كَانَ مِنْكُمْ مَرِيضًا أَوْ بِهِ أَذًى مِنْ رَأْسِهِ فَدِينُهُ مِنْ صِيَامٍ أَوْ صَدَقَةٍ	تخيير	
البقرة	أَوْ نُسْكَ...	تفصيل	
النور	وَقَالُوا كُونُوا هُودًا أَوْ نَصَارَى تَهْتَدُوا قُلْ بَلْ مِلَّةَ إِبْرَاهِيمَ حَنِيفًا وَمَا كَانَ مِنَ الْمُشْرِكِينَ.	عطف	
البقرة	... وَلَا عَلَىٰ أَنْفُسِكُمْ أَنْ تَأْكُلُوا مِنْ بُيُوتِكُمْ أَوْ بُيُوتِ آبَائِكُمْ...	بمعنى إلى	
زيد الأعجم	لَا جُنَاحَ عَلَيْكُمْ إِنْ طَلَقْتُمْ النِّسَاءَ مَا لَمْ تَمْسُوهُنَّ أَوْ تَفْرِضُوا لَهُنَّ فَرِيضَةً...	بمبنى إلا	
	وَكُنْتُمْ إِذَا عَمَزْتُمْ قَتَاةَ قَوْمٍ كَثُرَتْ كُفُوبُهَا أَوْ تَسْتَتِيمًا		

معجم بالحروف - ٤ المعاني بأمشلة

جهول القائل كثير عزة	وَتَرْمِيَنِي بِالطَّرْفِ أَيْ أَنْتَ مُذْنِبٌ وَتُظْلِمُنِي لَكِنَّ إِيَّاكَ لَا أَقْبَلُ أَلَمْ تَسْمِعِي أَيْ عَبْدٌ فِي رَوْثِقِ الضَّحَا بُكَهَ حَامَاتِ لَهْنٍ هَدِيرٌ	تفسير نداء	أي
يونس : ٥٣	وَيَسْتَنْبِئُونَكَ أَحَقُّ هُوَ قُلْ إِي رَبِّي إِنَّهُ لَحَقٌّ وَمَا أَنْتُمْ بِمُعْجِزِينَ.	جواب	إي
قيس بن الملوخ	أَيَا جَبَلِي نِعْمَانَ بِاللَّهِ خَلِيًّا نَسِيَمِ الصَّبَا يَخْلُصُ إِلَيَّ نَيْمِهَا	نداء	أيآ
الرعد : ٤٣	وَيَقُولُ الَّذِينَ كَفَرُوا لَسْتَ مُرْسَلًا قُلْ كَفَىٰ بِاللَّهِ شَهِيدًا بَيْنِي وَبَيْنَكُمْ ...	توكيد	ب
آل عمران : ١٢٣	وَلَقَدْ نَصَرَكُمُ اللَّهُ بِبَدْرٍ وَأَنْتُمْ أَذِلَّةٌ فَاتَّقُوا اللَّهَ لَعَلَّكُمْ تَشْكُرُونَ.	ظرفية	
رشيد أيوب	بِاللَّهِ عَنكَ قُلْ لِإِخْوَانِي مَا زَالَ يَرعى حُرْمَةَ الْعَهْدِ	قسم	
البقرة : ٥٤	... يَا قَوْمِ إِنِّي كُنْتُ ظَلَمْتُكُمْ أَنْفُسَكُمْ بَاتِّخَاذِكُمُ الْعِجْلِ تَتَوَبُّوا إِلَىٰ بَارِيكُمْ ...	معنى بسبب	
الأعلى : ١٦	بَلْ تُؤْثِرُونَ الْحَيَاةَ الدُّنْيَا.	ابتداء	بَلْ
المؤمنون : ٧٠	أَمْ يَقُولُونَ بِهِ جِنَّةٌ بَلْ جَلَّهُمْ بِالْحَقِّ وَأَكْتَرَهُمُ لِلْحَقِّ كَارَهُونَ.	إضراب	
جهول القائل	وَجِئْتِكَ الْبَدْرُ لَا بَلَّ الشَّمْسُ لَوْ لَمْ يُقْضِ لِلشَّمْسِ كَسْفُهُ أَوْ أَقُولُ	عطف	
الزخرف : ٨٠	أَمْ يَحْسِبُونَ أَنَّا لَا نَسْمَعُ سِرَّهُمْ وَنَجْوَاهُمْ بَلَىٰ وَرُسُلْنَا لَدَيْهِمْ يَكْتُبُونَ.	جواب	بلى
الكافرون : ٢	لَا أَعْبُدُ مَا تَعْبُدُونَ.	تصريف	ت
-	رُبَّتْ - مُمَّتْ.	زائدة	
الأنبياء : ٥٧	وَتَاللَّهِ لَأَكِيدَنَّ أَصْنَامَكُمْ بَعْدَ أَنْ تُوَلُّوا مُدْبِرِينَ.	قسم	
النصر : ٢	وَرَأَيْتَ النَّاسَ يَبْتَغُونَ فِي دِينِ اللَّهِ أَجْرًا.	تنوب عن الاسم	
الزمر : ٦	خَلَقَكُمْ مِنْ نَفْسٍ وَاحِدَةٍ ثُمَّ جَعَلَهُمْ رِجَالًا مِنْهَا رِجَالًا وَأَنْزَلْنَا لَكُمْ مِنَ الْأَنْعَامِ قَمَانِيَةً أَرْوَاغَ	عطف	ثم
-	قُلْتُ لَهُ جَلَلٌ.	جواب	جلل
مُضْرَسُ بْنُ رَبِيعَةَ	وَقُلْنَا عَلَى الْفِرْدَوْسِ أَوْلَىٰ مَشْرَبٌ أَجَلٌ جَبْرٌ إِنْ كَانَتْ أَيْبَحَتْ دَعَايِرَةَ ... فَوَا عَجَبًا حَتَّىٰ كَلَيْبٌ تَسْبِي	جواب	جبر
-	... وَمَا يَعْلَمَانِ مِنْ أَحَدٍ حَتَّىٰ يَقُولَا إِنَّمَا مِنْ فِتْنَةٍ فَلَا تَكْفُرْ ...	ابتداء	حتى
البقرة : ١٠٢	.. وَلَا يَزَالُونَ يَقَاتِلُونَكُمْ حَتَّىٰ يَرُدُّوكُمْ عَنْ دِينِكُمْ إِنْ أَسْتَطَاعُوا ...	استثناء	
البقرة : ٢١٧	قَهْرِنَاكُمْ حَتَّىٰ الْكَلْبَاءِ فَانْتُمْ تَهَايُونَنا حَتَّىٰ بَيْنَنَا الْأَصَاغِرَا	تعليل	
جهول القائل	قَالُوا لَنْ نَبْرَحَ عَلَيْهِ عَاكِفِينَ حَتَّىٰ يَرْجِعَ إِلَيْنَا مُوسَىٰ.	عطف	
طه : ٩١	غَايَةَ	غاية	
الجميع الاسد	حَاشَا أَبَا ثَوْبَانَ إِنَّهُ بِهِ ضَنَّا عَلَى الْمِلْحَاءِ وَالشَّيْمِ	استثناء	حاشا
ليبيد بن ربيعة	الْأَكْلُ شَيْءٌ مَا خَلَا اللَّهُ بِاطِلٍ وَكُلُّ نَعِيمٍ لَا مَعَالَةَ زَائِلٌ	استثناء	خلا
عمرو الجني	أَلَا رَبُّ مُؤَلَّدٌ وَلَيْسَ لَهُ أَبٌ وَذِي وَلَدٍ لَمْ يَلِدْهُ أَبْوَانٌ	تقليل	رب
الحجر : ٢	رَبِّمَا يَوْمَ الَّذِينَ كَفَرُوا لَوْ كَانُوا مُسْلِمِينَ.	تكثير	

معجم بالحروف - ٥ - المعاني بأمشلة

التوبة : ٧١	... أولئك سببهم الله إن الله عزيز حكيم.	استقبال	س
الضحى : ٥	ولسوف يعطيك ربك فترضى.	استقبال	سوف
-	خرج الأضحاب عدا واحدا	استثناء	عدا
البقرة : ٦٣	... خذوا ما أتيناكم بفقو وأذكروا ما فيه لعلكم تتقون.	ترج	عل
الهدى	على أنها تمفو الكلوم وإنما نوكل بالأذنى وإن جل ما يمضي	استدراك	على
البقرة : ١٨٥	... ولتذكروا الله على ما هداكم ولعلكم تشكرون.	تعليل	
-	أعطاني ألف دينار على أن أمدحه.	شرط	
القصص : ١٥	ودخل المدينة على حين غفلة من أهلها...	ظرفية	
الأعراف : ١٠٥	حقيق على أن لا أقول...	معنى ب	
هود : ٥٣	... وما نحن بتاركي آلئتنا عن قولك وما نحن لك بمؤمنين.	تعليل	عن
المؤمنون : ٤٠	قال عما قليل ليصبحن نادمين.	ظرفية	
البقرة : ٤٨	وأتقوا يوما لا تجزي نفس عن نفس شيئا...	معنى البدل	
البقرة : ١١٧	... فإننا يقول له كُن فيكون.	ابتداء	ف
البقرة : ٣٦	فأرلها الشيطان عنها فأخرجها مما كانا فيه...	عطف	
الأنعام : ١٧	وإن تسلسل بخير فهو على كل شيء قدير.	رابطة الجواب	
التور : ١٤	... لمتكم في ما أفضتم فيه عذاب عظيم	تعليل	في
البقرة : ١٧١	ولكم في القصاص حياة يا أولي الألباب لعلكم تتقون.	ظرفية	
-	خمة في خمسة.	علامة الضرب	
الشمس : ٩	قد أفلح من زكاها	تحقيق	قد
التور : ٦٤	ألا إن لله ما في السموات والأرض قد يعلم ما أنتم عليه...	تقليل	
مجهول القائل	قدني من نصر الحبيبين قدي...	معنى حسب وبكفي	
القصص : ٧٧	... وأحسن كما أحسن الله إليك...	تشبيه	ك
التورى : ١١	ليس كمثل شيء وهو السميع البصير.	توكيد	
الماعون : ٢	فذلك الذي يدع اليتيم.	للخطاب	
الضحى : ٣	ما ودعك ربك وما قلى.	تنوب عن الاسم	
القمر : ٧	خسنا أنصارهم يخرجون من الأجداد كأنهم جراد منتشر.	تشبيه	كان
-	كأني بالثقل مقبل	ظن	
العلق : ١٩	كلا لا تطعمه وأسجد وأقترب.	ردع	كلا

المعاني بأَمْثَلَة

- ٦

مَجْمَعُ بَاحْرُوفٍ

أكثر من شاعر القصص : ١٣ الحديد : ٢٣	إذا أَنْتَ لَمْ تَنْفَعْ فَضْرُ قَائِلِهَا يُرْجَى الْفَتَى كَيْبَا بِنَصْرٍ وَيَنْفَعُ فَرَدْدَانَاهُ إِلَى أُمِّهِ كَيْ تَقَرَّ عَيْنُهَا ... لِكَيْ لَا تَأْسَوْا عَلَى مَا فَاتَكُمْ ...	تعليل غاية مصدرية	كهي
التحل : ١٢٤ البقرة : ١٨٦	... وَإِنَّ رَبَّكَ لِيَحْكُمَ بَيْنَهُمْ يَوْمَ الْقِيَامَةِ فَمَا كَانُوا فِيهِ يَخْتَلِفُونَ فَلْيَسْتَجِيبُوا لِي وَلْيُؤْمِنُوا بِي ... هه ذرّه من شاعري .	ابتداء أمر تمعّب تعليل	ل
البقرة : ٢٠٥ البقرة : ٢٥١ الفرقان : ٢٠ الأنبياء : ٤٧	وإذا تَوَلَّى سَعَى فِي الْأَرْضِ لِيُفْسِدَ فِيهَا وَلَوْلَا دَفْعُ اللَّهِ النَّاسَ بَعْضَهُمْ بِبَعْضٍ لَفَسَدَتِ الْأَرْضُ إِلَّا إِنَّهُمْ لَيَأْكُلُونَ الطَّعَامَ ... وَتَنْضَعُ الْمَوَازِينَ الْقِسْطَ لِيَوْمِ الْقِيَامَةِ ...	جواب زائدة ظرفية	
الحشر : ١٢ النساء : ١٣٧	لئن أُخْرَجُوا لَا يَخْرُجُونَ مَعَهُمْ لَمْ يَكُنِ اللَّهُ يُلْفِئُهُمْ لَهُمْ ...	قسّم نفي	
طه : ٤٤ الأنبياء : ١١١	فَقُولَا لَهُ قَوْلًا لَيْسَ لَعَلَّهُ يَتَذَكَّرُ أَوْ يَخْشَى . وَإِنْ أَذْرِي لَعَلَّهُ فِتْنَةٌ لَكُمْ وَمَتَاعٌ إِلَى حِينٍ .	ترجّ بمعنى الإشفاق	لعلّ
الزخرف : ٧٦ البقرة : ١٢	وَمَا ظَلَمْنَاهُمْ وَلَكِنْ كَانُوا هُمُ الظَّالِمِينَ أَلَا إِنَّهُمْ هُمُ الْمُفْسِدُونَ وَلَكِنْ لَا يَشْعُرُونَ . مَا كُنْتُمْ مَلَائِكَةً وَلَكِنْ خَادِمَهُمْ .	ابتداء استدراك إضراب	لكن
البقرة : ٥٧	... وما ظلمونا ولكن كانوا أنفسهم يظلمون	عطف	
البقرة : ١٠٢	... وَمَا كَفَرْنَا سَلْطَانٌ وَلَكِنَّ الشَّيَاطِينَ كَفَرُوا ...	استدراك	لكنّ
الإخلاص : ٣	لَمْ يَلِدْ وَلَمْ يُولَدْ .	نفي	لمّ
البقرة : ١٧ الحجرات : ١٤	... فَلَمَّا أَضَلَّتْ مَا حَوَّلَهُ ذَهَبَ اللَّهُ بِنُورِهِمْ وَلَمَّا يَدْخُلِ الْإِيمَانُ فِي قُلُوبِكُمْ ...	ظرفية نفي	لما
البقرة : ٨٠	وَقَالُوا لَنْ نَمَسَّنَا النَّارَ إِلَّا أَيَّامًا مَدْدُودَةً ...	نفي	لن
آل عمران : ٣٠ الأنعام : ١١٢	... تَوَدُّ لَوْ أَنَّ بَيْنَهَا وَبَيْنَهُ أَمَدًا بَعِيدًا وَلَوْ شَاءَ رَبُّكَ مَا فَعَلُوهُ فَذَرْهُمْ وَمَا يَفْتَرُونَ . لَوْ تَزَوَّجْتِي .	تمنّ شرط عرض	لوّ
البقرة : ٩٦	... وَمِنَ الَّذِينَ أَشْرَكُوا يَوَدُّ أَحَدُهُمْ لَوْ يُعْمَرُ أَلْفَ سَنَةٍ ...	مصدرية	
التعل : ٤٦ هود : ١١٠ المنافقون : ١٠	... لَوْلَا تَسْتَفْعِرُونَ اللَّهَ لَعَلَّكُمْ تُرْحَمُونَ وَلَوْلَا كَلِمَةٌ سَبَقَتْ مِنْ رَبِّكَ لَفُضِيَ بَيْنَهُمْ فَيَقُولُ رَبِّي لَوْلَا أَخَّرْتَنِي إِلَى أَجَلٍ قَرِيبٍ ...	تحضيض شرط عرض	لولا

معجمُ بالبحرُوفِ - ٧ - المعاني بأمشِلة

٧: الحجر	لوما تأتينا باللائكة إن كنت من الصادقين . لوما الحياة لعاقبتك . لوما تأتي نُكْرْمُكَ .	تحضيض شرط عزس	لوما
-	لا . أقسم بيوم القيامة . لا أعبدُ ما تعبدون . لا يتخذ المؤمنون الكافرين أولياء ...	جواب نفي نهي	لا
١: القيامة	كَمْ أَهْلَكْنَا مِنْ قَبْلِهِمْ مِنْ قَرْنٍ فَنَادَوا وَلَاتٍ حِينَ مَنَاصِرِ . يَا وَيْلَتَى لَيْتَنِي لَمْ أَتَّخِذْ فُلَانًا خَلِيلًا ..	نفي نحو	لا ت
٢: الكافرون	لكم دينكم ولي ديني .	تصريف	م
٢٨: آل عمران	وما زلتُ أنبئ المالَ مذُ أنا يافعٌ وليدًا وكَهَلًا حينَ شِبتُ وأَمْرَدًا مما حطبتِათهم أَعْرَقُوا منهم من كَلَّمَ اللهُ ... سُبْحَانَ الَّذِي أَسْرَى بِعَبْدِهِ لَيْلًا مِنَ الْمَسْجِدِ الْحَرَامِ إِلَى الْمَسْجِدِ الْأَقْصَا ...	ظرفية تعليل تفصيل ظرفية	مذُ من
٣: ص	قفا نبيك من ذكرى حبيب وعزفانٍ ورِعير عَفَتِ آثارُهُ مُنْذُ أَرْزَمَانَ	ظرفية	مُنْذُ
٢٨: الفرقان	وقال الإنسان ما لها؟ قُتِلَ الْإِنْسَانُ مَا أَكْفَرَهُ! حتى إذا ما جاؤوها شهيد عليهم سمعهم وما تفعلوا من خير يعلمه الله وأوصاني بالصلاة والزكاة ما دمت حيا . وما علمناه السيف وما ينبئني له ...	استفهام تعجب زائدة شرط ظرفية نفي	ما
٦: الكافرون	... وَيُعَلِّمُكُم مَّا لَمْ تَكُونُوا تَعْلَمُونَ . جئتُ لأمرٍ ما .	بمعنى اسم الموصول صفة للإبهام	
الأعشى ميمون	إِيَّاكَ نَعْبُدُ وَلِيَكُونَنَّ مِنَ الصَّاعِرِينَ . ولا تحسبن الله غافلاً عما يعمل الظالمون فهل وجدتم ما وعد ربكم حقا قالوا نعم ...	تصريف توكيد توكيد جواب	ن ن نعم
٢٥: نوح	... فقال أنبئوني بأسماء هؤلاء إن كنتم صادقين . وما أدراك ما هيبة . قال له صاحبه وهو يحاوره ...	تنبيه للسكت تنوب عن الاسم	هـ
٢٥٣: البقرة			
١: الإسراء			
أمرؤ القيس			
الزُّرَّازَةُ : ٣			
عَبَسَ : ١٧			
فُضِّلَتْ : ٢٠			
البقرة : ١٩٧			
مریم : ٣١			
يس : ٦٩			
البقرة : ١٥١			
-			
الفاتحة : ٥			
يوسف : ٣٢			
إبراهيم : ٤٢			
الأعراف : ٤٤			
البقرة : ٣١			
القارعة : ١٠			
الكهف : ٣٧			

المعاني بأمشلة

- ٨ -

معجم بالحروف

الرعد : ١٦ عترة	... قُلْ هَلْ يَسْتَوِي الْأَعْمَى وَالْبَصِيرُ... هَلَا سَأَلْتَ الْعَبْلَى يَا ابْنَةَ مَالِكٍ إِنْ كُنْتَ جَاهِلَةً بِمَا لَمْ تَعْلَمِي هَلَا رَجِعْتَ عَنِ ضَلَالِكَ.	استفهام تحضيض تنديم	هَلْ هَلَا
الحاقة : ١٩ آل عمران : ١١٩	... هَا تُمْ أقرؤوا كِتَابِيَةَ. هَآ أَنْتُمْ أَوْلَادُ هِيَآ يُوسُفُ.	بمعنى خذ للتشبيه نداء	هَآ هِيَآ
آل عمران : ١٥٤ البقرة : ٦ الزمر : ٧٣ يونس : ٧١ يوسف : ٨٦ يس : ٢ أمرؤ القيس البقرة : ١١١	... وَطَائِفَةٌ قَدْ أَهَمَّتْهُمْ أَنْفُسُهُمْ... ... هُمْ الْمُفْلِحُونَ... ... وَقَالَ لَهُمْ خِرْنَشُهَا... ... فَاجْبِعُوا أَمْرَكُمْ وَشُرَكَاءَكُمْ... قَالَ إِنَّمَا أَشْكُو بَثِّي وَخُزْنِي إِلَى اللَّهِ... وَالْقُرْآنَ الْحَكِيمِ. وليلي كموج البحر أرخى سدوله عليّ بأنواع الموم ليبتلي وقالوا لَنْ يَدْخُلَ الْجَنَّةَ... وَاحْرَ قَلْبَاهُ مِمَّنْ قَلْبُهُ شِيمٌ وَمَنْ يَجْسُمِي وَحَالِي عِنْدَهُ سَقَمٌ	ابتداء تصريف زائد ظرفية عطف قسَم بمعنى رب تنوب عن الاسم نداء	و
البقرة : ٤١ البقرة : ٣٥	... وَأَمِينُوا... ... وَلَا تَقْرَبُوا هَذِهِ الشَّجَرَةَ... ... وَمَا كَانُوا مُهْتَدِينَ... ... أَذْكُرُوا نِعْمَتِي... يَا أَهْلَ الْكِتَابِ...	تصريف تنوب عن الاسم تصريف تنوب عن الاسم نداء	ا ي يا

٣

الفصل الثالث

٣

الأسماء: أحوالها

الاسم: أحواله

٣٧	الاسم	الهيكل العام لتقسيمات الاسم	٣-١
٣٨	المتصرف وغير المتصرف	الهيكل العام لتقسيم الاسم بين متصرف وغير متصرف	٣-٢
٣٩	الاشتقاق	الهيكل العام لسير المشتقات	٣-٣ - ١
٤٠	الاشتقاق	سير المشتقات من الفعل الماضي	٣-٣ - ٢
٤١	الاشتقاق	سير المشتقات من الفعل المضارع	٣-٣ - ٣
٤٢	الاشتقاق	سير اشتقاق المصادر	٣-٣ - ٤
٤٣	الاشتقاق	موجز لسير المشتقات	٣-٣ - ٥
٤٤	المشتقات	أمثلة تبيّن مختلف المشتقات الأساسية من المصدر الواحد	٣-٤ - ١
٤٥	المشتقات	أمثلة تبيّن المشتقات الأساسية من المصدر الواحد	٣-٤ - ٢
٤٦	المشتقات	أمثلة تبيّن المشتقات الأساسية من المصدر الواحد	٣-٤ - ٣
٤٧	المشتقات	أمثلة تبيّن المشتقات الأساسية من المصدر الواحد	٣-٤ - ٤
٤٥	المشتقات	أمثلة تبيّن المشتقات الأساسية من المصدر الواحد	٣-٤ - ٥
٤٨	المشتقات	أمثلة تبيّن المشتقات الأساسية من المصدر الواحد	٣-٤ - ٥
٤٩	المشتقات	أمثلة تبيّن المشتقات الأساسية من المصدر الواحد	٣-٤ - ٦
٥٠	المجرد والمزيد	أوزان الجرد والمزيد من الأسماء	٣-٥
٥١	الاسم	المقصور - المدود - المنقوص - الصحيح - الشبيه بالصحيح	٣-٦
٥٢	الموصوف والصفة	الهيكل العام لتقسيم الاسم في الدلالة	٣-٧
٥٣	المذكر والمؤنث	أقسامها وأنواعها	٣-٨
٥٤	المعرفة والنكرة	أنواعها - بعض علاقاتها الإعرابية	٣-٩ - ١
٥٥	المعرفة والنكرة	أنواعها - بعض علاقاتها الإعرابية	٣-٩ - ٢
٥٦	الاسم المثنى	بناؤه وأحكامه	٣-١٠
٥٧	جمع المذكر السالم	بناؤه وأحكامه	٣-١١
٥٨	جمع المؤنث السالم	بناؤه وأحكامه	٣-١٢
٥٩	جمع التكسير	بناؤه وأحكامه	٣-١٣ - ١
٦٠	جمع التكسير	منتهى الجموع - جمع الجمع - الجموع الأخرى	٣-١٣ - ٢
٦١	جمع التكسير	جموع التكسير المنطردة	٣-١٣ - ٣
٦٢	الاسم المنسوب	تحديده وأحكامه	٣-١٤
٦٣	الاسم المصغر	تحديده وأحكامه	٣-١٥
٦٤	المعرب والمبني	الهيكل العام لتقسيم الأسماء المعربة والأسماء المبنية	٣-١٦
٦٥	الأسماء المبنية	نوعاها وأقسامها	٣-١٧
٦٦	الأسماء المعربة	أنواعها وعلاماتها	٣-١٨
٦٧	المنوع من الصرف	حالاته	٣-١٩
٦٨	علامات الإعراب	تقدير علامات الإعراب على آخري الأسماء والأفعال	٣-٢٠

الهيكَل العامُّ لِتَقْسِيْمَاتِ الاسْمِ

الاسْم

• كلمةٌ تدلُّ على معنى مستقلٍّ بالفهم
ليس الزَّمَنُ جزءًا منه.

الاسْم

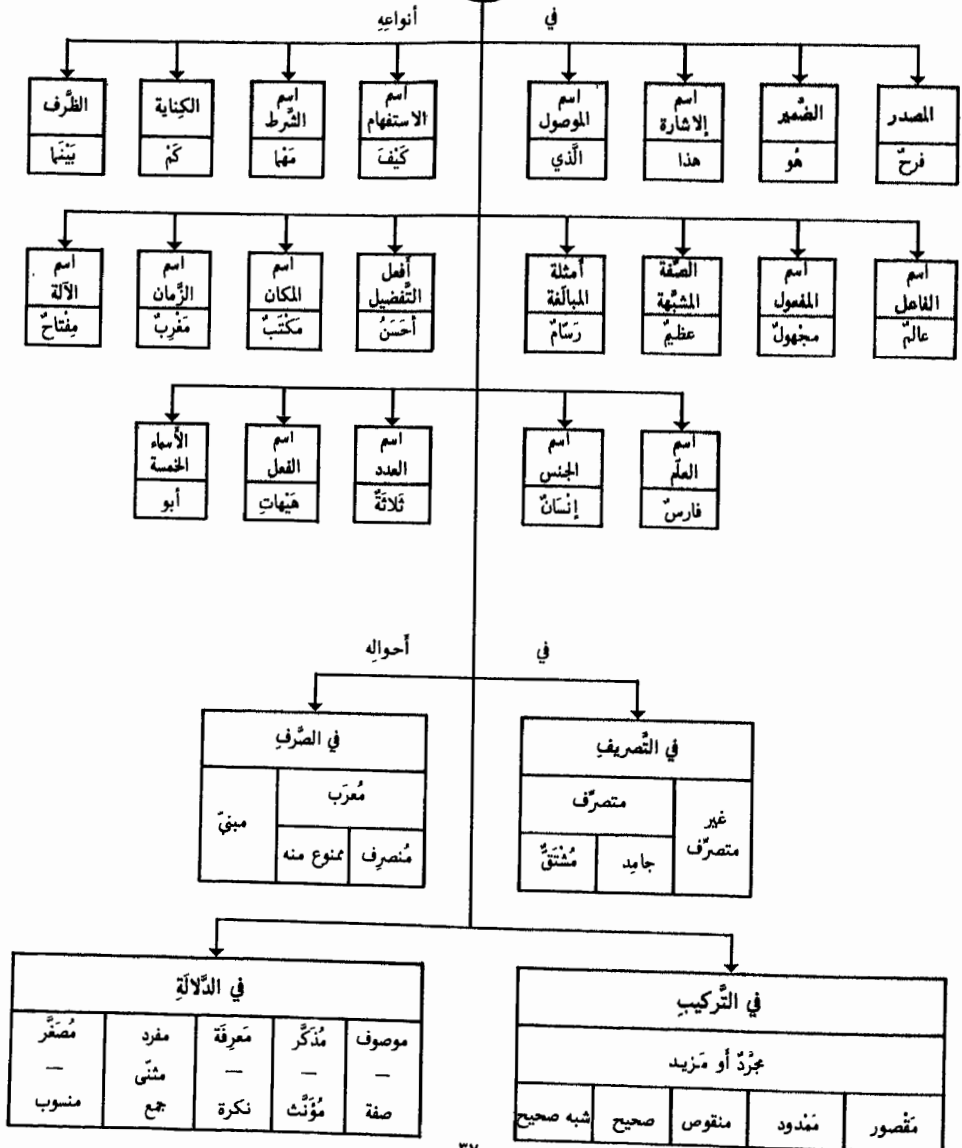

المُتَصَرِّفُ وَغَيْرُ الْمُتَصَرِّفِ المِیْکَلُ العَامُّ لِتَفْسِیْمِ الاسْمِ بَیْنَ مُتَصَرِّفٍ وَغَیْرِ مُتَصَرِّفٍ

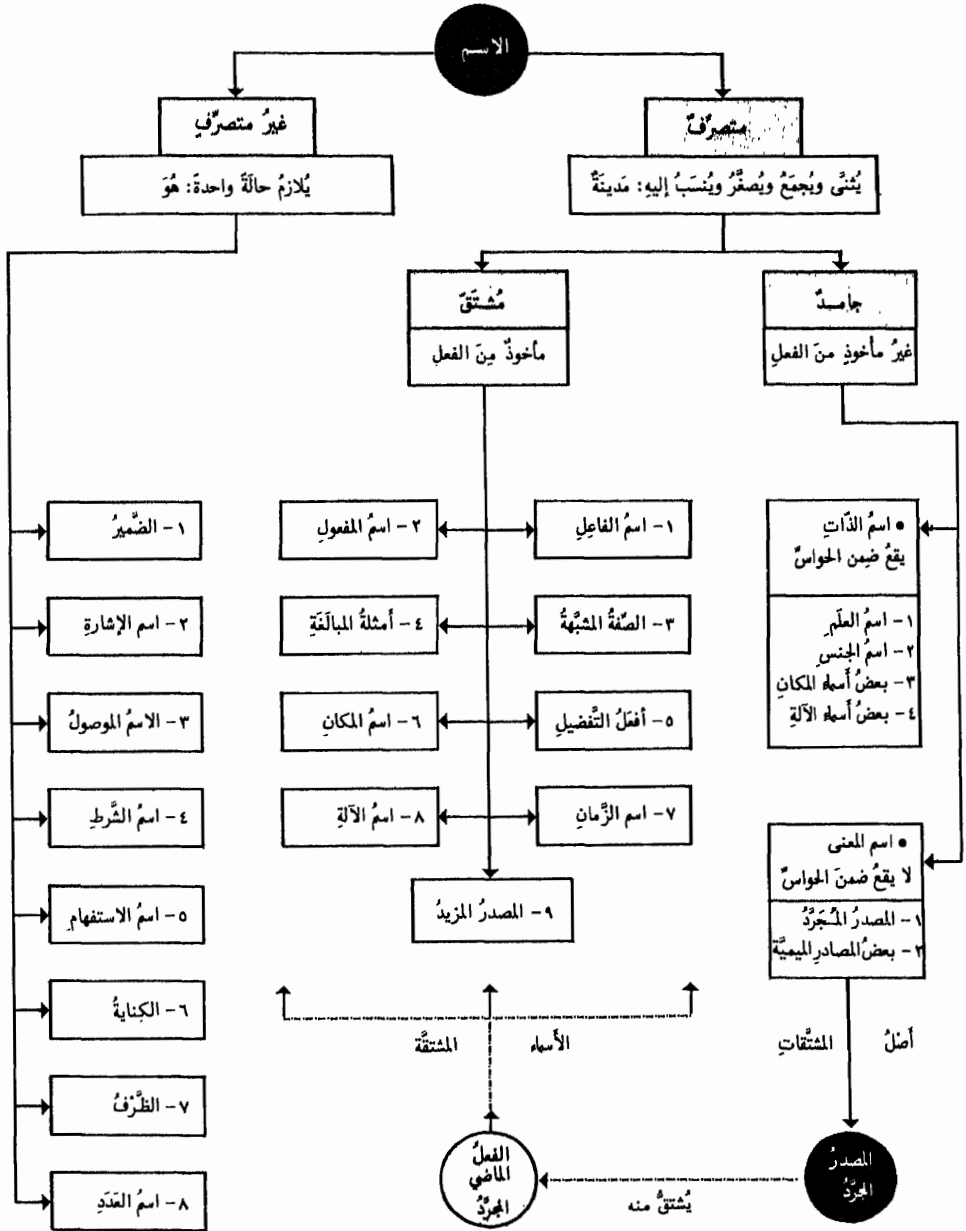

المبطل العام لسائر المشتقات - ١ الاشتقاق

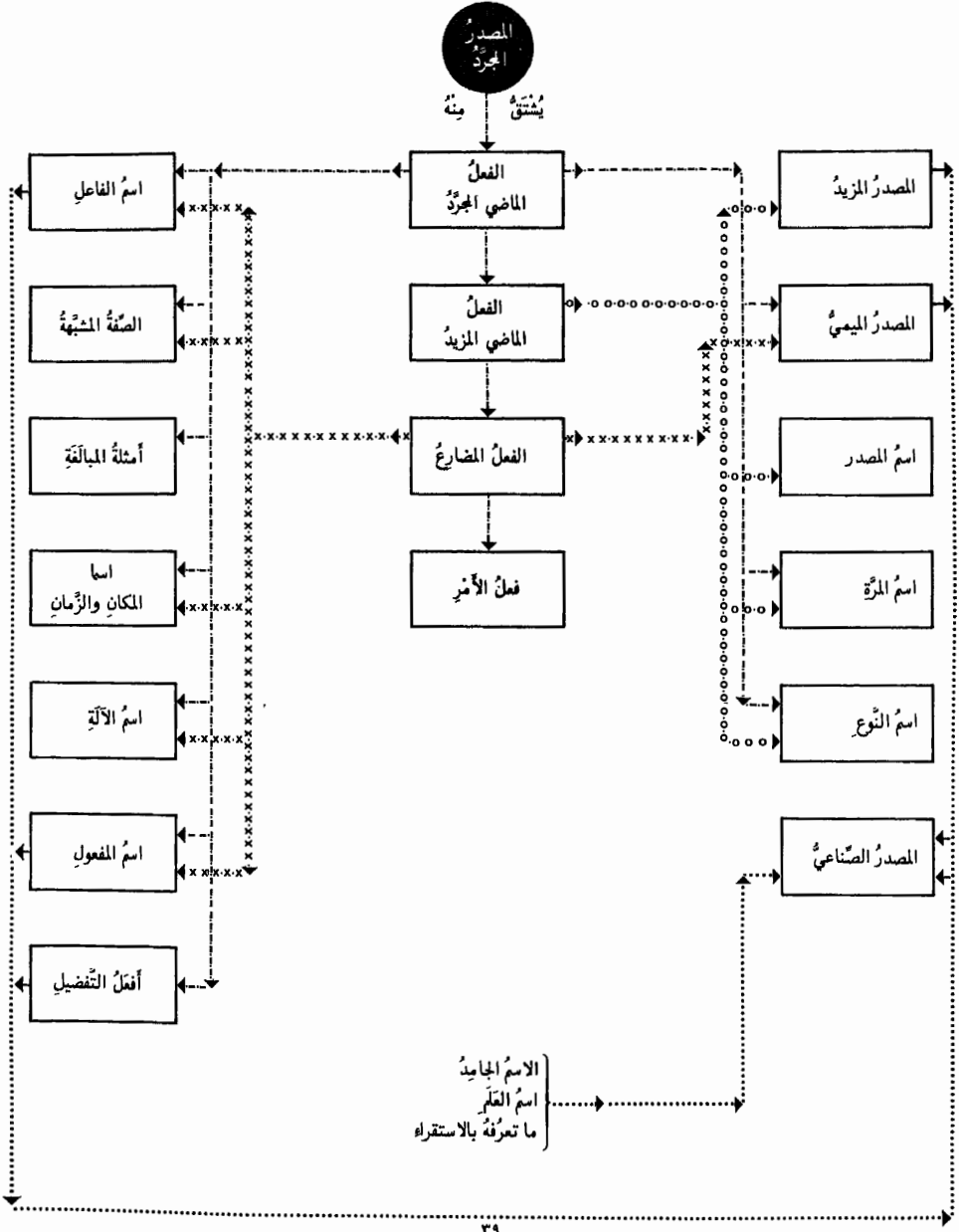

سَيْرُ الْمَشْتَقَاتِ مِنَ الْفِعْلِ الْمَاضِي

الاشتقاق

- ٢ -

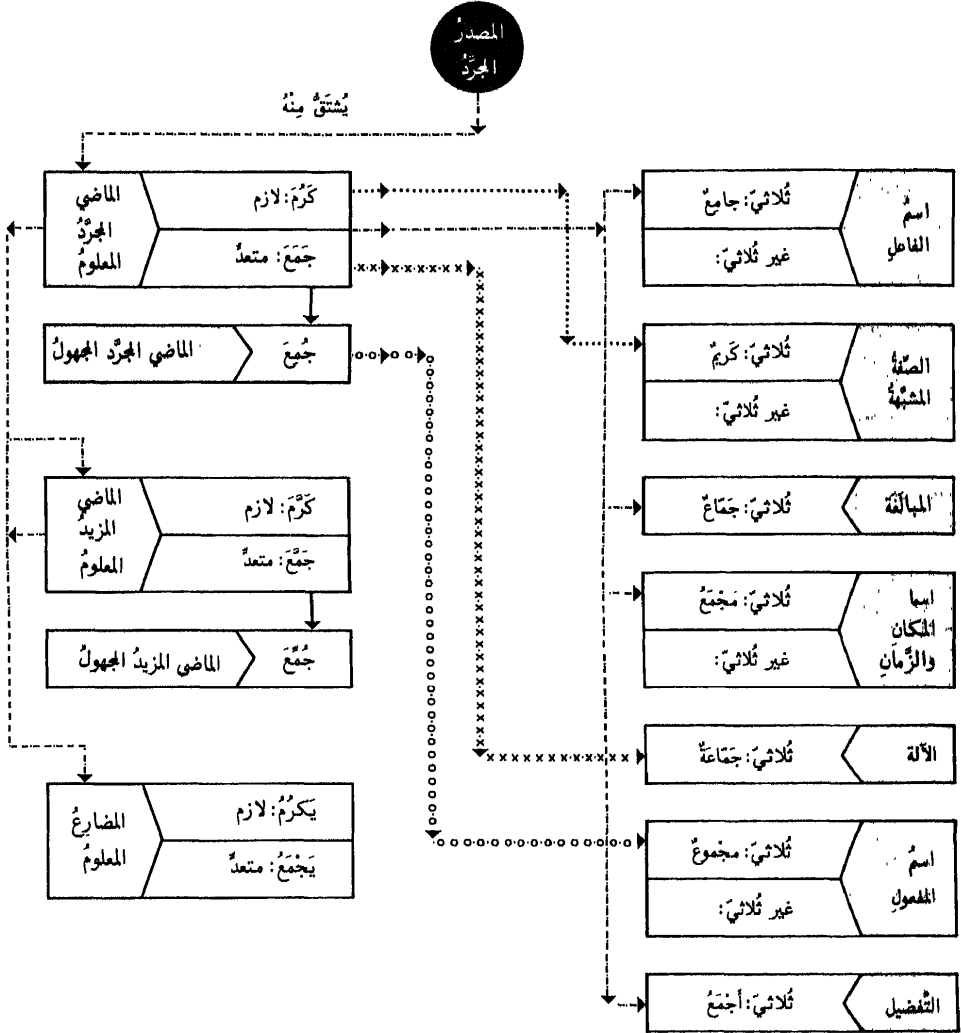

الاشتقاق - ٣ - سَيْرُ الْمَشْتَقَاتِ مِنَ الْفِعْلِ الْمُضَارِعِ

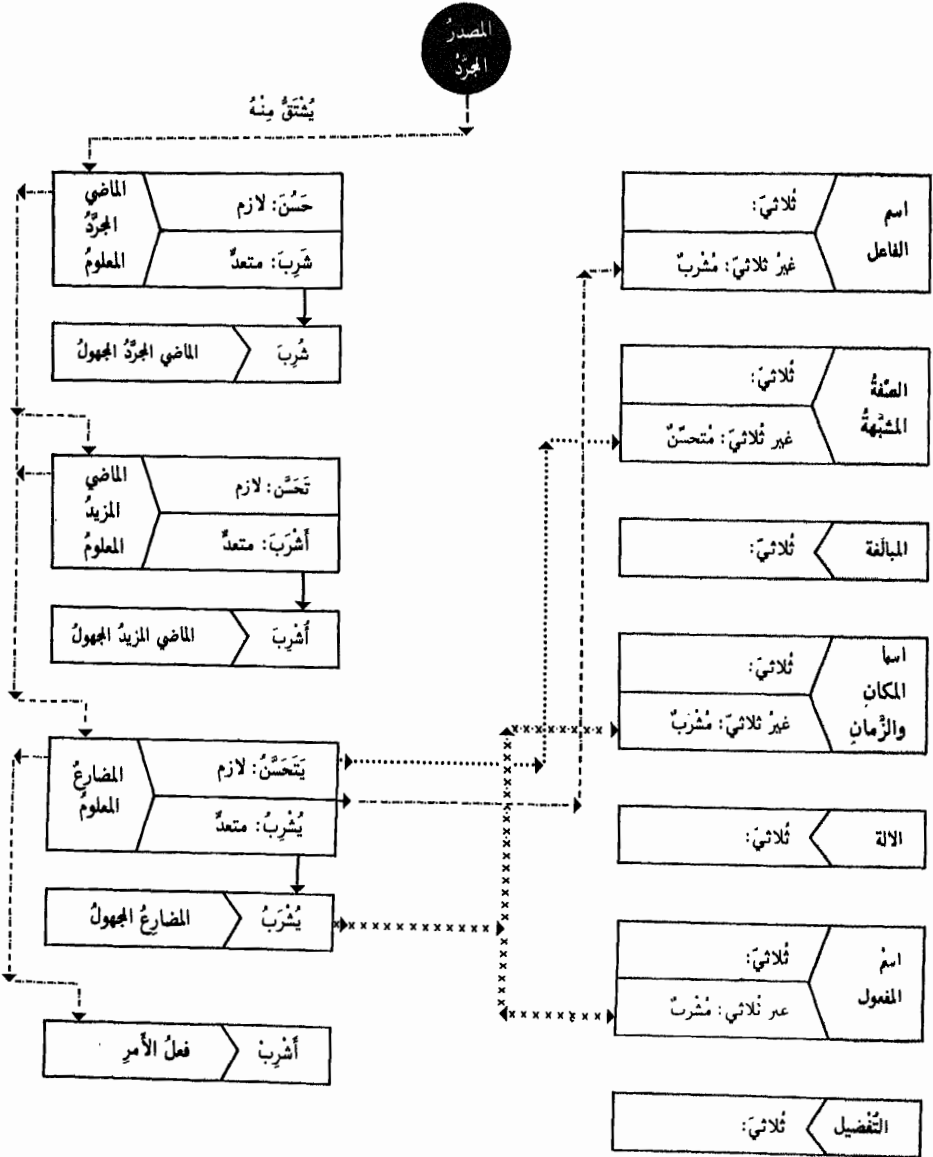

السِّتِقاقُ - ٤ - سَيْرُ اشْتِقاقِ المَصَادِرِ

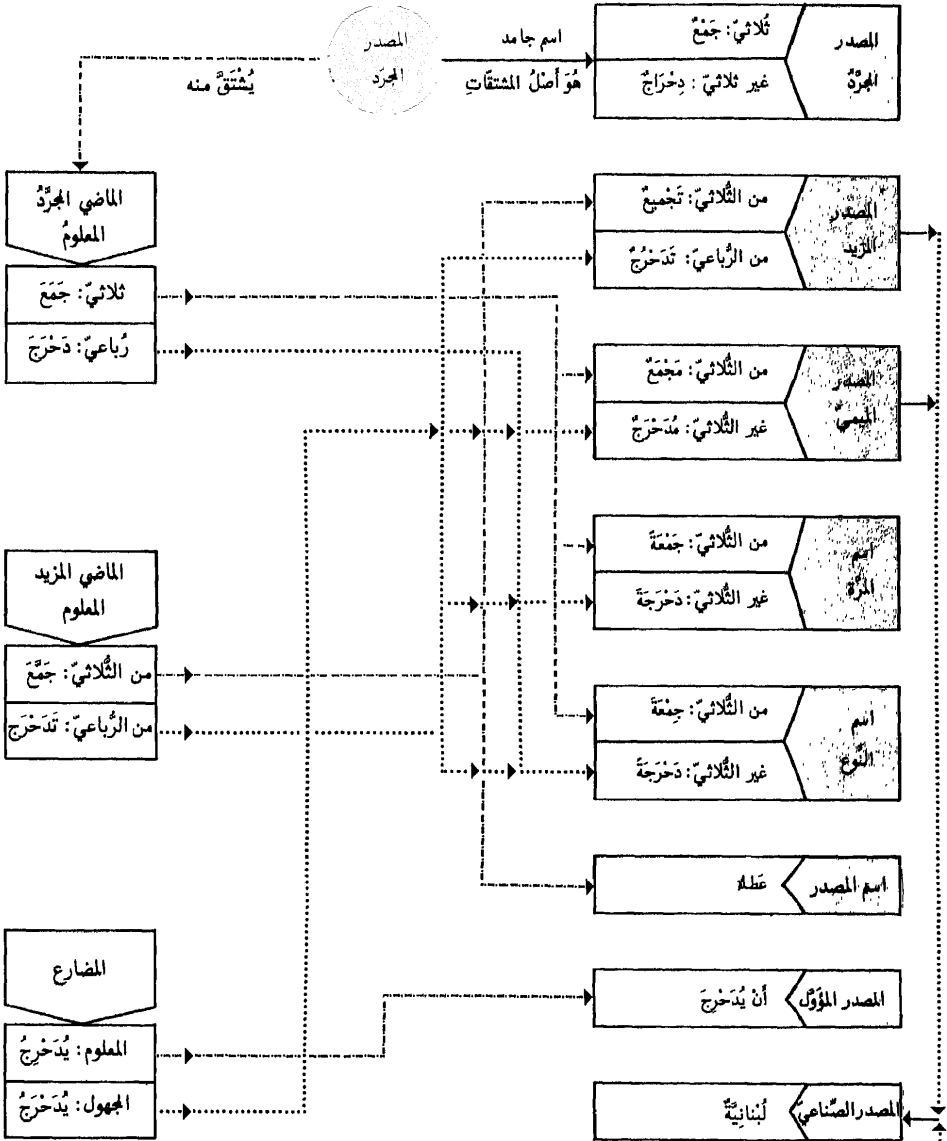

..... → الاسم الجامد - اسم العَلَم - اسم الفاعِل - اسم المفعول - أَقْتَلَ التَّفْضِيل - وما تَعَرَّفَهُ بالاستِقرار -

الاشتقاق - ٥ - مُوجَزٌ لِسَيْرِ الْمَشْتَقَاتِ

المضارعُ الجهولُ (يُكْرَمُ)	المضارعُ المعلومُ (يُكْرَمُ)	الماضي المزيّدُ المعلومُ (أَعْطَى)	الماضي المجرّدُ الألزمُ (نَامَ)	الماضي المجرّدُ المعلومُ (فَعَلَ)
اسم المفعول من غيرِ الثَّلَاثِيّ (مُكْرَمُ)	اسم الفاعل من غيرِ الثَّلَاثِيّ (مُكْرَمُ)	المصدرُ المزيّدُ من الثَّلَاثِيّ وغيرِهِ (إِغْطَاءُ)	الصِّفَةُ الْمَشْبَهَةُ من الثَّلَاثِيّ (نَوُومُ)	اسم الفاعل من الثَّلَاثِيّ (فَاعِلُ)
المكان والزَّمانُ من غيرِ الثَّلَاثِيّ (مُكْرَمُ)	المصدرُ المؤوَّلُ من الثَّلَاثِيّ وغيرِهِ (أَنْ يُكْرَمُ)	اسم المرّةِ من غيرِ الثَّلَاثِيّ (إِغْطَاءُ)	الماضي المجرّدُ المتعمّدُ (جَمَعَ)	أَسْمَاءُ الْمَبَالِغَةِ من الثَّلَاثِيّ (فَعَّلَ)
المصدرُ الميميُّ من غيرِ الثَّلَاثِيّ (مُكْرَمُ)		اسم النّوعِ من غيرِ الثَّلَاثِيّ (إِغْطَاءُ)		المكان والزَّمانُ من الثَّلَاثِيّ (مَفْعَلُ)
	المضارعُ الألزمُ (نَامَ)	اسم المصدرِ من مزيّدِ الثَّلَاثِيّ (عَطَاءُ)	اسم الآلةِ من الثَّلَاثِيّ (جَمَاعَةٌ)	أَفْعَلُ التَّفْضِيلِ وَمِنْ الثَّلَاثِيّ (أَفْعَلُ)
				المصدرُ الميميُّ من الثَّلَاثِيّ (مَفْعَلُ)
	الصِّفَةُ الْمَشْبَهَةُ من غيرِ الثَّلَاثِيّ (نَوُومُ)		الماضي المجرّدُ الجهولُ (جُمِعَ)	اسم المرّةِ من الثَّلَاثِيّ (فَعَّلَ)
			اسم المفعول من الثَّلَاثِيّ (مَجْمُوعُ)	اسم النّوعِ من الثَّلَاثِيّ (فَعْلَةٌ)

المشتقات ١ - أمثلة تُبين مختلف المشتقات من المصدر الواحد

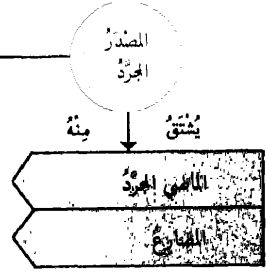

جَمَعَ	نَقَلَ	نَسِيَ	مَحَا	شُهِدَ	نَوَّمَ	سَيَّلَ	وَثَبَ
يَجْمَعُ	يُنْقَلُ	يُنْسَى	يَمْحُو	يَشْهَدُ	يَنَامُ	يَسِيلُ	يَثْبُ

اجْتَبَعَ	انْتَقَلَ	تَنَاسَى	أَمْحَا	اسْتَشْهَدَ	تَنَوَّمَ	تَسَيَّلَ	تَوَثَّبَ
مَجْمَعٌ	مَنْقَلٌ	مَنْسَى	مَمْحَى	مَشْهَدٌ	مَنَامٌ	مَسِيلٌ	مَوْثَبٌ
جَمِيعَةٌ	نَقْلِيَّةٌ	نَسِيَّةٌ	مَحْوِيَّةٌ	شَهَادِيَّةٌ	نَوْمِيَّةٌ	سَيْلِيَّةٌ	وَثْبِيَّةٌ
جَمَعَةٌ	نَقْلَةٌ	نَسِيَّةٌ	مَحْوَةٌ	شَهَادَةٌ	نَوْمَةٌ	سَيْلَةٌ	وَثْبَةٌ
جَمِعةٌ	نِقْلَةٌ	نِسِيَّةٌ	يَحْوَةٌ	شَهْدَةٌ	نَوْمَةٌ	سَيْلَةٌ	وَثْبَةٌ
أَنْ يَجْمَعَ	كَيْ يُنْقَلَ	أَنْهُ يَنْسَى	أَنْ يَمْحُو	أَنْ يَشْهَدَ	أَنْ يَنَامَ	كَيْ يَسِيلَ	كَيْ يَثْبُ



جامعٌ	ناقلٌ	الناسي	الماحي	شاهدٌ	نائمٌ	سائلٌ	واثبٌ
مجموعٌ	منقولٌ	منسيٌ	ممحيٌ	مشهودٌ	منومٌ	مسيلٌ	مؤثوبٌ
-	-	-	-	شَهِيدٌ	نَوْمٌ	سَيَالٌ	وَثوبٌ
جَماعٌ	نَقالٌ	نَساءٌ	مَحاةٌ	شَهادٌ	نَوامٌ	سَيالٌ	وَثابٌ
أَجْمَعُ	أُنْقَلُ	أُنسى	أَكْثَرُ مَحْوًا	أَشْهَدُ	أَكْثَرُ نَوْمًا	أَسِيلُ	أَوْثَبُ
مَجْمَعٌ	مَنْقَلٌ	مَنْسَى	مَمْحَى	مَشْهَدٌ	مَنَامٌ	مَسِيلٌ	مَوْثَبٌ
جَماعَةٌ	مِنْقَلَةٌ	-	مِنْحاةٌ	-	نَوْمَةٌ	-	وَثابةٌ

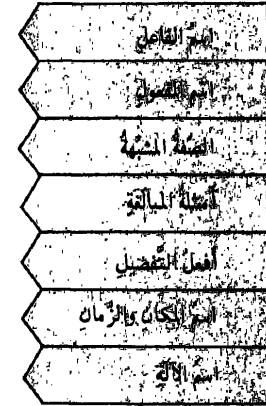

المشتقات - ٣ - أمثلة تبين المشتقات الأساسية من المصدر الواحد

الماضي المزبد	المضارع المعلوم	الأمر	المصدر المزبد	اسم الفاعل	اسم المفعول
------------------	--------------------	-------	------------------	---------------	----------------

أَمَّرَ أَمَّرَ تَأَمَّرَ تَأَمَّرَ أَتَمَّرَ أَتَمَّرَ اسْتَمَّرَ	يُؤَمِّرُ يُؤَمِّرُ يَتَأَمَّرُ يَتَأَمَّرُ يَأْتَمِّرُ يَأْتَمِّرُ يَسْتَمِّرُ	أَمِّرْ أَمِّرْ تَأَمَّرْ تَأَمَّرْ أَتَمَّرْ أَتَمَّرْ اسْتَمِّرْ	تَأَمِيرًا مُؤَمِّرًا إِتْمَارًا تَأَمِيرًا أَتْمَارًا إِسْتِمَارًا اسْتِمَارًا	أَمِيرٌ	مَأْمُورٌ
سَأَلَ سَأَلَ أَسْأَلَ تَسَأَلَ تَسَأَلَ اسْتَسَأَلَ اسْتَسَأَلَ	يَسْأَلُ يَسْأَلُ يَسْأَلُ يَسْأَلُ يَسْأَلُ يَسْأَلُ يَسْأَلُ	سَأَلْ سَأَلْ أَسْأَلْ تَسَأَلْ تَسَأَلْ اسْتَسَأَلْ اسْتَسَأَلْ	تَسْبِيلًا سَأَلَةً إِسْأَلًا تَسْأَلًا تَسْأَلًا اسْتَسْأَلًا اسْتَسْأَلًا	سَائِلٌ	مَسْئُولٌ
قَرَأَ قَرَأَ تَقَرَأَ تَقَرَأَ انْقَرَأَ انْقَرَأَ اسْتَقَرَأَ	يَقْرِئُهُ يَقْرِئُهُ يَقْرِئُهُ يَتَقَرَأُ يَتَقَرَأُ انْقَرِئُهُ انْقَرِئُهُ يَسْتَقَرِئُهُ	قَرِئُهُ قَارِئُهُ أَقْرِئُهُ تَقَرَأْ تَقَرَأْ انْقَرِئْ انْقَرِئْ اسْتَقَرِئْ	تَقْرِئَةً مُقَارِئَةً إِقْرَاءً تَقْرِئًا تَقْرِئًا انْقِرَاءً انْقِرَاءً اسْتَقْرَاءً	قَارِئُهُ	مَقْرُوءٌ
مَدَّدَ مَادَّ أَمَدَّ تَمَدَّدَ تَمَدَّدَ انْمَدَّ انْمَدَّ اسْتَمَدَّدَ	يُمَدِّدُ يُمَادُّ يُأَمِدُّ يَتَمَدَّدُ يَتَمَدَّدُ يَنْمَدُّ يَنْمَدُّ يَسْتَمَدِّدُ	مَدَّدْ مَادِّ أَمِدِّ تَمَدَّدْ تَمَدَّدْ انْمَدِّ انْمَدِّ اسْتَمَدَّدْ	تَمْدِيدًا مُأَمِدَّةً إِمْدَادًا تَمْدِيدًا تَمْدِيدًا انْمِدَادًا انْمِدَادًا اسْتِمْدَادًا	مَادٌّ	مَمْدُودٌ

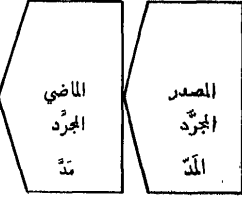
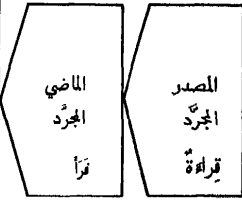
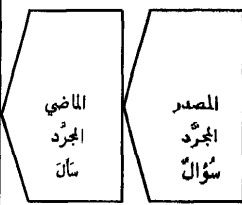

٣ - أمثلة تُبين المشتقات الأساسية من المصدر الواحد

المشتقات

الماضي المزيد	المضارع العلوم	الأمر	المصدر المزيد	اسم الفاعل	اسم المفعول
------------------	-------------------	-------	------------------	---------------	----------------

أَوْبُ أَوْبٌ تَأْوَبُ تَأْوَبٌ اتَّأْوَبُ اتَّأْوَبٌ اسْتَأْوَبُ اسْتَأْوَبٌ	يُؤْوِبُ يُؤْوِبُ يُؤْوِبُ يُؤْوِبُ يُؤْوِبُ يُؤْوِبُ يُؤْوِبُ يُؤْوِبُ	أَوْبُ أَوْبِ تَأْوَبِ تَأْوَبِ اتَّأْوَبِ اتَّأْوَبِ اسْتَأْوَبِ اسْتَأْوَبِ	تَأْوَبَةٌ مُؤَاوَبَةٌ إِنَاءَةٌ تَأْوَبَةٌ تَأْوَبَةٌ اتَّأْوَبَةٌ اتَّأْوَبَةٌ اسْتَأْوَبَةٌ	أَبٌ أَبٌ تَأْوَبٌ تَأْوَبٌ اتَّأْوَبٌ اتَّأْوَبٌ اسْتَأْوَبٌ اسْتَأْوَبٌ	مُؤْوَبٌ
أَتَى أَتَى تَأْتَى تَأْتَى اتَّأَتَى اتَّأَتَى اسْتَأْتَى اسْتَأْتَى	يُؤْتِي يُؤْتِي يُؤْتِي يُؤْتِي يُؤْتِي يُؤْتِي يُؤْتِي يُؤْتِي	أَتَى أَتَى تَأْتَى تَأْتَى اتَّأَتَى اتَّأَتَى اسْتَأْتَى اسْتَأْتَى	تَأْتِيَةٌ مُؤَاتَاةٌ إِنْيَاءَةٌ تَأْتِيَةٌ تَأْتِيَةٌ اتَّأَتِيَةٌ اتَّأَتِيَةٌ اسْتَأْتِيَةٌ	أَتَى أَتَى تَأْتَى تَأْتَى اتَّأَتَى اتَّأَتَى اسْتَأْتَى اسْتَأْتَى	مَأْتِيٌّ
رَأَى رَأَى تَرَأَى تَرَأَى ارْتَأَى ارْتَأَى اسْتَرَأَى اسْتَرَأَى	يُرَى يُرَى يُرَى يُرَى يُرَى يُرَى يُرَى يُرَى	رَأَى رَأَى تَرَأَى تَرَأَى ارْتَأَى ارْتَأَى اسْتَرَأَى اسْتَرَأَى	تَرَأِيَةٌ مُرَاءَةٌ إِرَاءَةٌ تَرَأِيَةٌ تَرَأِيَةٌ ارْتَأِيَةٌ ارْتَأِيَةٌ اسْتَرَأِيَةٌ	رَأَى رَأَى تَرَأَى تَرَأَى ارْتَأَى ارْتَأَى اسْتَرَأَى اسْتَرَأَى	مُرْئِيٌّ
جَاءَ جَاءَ تَجَاءَى تَجَاءَى اجْتَاءَى اجْتَاءَى اسْتَجَاءَى اسْتَجَاءَى	يُجِئُ يُجِئُ يُجِئُ يُجِئُ يُجِئُ يُجِئُ يُجِئُ يُجِئُ	جَاءَ جَاءَ تَجَاءَى تَجَاءَى اجْتَاءَى اجْتَاءَى اسْتَجَاءَى اسْتَجَاءَى	إِجَاءَةٌ مُجَاءَةٌ - - - - - -	جَاءَ جَاءَ تَجَاءَى تَجَاءَى اجْتَاءَى اجْتَاءَى اسْتَجَاءَى اسْتَجَاءَى	مُجِئِيٌّ

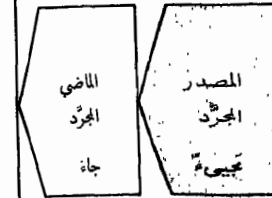
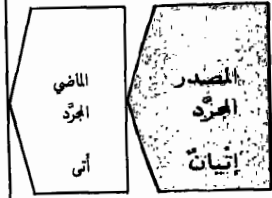
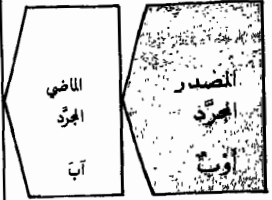

٤ - أمثلة تُبين المشتقات الأساسية من المصدر الواحد

المشتقات

اسم المفعول	اسم الفاعل	المصدر المزيد	الأمر	المضارع المعلوم	الماضي المزيد
-------------	------------	---------------	-------	-----------------	---------------

مَوِيٌّ	وَاهٍ	تَوَيْتُهُ مُؤَادَةٌ إِيْهَاهُ تَوَيْتَانَا تَوَايِيْنَا أَنْوِيَاهُ أَنْوَاهُ اسْتَيْهَاهُ	وَأَى وَاهٍ أُوِيٌّ أُوِيٌّ تَوَا تَوَاهُ أَنْوَاهُ أَنْوَاهُ أَنْوَاهُ اسْتَوَاهُ	يُوِيٌّ يُوِيٌّ يُوِيٌّ يُوِيٌّ يَتَوَايِ يَتَوَايِ يَتَوَايِ يَتَوَايِ يَتَوَايِ يَتَوَايِ يَسْتَوِي	وَأَى وَادَى أُوِيٌّ تَوَايِ تَوَاهُ أَنْوَاهُ أَنْوَاهُ اسْتَوَاهُ	المصدر المجرد وَاهٍ	الماضي المجرد وَأَى
مَأْوِيٌّ	أَوِيٌّ	تَأْوِيَةٌ مُؤَاوَاةٌ إِيْهَاهُ تَأْوِيْنَا تَأْوِيْنَا أَنْوَاهُ أَنْوَاهُ اسْتَوَاهُ	أَوِيٌّ أَوِيٌّ أَوِيٌّ تَأْوِيٌّ تَأْوِيٌّ أَنْوَاهُ أَنْوَاهُ اسْتَوَاهُ	يُؤْوِي يُؤْوِي يُؤْوِي يَتَأْوِي يَتَأْوِي يَتَأْوِي يَتَأْوِي يَتَأْوِي يَسْتَأْوِي	أَوِيٌّ أَوِيٌّ أَوِيٌّ تَأْوِيٌّ تَأْوِيٌّ أَنْوَاهُ أَنْوَاهُ اسْتَوَاهُ	المصدر المجرد إِوَاهُ	الماضي المجرد أَوِيٌّ
مَوْعِدٌ	وَاعِدٌ	تَوَعَّدَا مُؤَاعَدَةٌ إِيْهَاهُ تَوَعَّدَا تَوَاعَدَا أَنْوَعَدَا أَنْوَعَدَا اسْتِوَعَدَا	وَعَدٌ وَاعِدٌ وَاعِدٌ أَوْعَدٌ أَوْعَدٌ تَوَعَّدٌ تَوَاعَدٌ أَنْوَعَدٌ أَنْوَعَدٌ اسْتَوَعَدٌ	يُوعِدُ يُوعِدُ يُوعِدُ يَتَوَعَّدُ يَتَوَعَّدُ يَتَوَاعَدُ يَتَوَاعَدُ يَنْوَعِدُ يَنْوَعِدُ يَسْتَوَعِدُ	وَعَدٌ وَاعِدٌ وَاعِدٌ أَوْعَدٌ أَوْعَدٌ تَوَاعَدٌ تَوَاعَدٌ أَنْوَعَدٌ أَنْوَعَدٌ اسْتَوَعَدٌ	المصدر المجرد وَعَدٌ	الماضي المجرد وَعَدٌ
مَيَسُورٌ	يَاسِرٌ	تَيَسَّرَا مَيَاسِرَةٌ إِيْهَاهُ تَيَسَّرَا تَيَسَّرَا أَنْيَسَّرَا أَنْيَسَّرَا اسْتَيْسَّرَا	يَسِرٌ يَاسِرٌ يَاسِرٌ يَسِرٌ يَسِرٌ تَيَسَّرٌ تَيَسَّرٌ أَنْيَسَّرٌ أَنْيَسَّرٌ اسْتَيْسَّرٌ	يَسِرُ يَسِرُ يَسِرُ يَسِرُ يَسِرُ يَتَيَسَّرُ يَتَيَسَّرُ يَنْيَسِّرُ يَنْيَسِّرُ يَسْتَيْسِرُ	يَسِرُ يَاسِرٌ يَاسِرٌ يَسِرُ يَسِرُ تَيَسَّرٌ تَيَسَّرٌ أَنْيَسَّرٌ أَنْيَسَّرٌ اسْتَيْسَّرٌ	المصدر المجرد يَسِرُ	الماضي المجرد يَسِرُ

المشتقات - ٥ أمثلة تُبين المشتقات الأساسية من المصدر الواحد

الماضي المزيد	المضارع المعلوم	الأمر	المصدر المزيد	اسم الفاعل	اسم المفعول
------------------	--------------------	-------	------------------	---------------	----------------

قَوِّنْ قَاوَنَ أَقَانِ تَقَوَّنْ تَقَاوَلْ انْقَالْ اِقْتَالْ اسْتَقَالَ	يُقَوِّنُ يُقَاوِنُ يَقِيلُ يَتَقَوَّنُ يَتَقَاوَلُ يَنْقَالُ يَقْتَالُ يَسْتَقِيلُ	قَوِّنْ قَاوِنْ أَقِلْ تَقَوَّنْ تَقَاوَلْ انْقَلْ اِقْتَلْ اسْتَقِلْ	تَقْوِينًا مَقَاوَلَةٌ إِقَالَةٌ تَقَوُّلًا تَقَاوُلًا انْقِيَالًا اِقْتِيَالًا اسْتِقَالَةً	قَاوِنٌ	مَقْوُونٌ
خَوِّفْ خَاوَفْ أَخَافْ تَخَوَّفْ تَخَاوَفْ - - اسْتَخَفَّ	يُخَوِّفُ يُخَاوِفُ يُخِيفُ يَتَخَوَّفُ يَتَخَاوَفُ - - يَسْتَخِفُّ	خَوِّفْ خَاوِفْ أَخِيفْ تَخَوَّفْ تَخَاوَفْ - - اسْتَخِفِّفْ	تَخْوِيفًا مَخَاوِفَةٌ إِخَافَةٌ تَخَوُّفًا تَخَاوُفًا - - اسْتِخْفَافًا	خَاوِفٌ	مَخْوُوفٌ
بَيِّعْ بَايَعَ أَبَاعَ تَبَيَّعَ انْبَاعَ ابْتَاعَ	يُبَيِّعُ يُبَايِعُ يُبَاعِعُ يَتَبَيَّعُ يَنْبَاعُ يَبْتَاعُ	بَيِّعْ بَايِعْ أَبِعْ تَبَيَّعْ انْبِعْ ابْتِعْ	تَبْيِيعًا مَبَايِعَةٌ إِبَاعَةٌ تَبْيِيعًا تَبَايِعًا انْبِيعًا ابْتِيعًا	بَايِعٌ	مَبْيُوعٌ
عَرِّزْ عَارِزْ أَعْرِزْ تَعَرَّزْ تَعَارِزْ انْعَرِزْ اعْتَرِزْ اسْتَعْرِزْ	يُعَرِّزُ يُعَارِزُ يُعْرِزُ يَتَعَرَّزُ يَتَعَارِزُ يَنْعَرِزُ يَعْتَرِزُ يَسْتَعْرِزُ	عَرِّزْ عَارِزْ أَعْرِزْ تَعَرَّزْ تَعَارِزْ انْعَرِزْ اعْتَرِزْ اسْتَعْرِزْ	تَعَرِّيزًا مَعَارِزًا إِعْرَازًا تَعَرَّزًا تَعَارِزًا انْعِرَازًا اعْتِرَازًا اسْتِعْرَازًا	عَارِزٌ	مَعْرُوزٌ

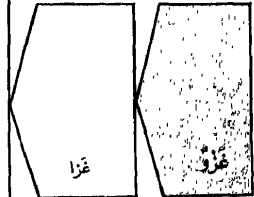
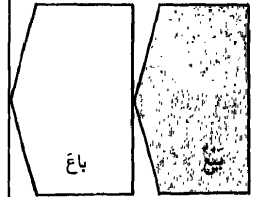
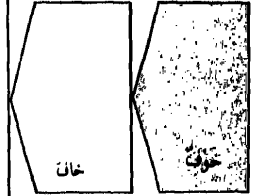

المشتقات : ٦ - أمثلة تُبيِّن المشتقات الاساسية من المصدر الواحد

الماضي المزيد	المضارع المعلوم	الأمر	المصدر المزيد	اسم الفاعل	اسم المفعول
رَمَى رَمَيْتُمْ رَمَوْا	يُرْمِي يُرْمِيانِ يُرْمِيانِ يُرْمِيانِ يُرْمِيانِ يُرْمِيانِ	رَمِّمُ رَمِّمِي رَمِّمِي رَمِّمِي رَمِّمِي رَمِّمِي	رَمَمٌ رَمَامَةٌ رَمَمَةٌ رَمَمَةٌ رَمَمَةٌ رَمَمَةٌ	رَامٍ	رَمْسٌ
وَقَى وَقَيْتُمْ وَقَوْا	يُوقِي يُوقِيانِ يُوقِيانِ يُوقِيانِ يُوقِيانِ يُوقِيانِ	وَقِّمُ وَقِّمِي وَقِّمِي وَقِّمِي وَقِّمِي وَقِّمِي	وَقَّى وَقَاةٌ وَقَّى وَقَّى وَقَّى وَقَّى	وَأَقٍ	مَوْقِيٌّ
طَوَّى طَوَيْتُمْ طَوَوْا	يُطَوِّي يُطَوِّيانِ يُطَوِّيانِ يُطَوِّيانِ يُطَوِّيانِ يُطَوِّيانِ	طَوِّمُ طَوِّمِي طَوِّمِي طَوِّمِي طَوِّمِي طَوِّمِي	طَوَّى طَوَاةٌ طَوَّى طَوَّى طَوَّى طَوَّى	طَاوٍ	مَطْوِيٌّ
حَيَّا حَيَّيْتُمْ حَيَّوْا	يُحْيِي يُحْيِيانِ يُحْيِيانِ يُحْيِيانِ يُحْيِيانِ يُحْيِيانِ	حَيِّمُ حَيِّمِي حَيِّمِي حَيِّمِي حَيِّمِي حَيِّمِي	حَيَّيٌّ حَيَاةٌ حَيَّيٌّ حَيَّيٌّ حَيَّيٌّ حَيَّيٌّ	-	مَحْيِيٌّ

المصدر
الجرَّد
رَمَى

المصدر
الجرَّد
وَقَى

المصدر
الجرَّد
طَوَّى

المصدر
الجرَّد
حَيَّيٌّ

المجرّد والمزید من الأسماء

يبنى الاسم في أصل وضعه على عدد الحروف التالية:

١	١ ٢	دون	ثلاثي	وما فوق	١ ٢ ٣	١ ٢ ٣ ٤	١ ٢ ٣ ٤ ٥
ت	م ن	الثلاثي	ثلاثي	وما فوق	ق ل م	ج ح خ ز	س ف ز ج ل

• كل اسم قلّ عن ثلاثة أحرف أو زاد عن خمسة فمُحذوف منه أو مزيد فيه.

أي دون عِلَّةٍ ينتهي بالحذف إلى حرفين: أب. أصله: أبو

ولا ينقص عن ذلك إلا إذا كان غير متمكّن فهو موضوعٌ على حرف واحد: تاء الضمير - أو حرفين: من

المحذوف منه اعتبارياً

• الاسم المحذوف منه قد يستمر على حذفه كما في: أب - وقد يُعْتاضُ عن المحذوف منه بما يتلوه في آخره كما في: صِلَة - فإنها مصدرٌ وصل - حُذِفَتْ منه الواوُ وعُوِضَ عنها بالتاء - وإما بهمزة وصل في أوله كما في: ابن - أو تله في آخره بدلاً من لا يه كما في: لَعْنَة - حُذِفَتْ الواوُ منها وعُوِضَ عنها في الأول بالهمزة في الثاني بالتاء - وكل ذلك ساعياً لا يقاس عليه إلا في الأصله المشتقة وما كان على مثال: عدةٌ وصلّةٌ. لأن الزيادة والحذف والتعويض في الأصله قياس فيها.

ثم إن الحرف المحذوف يكون في الغالب واواً كما في: أب - أخ - صم - دم - ابن - اسم - هذ - وقد يكون ياء كما في: يد - وقد يكون هاء كما في: فم - أصله قوّة - وأما: شقّة وسنة فالمحذوف منها الواو - وقيل: الياء.

أوزان الخماسي المجرّد				
١	٢	٣	٤	٥
١ -	س ف ز ج ل			
٢ -	ق ذ ع م ل			
٣ -	ز ن ج ف ر			
٤ -	ح ج م ر ش			

أوزان الرباعي المجرّد				
١	٢	٣	٤	
١ -	ج ح خ ز			
٢ -	ب ز ق ع			
٣ -	ق ز م ز			
٤ -	د زة م			
٥ -	د م ق س			
٦ -	ج ن ك ب			

أوزان الثلاثي المجرّد				
١	٢	٣		
١ -	ش م ن			
٢ -	ق م ر			
٣ -	ز ج ل			
٤ -	ك ت ف			
٥ -	ث ف ل			
٦ -	ر ط ب			
٧ -	ع ن ق			
٨ -	ح م ل			
٩ -	ع ن ب			
١٠ -	إ ب ل			

في ما كان على وزن فعل ثلاث لغات: كَبِد - كَبِد - كَبِد - وإن كان وسطه حرفاً خلق جاز فيه لَعْنَة رابعة وهي أتباع فائيه لَمِينِيه في الكسري: فيجد

يجوز

• إن أوزان المزيد كثيرة جداً: شمال - إنسان - غضنفر - سلسبيل. ولا يحكم بزيادة حرف إلا إذا كان معه ثلاثة أصول - والزيادة على نوعين:

١ - زيادة حرف من حروف سألتمونيها. مثلاً: إكرام - استغفار.

٢ - تضييف حرف من حروف الكلمة: بلبال - مكرم

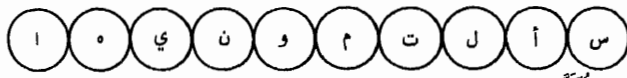

- خروج الكلمة عن أوزان المجرّد
- سقوط حرف من أصل الكلمة أو من قرعها: مُقاتِل - من القتل. حَطَلَتِ الإبلُ - من الحنظل.
- وأدلة الحرف الزائد على معنى لا يكون بدوئه كالتاء والتاء من: مُستغفر

الأدلة على الزيادة

الشبيه بالصحيح	الصحيح	المنقوص	الممدود	الاسم المقصور
----------------	--------	---------	---------	---------------

٥
ظنبي٤
رجل٣
الوادي٢
سياه١
فتى

سياه : سا	هو حذف الهزة من آخر الاسم	القصر
المنقوص :	هي التي لا تليها همزة فلا تمد	الألف المقصورة
الصحراء :	هي ألف زائدة تليها همزة فتمد	الألف المدودة
فتى (لازمة) . أبا (غير لازمة)	هي التي لا تتغير لأنها ليست علامة إعراب	الألف اللازمة
أسمر: سمره	هي التي تزداد علامة للتأنيث	الهمزة الزائدة
قرأ: قرأه	هي الموجودة في أصل الكلمة	الهمزة الأصلية
بنائي: بناء - كسا: كسه	هي ما كان أصلها واو أو ياء فقلبت	الهمزة المقلوبة
بنى: بنيت	الألف المقصورة أصلها ياء	أصل الألف
كسا: كسوا	الألف الطويلة أصلها واو	



هو ما ختم بألف لازمة : فتى - مضطفي

١ - الاسم المقصور

هو ما ختم بهمزة قبلها ألف زائدة : سياه - إغفاه

٢ - الاسم الممدود

هو ما ختم بياء لازمة قبلها كسرة : الوادي - الداعي

٣ - الاسم المنقوص

هو ما ختم بحرف صحيح غير الهمة : رجل - بيت

٤ - الاسم الصحيح

هو ما ختم بواو أو ياء قبلها ساكن : ذو - ظنبي

٥ - الشبيه بالصحيح

يُقاسُ الممدودُ مِنَ النَّاقِصِ
١ - في المصدر المزداد: المراء - الإغظة - الاستقصه
٢ - في ما صيغ من المصادر على: تفعال: التعداد: من عدا
٣ - في ما كان من أمثلة المبالغة على: فقال أومفعال بقاء - يعطاء
٤ - في وزن فمعال الذي يجمع على أفعلة: كاء - رداء
٥ - في مصدر فقل التالف على صوت أو مرض: الرضاء - المشاء
• ويقاس في الصحيح الأزيم في أنش أفعال من الألوان ونحوها: صحراء - هيفاء - وفي ما سوى ذلك فكله ساعي

يُقاسُ المقصورُ مِنَ النَّاقِصِ
١ - في وزن: أفعال - التالف على لون أو عيب أو حلية أو تفضيل: الأخرى - الأغمى - الأدنى
٢ - في اسم المكان والزمان والمصدر الميمي واسم المفعول مما فوق التلاني: المرمى - المغزى - المعطى
٣ - في جمع فقلة: العرى - الحلى
٤ - في مصدر قبيل الأزيم: الرضى - الغنى
• وأما من صحيح الهم في مؤنث أفعال التفضيل ليس غير: الطولي - مؤنث الأطول - وفي غير ذلك المقصور ساعياً: الفتى - الرضى

في ضرورة الشعر قصر الممدود ومد المقصور غير أن الأول كثير والثاني قليل

يجوز

المَوْصُوفُ وَالصِّفَةُ

المَيْكَلُ العَامُّ لِتَقْسِيمِ الاسْمِ : فِي الدَّلَالَةِ

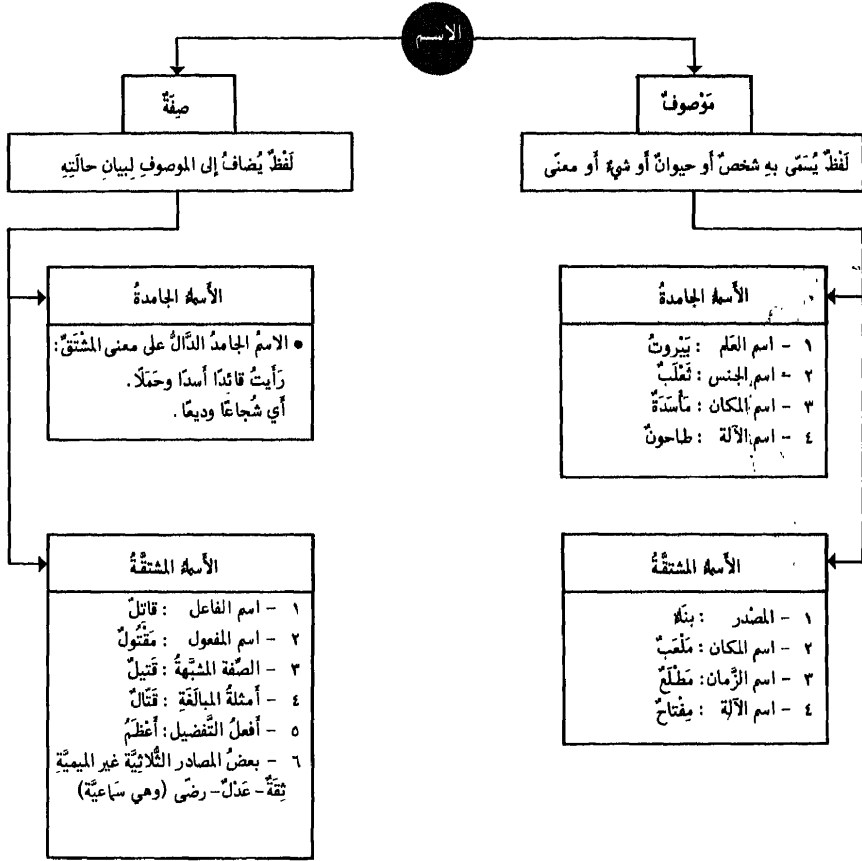

• يَجِبُ أَنْ تَطَابِقَ الصِّفَةُ مَوْصُوفَهَا فِي الإِفْرَادِ وَالتَّذْكِيرِ وَفِرْعِهَا مَا لَمْ تَكُنْ مَصْدَرًا فَتَلَزَمَ حِينَئِذٍ التَّذْكِيرُ وَالإِفْرَادُ وَرَبْمَا جُمِعَ بَعْضُهَا: رِجَالٌ ثِقَّةٌ وَثِقَاتٌ.

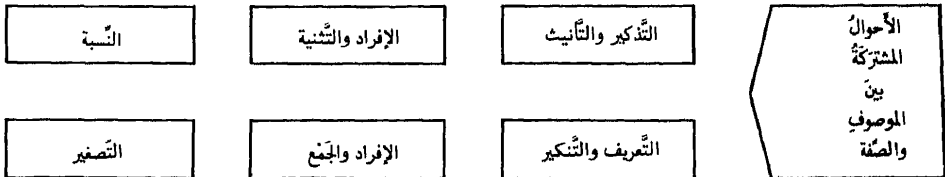

المذكر والمؤنث

أقسامهما وأنواعهما

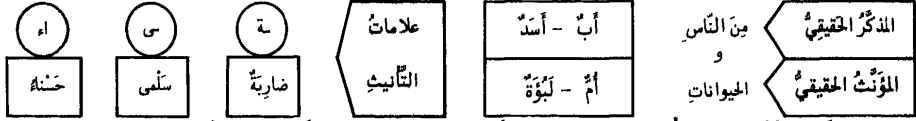

• وأما أسمة الأشيه فقد اصطُح على جعل بعضها مذكرًا مجازيًا: بَيْتٌ - وَيَضُّهَا مُؤنثًا مجازيًا: دَوَاةٌ

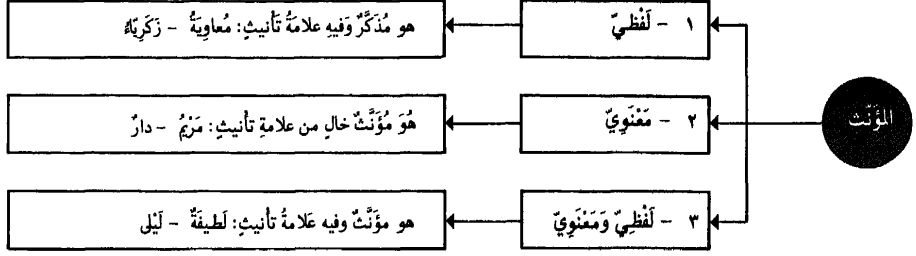

• مُؤنثٌ اسمُ الذَّكَرِ من النَّاسِ والحيوانِ بالحاقِ تله مربوطه في آخره غالبًا: سَلِيمٌ - سَلِيمَةٌ - نَمْرٌ: نَمْرَةٌ

يجوز في بعض الأسماء التذكير والتأنيث:
 إنْبَطَ - حَالٌ - حَانُوتٌ - حَمْرٌ - دِرْجٌ - ذَهَبٌ
 سَراويلٌ - سَكِينٌ - سَلَمٌ - سَهٌ - ضَحَى - طَرِيقٌ
 عَجْرٌ - عَصْدٌ - عُنَابٌ - عَقْرِبٌ - عُنُقٌ - عَنَكَبُوتٌ
 فِرْدَوْسٌ - قَرَسٌ - قَهْدٌ - قَدْرٌ - قَفَا - كَيْدٌ
 لِسَانٌ - مِسْكٌ - مِلْحٌ - مَنجَنِيقٌ - مُوسَى
 نَفْسٌ - وَراءٌ ...

• المؤنث المعنوي:
 ١ - أعلامُ الإناث: مَرِيَمٌ
 ٢ - الأسمه المختصه بالإناث: أختٌ - أمٌ
 ٣ - أسمه البلاد والمدن والقبائل: الشام - قرينش
 ٤ - أسمه بعض الأعضاء المزدوجة: عينٌ - يدٌ

• المؤنث المعنوي دون ضوابط:
 أرضٌ - أرنبٌ - إصبعٌ - أفعى - بئرٌ - جحيمٌ -
 حربٌ - دلوٌ - دارٌ - رحيمٌ - رحيٌ - شمسٌ -
 ضبعٌ - عصاٌ - عقبٌ - قاسٌ - قلكٌ - كأسٌ -
 الرئحٌ وجميع أسمه الرياح: صباٌ - قبولٌ - دبورٌ ...

• يَغْلِبُ في أسمه النَّاسِ والحيوانِ أن يكونَ للمذكرِ لفظٌ وللمؤنثِ لفظٌ آخرٌ يَخْتَلِفُ عنه: رَجُلٌ: امرأةٌ. أَبٌ: أمٌ. بَعْلٌ: زَوْجَةٌ. صَهْرٌ: كِنَةٌ. دِيكٌ: دِجاجةٌ. نُوْرٌ: بَقْرَةٌ.

• الصفات التي تستعمل للمذكر والمؤنث بلفظ واحد:
 ١ - فَعَالَةٌ: علامةٌ - ٢ - مِفْعَالٌ: مِفْعَالٌ
 ٣ - مِفْعِيلٌ: مِيطِيرٌ - ٤ - مِفْعَلٌ: مِفْشَمٌ
 ٥ - فُعْلَةٌ: ضَحْكَةٌ - ٦ - فُعْلَةٌ (فاعل) صُرْعَةٌ
 ٧ - فَعُولٌ (بمعنى الفاعل): صَبُورٌ - (بمعنى المفعول) حَلُوبَةٌ
 - فَعِيلٌ (بمعنى المفعول): قَتِيلٌ - (بمعنى الفاعل) جَمِيلَةٌ
 شَدٌّ: مِيقَانَةٌ (مِفْعَالٌ) مِسْكِينَةٌ (مِفْعِيلٌ) عَدْوَةٌ (فَعُولٌ)
 • الصفات الخاصة بالإناث:
 ١ - بمعنى الثبوت: مُرْضِعٌ - طَالِقٌ - حَامِلٌ
 ٢ - بمعنى الحدوث: مُرْضِعَةٌ - طَالِقَةٌ - حَامِلَةٌ

• تُؤنثُ الصفاتُ بالحاقِ التاءِ المربوطةِ بها: مُؤْمِنٌ: مؤمنةٌ
 غَيْرُ أَنَّهُ قد خَرَجَ عن هذه القاعدة:
 ١ - فَعْلَانٌ: فَعْلَى - سَكَرَانٌ: سَكَرَى
 ٢ - أَفْعَلٌ (صفة مشبهة): فَعْلَاءٌ - أَحْمَرٌ: حَمْرَةٌ
 ٣ - أَفْعَلٌ (التفضيل): فَعْلَى - أَصْفَرٌ: صَفْرَى
 وضد ذلك:
 حَيْلَانٌ - صَحِيحَانٌ - نَدَامَانٌ -
 فجميعها تُؤنثُ بالتاءِ
 و ١٣ كلمة غيرها نادرة الاستعمال

المعرفة والنكرة - ١ - أنواعهما

النكرة → تدلُّ على اسم غير معروف رَجُلٌ الرَّجُلُ المعرفة → تدلُّ على اسم مُعَيَّن

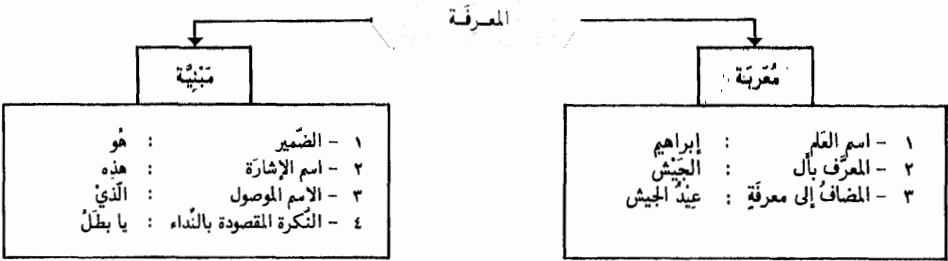

أنواع التنوين نونٌ زائدة ساكنة تُلحَقُ الآخر لغير تنويدٍ (تُلَفِّظُ وَلَا تُكْتَبُ)

رَجُلٌ

رَجُلًا

رَجُلٍ

أنواع التنوين

- ١ - تنوين التَّمَكِين : هو اللَّاحِقُ الاسمُ العربُ المنصرفُ: رَجُلٌ - فَتَى - ماضٍ
- ٢ - تنوين التَّنْكِير : هو اللَّاحِقُ لِبَعْضِ الأسماءِ المَبْنِيَّةِ فَرَقًا بَيْنَ معرفتها ونكرتها - يَقَعُ سَاعًا فِي بَابِ اسمِ الفِعْلِ: صَة: صَو: مَة: مَو - وَقِيَّاسًا فِي العَلَمِ المَخْتومِ بويه: جَاءَ فِي سَبِيوِيهِ وَسَبِيوِيَّةِ آخَر
- ٣ - تنوينُ المَقَابِلَة : هو اللَّاحِقُ لِجَمْعِ المَوْثِقِ السَّالِمِ: مُؤْمِنَاتٌ - لِأَنَّهُ فِي مَقَابِلَةِ النُّونِ فِي: مُؤْمِنِينَ
- ٤ - تنوين العِيُوضِ : عَوَاضًا عَنِ جَمَلَةٍ لَا يَلْحَقُ إِلَّا: إِذِ الظَّرْفِيَّةِ: قُمْنَا وَحِينُنَا سَافِرْنَا أَي: حِينَ قُمْنَا
 - عَوَاضًا عَنِ كَلِمَةٍ: وَذَلِكَ فِي: كَلٌّ - أَي: بَعْضُ: كُلٌّ يَنْدَمُ - أَهْدِي إِلَيْكَ أَيَّا تُرِيدُ - فَرَقَ بَعْضُهُمْ عَنِ بَعْضِ
 - عَوَاضًا عَنِ حَرْفٍ: وَذَلِكَ فِي المَنْقُوصِ غَيْرِ المَنْصَرَفِ: جَوَار - عَوَاضًا عَنِ الياءِ المَحذُوفَةِ
- ٥ - تنوين الصَّرُورَةِ : (الشَّرْعِيَّةِ) وَهُوَ اللَّاحِقُ لِمَا لَا يَنْصَرَفُ: وَيَوْمَ دَخَلْتُ الحَنْدَرَ حَيْدَرٌ عُنَيْرَةٌ...
- ٦ - وَيُوجَدُ أنواعٌ أُخْرَى نَادِرَةٌ الاستِعمالِ: التَّنوينُ العَالِي - التَّنوينُ الشَّاذُّ - تنوينُ الحِكَايَةِ

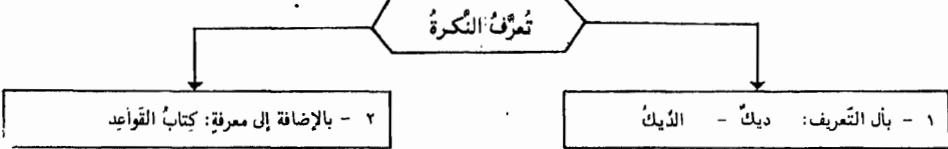

• بِمَعْنَى الَّذِي وَفُرُوعِهِ تَدْخُلُ عَلَى اسمِ الفَاعِلِ أَوِ المَفْعُولِ أَوِ الصِّمَّةِ المَشْبَهَةِ
 مِنَ القَوْمِ الرَّسُولُ اللهُ مِنْهُمْ لَهُمْ دَانَتْ رِقَابُ بَنِي مَعَدَةَ
 أَي: مِنَ القَوْمِ الَّذِينَ رَسولُ اللهُ مِنْهُمْ

١ - اسم موصول

٢ - حرف تعريف

٣ - حرف زائد

أل

• عَهْدِيَّة.
• جَنْسِيَّة.

• عَلَى عِلْمِ صَالِحٍ لَهَا مَلْمُوحٌ أَصْلُهُ: الدَّخْدَاخُ - العَبَّاسُ -
 وَيَتَوَقَّفُ هَذَا النُّوعُ عَلَى السَّبَاعِ فَلَا يُقَالُ: المَحْمَدُ - المَعْرُوفُ - الأَخْمَدُ

المعرفة والنكرة ٢ - بعض علاقاتهما الإعرابية

الاسم الثاني			الاسم الأول		
محلّه من الإعراب	نكرة	معرفة	نكرة	معرفة	محلّه من الإعراب

مبتدأ (مرفوع)	البيْتُ..... هل أحدٌ في الدار؟	خير (مرفوع)
------------------	-----------------------------------	----------------

صاحبُ الحال (حَسَبَ موقعه)	عادَ القائدُ..... جاءَ الرسولُ.....	حال (منصوب)
-------------------------------	--	----------------

عامل التمييز (حَسَبَ موقعه)	اشتهرَ التاجرُ..... كم.....	تمييز (منصوب)
--------------------------------	--------------------------------	------------------

متبوع النعت (حَسَبَ موقعه)	جاءَ الرجلُ..... جاءَ رجلٌ.....	نعت (تابع)
-------------------------------	------------------------------------	---------------

متبوع التوكيد (حَسَبَ موقعه)	السَّهْ زُرْقَةٌ..... جاءَ الرجلُ.....	توكيد (تابع)
---------------------------------	---	-----------------

متبوع البدل (حَسَبَ موقعه)	جاءَ خالدٌ..... مررتُ برَزيدٍ.....	بدل (تابع)
-------------------------------	---------------------------------------	---------------

متبوع العطف (حَسَبَ موقعه)	جاءَ خالدٌ..... لَبِسْتُ ثوبًا..... جاءَ القاضي.....	معطوف (تابع)
-------------------------------	--	-----------------

اسم مضاف (حَسَبَ موقعه)	سارقٌ..... غلامٌ..... خاتمٌ..... أنتَ المتَّبِعُ.....	مضاف إليه (مجرور)
----------------------------	--	----------------------

بِنَاؤُهُ وَأَحْكَامُهُ

الاسم المشتق

• اسم يدلُّ على اثنين من الأحياء والمجاهدات

رجُلٌ: رجُلان

ألفاً ونونٌ مكسورة في حالة الرَّفْع

رجُلٌ: رجُلين

ياء ونونٌ مكسورة في حالة النَّصْب أو الجَر

يُبنى المشتق
بأن يفتَحَ آخرَ المفرد
وتبَّزاةً عليه

- ١ - صالحاً للتجريد من الزيادة المذكورة: الرَّجُلان: الرَّجُل
- ٢ - صالحاً لطفٍ مثل مفرده عليه: الرَّجُلُ والرَّجُلان
- لا يكون منه نحو اثنتين لأنه لا يصلح للتجريد
- لا يكون منه نحو أبوين (للأب والأم) إذ لا يعطف المثل فيه على مثله

شرطه
أن يكون

عصاً - عصوان - عصوين فتى - فتيان - فتيين مُعطي - مُعطيان - مُعطين مُصطفى - مُصطفيان - مُصطفين حَبْلِي - حَبْلِيان - حَبْلِيين حَبْرِي - حَبْرِيان - حَبْرِيين	• الثلاثي: تُرَدُّ ألفه إلى أصلها الذي قلبت عنه • غير الثلاثي: تُقَلَّبُ ألفه ياءً على الإطلاق وعلى ذلك تجري الألفُ الزائدة	المقصور
هاج - هاديان - هاديين الهادي - الهاديان - الهاديين الهادية - الهاديتان - الهاديتين	إذا كانت ياءُه محذوفة تُرَدُّ إليه في المشتق	المنقوص
بنه - بناءن - بناءين قرآه - قرآهان - قرآهين صخره - صخراوان - صخراوين سهه - سهاوان - سهاوين	• إذا كان مذكراً: بقيت همزته في التثنية • إذا كان مؤنثاً: تُقلَّبُ همزته واواً	الممدود
أب - أبوان - أبوين أخ - أخوان - أخوين سنة - سنتان - سنتين اسم - أسمان - اسمين ابن - ابنان - ابنين	• إذا لم يُعوض فيها عن المحذوف: تثني برء المحذوف (الآ: اليد - يديان - يديين - والقم: فمان - فميين) • إذا عُوِّض عن المحذوف: تثني بصورتها	الأساء التي حُدِّفَتْ لامها

اثنان - اثنتان - ثنتان - كلا - كلتا.

أبوان: للأب والأم.
قمران: للقمر والقمر.
وما سُمِّي به: حسنين - محمدنين

الأسمة الملحقة بالمثنى

يُضافُ إليها

• لا تعربان إعراب المثنى إلا مضافتين إلى الضمير - أما إذا أُضيفتا إلى الظاهر فتعربان بالجر كما
المقدرة على الألف - ومن خصائصها أنه لدى الإخبار عنها لك أن تعيد إليها ضمير المفرد باعتبار
اللفظ وضمير المثنى باعتبار المعنى: كلا الرَّجُلَيْنِ عالمٌ أو عالمان - والأوَّلُ أصحُّ وأصحُّ

كلا وكلتا

جمع المذكر السالم

بناؤه وأحكامه

• اسمٌ يدلُّ على أكثر من اثنين يُغني عن عطف المفردات الماثلة في المعنى

مُرْسَلٌ: مُرْسَلُونَ

واوٌ ونونٌ مفتوحةٌ في حالة الرَّع

يُبْنَى بأن لا تتغيَّر

صورة مفرده.

مُرْسَلٌ: مُرْسَلِينَ

ياءٌ ونونٌ مفتوحةٌ في حالة النَّصَب أو الجرِّ

ويُزَادُ على آخره

شَرْطُهُ

أن

يكون

من

أعلام

الذكور

العقلاء

وأوصافهم

- ١ - أن يكون العلم خَالِيًا من ته التانيث والتتركيب
- ٢ - أن تكون الصفة خالية من التاء قابلة لها في التانيث أو دالة على التفضيل وليست من باب: أَفْعَلٌ: فَعْلَاءٌ - أبيض: بيضاء - ولا من: فَعْلَانٌ: فَعْلَى - تشوان: نشوى ولا بما يستوي فيه المذكر والمؤنث: بتول- جريح- فتقول: بطرس: بطرسون عالم: عالمون - أكبر: أكبرون.
- ٣ - ويندرج في الأوصاف الاسم المنسوب إليه لأنه من قبيل الوصف: لبناي: لبنايئون - دمشقي: دمشقيون - بيروتي: بيروتيون.

• لا يُجْمَعُ هذا الجمع ما كان على نحو: رَجُلٌ - غَلامٌ - لأنها لسا علمين ولا صفتين أو: مريمٌ - مَرَضِعٌ: لأنها المؤنث - أو: برقي (علم فرس) - أو فضي (صفة لحاتم) لأنها لغير الماقل - أو طلحة - فهامة: لاشتغالها على التاء - أو: سيبويه لوجود التركيب فيه - فإذا أردت جمعاً أبقيته على لفظه وأضفت إليه: ذو مجموعة: ذوو سيبويه - ذوو عبد الله - أي أصحاب هذا الاسم.

مُصْطَفِيٌّ (أصله)	مُصْطَفَوْنَ مُصْطَفِيَّيْنَ	مُصْطَفِيَّيْنَ
هَادٍ (أصله)	هَادُونَ هَادِيُونَ	هَادِيَّيْنَ
بَنَاءٌ قَارِعَةٌ	بَنَاءُونَ قَارِعُونَ	بَنَاءِيَّيْنَ قَارِعِيَّيْنَ

المقصود	تُحَدَفُ أَلْفُهُ وتَبْقَى الفَتْحَةُ قَبْلَ الواوِ والياءِ ذليلاً على الألف
المقنوص	تُحَدَفُ يَآؤُهُ وَيُضَمُّ ما قَبْلَ الواوِ وَيُكْسَرُ ما قَبْلَ الياءِ للمناسبة
المددود	يُجْمَعُ كالاسم الصحيح

أولو- بنون- أهلون- عليون- أرضون- عالمون- سنون وبأه
عشرون إلى تسعين
ما سمي به: عابدين...

الأسمة المحققة

بجمع المذكر السالم

المراد به ما أشبهها من الألفاظ أي كل كلمة ثلاثية حذفت لامها وعوضت منها ته التانيث ولم تكسر. فهذا الباب يطرد فيه جمع المذكر وإن لم يستم شروطه وهو الألفاظ محصورة أخصها: بنت: بنتون- كرة: كرون- طبة: طبيون - عضة: عضون - عزة: عزون - ثبة: ثبيون. ويجوز فيها أيضاً الإعراب بالحركات الظاهرة على النون مع لزوم الباء: دعاني من نجد فإني سنيته تعين بنا شيئاً وشيئنا مرذا

باب سين

بِنَاؤُهُ وَأَحْكَامُهُ

جَمْعُ الْمُؤنَّثِ السَّلَامِ

• اسْمٌ يَدُلُّ عَلَى أَكْثَرِ مِنْ اثْنَيْنِ يُعْنَى عَنْ عِطْفِ الْمَفْرَدَاتِ الْمَائِلَةِ فِي الْمَعْنَى

مَرْثِمٌ: مَرْثِمَاتٌ

أَلْفٌ وَتِلْكَ مَضْمُومَةٌ فِي حَالَةِ الرَّفْعِ

يُجْنَى بِأَنْ لَا تَتَغَيَّرَ
صُورَةُ مَفْرَدِهِ.
وَيُزَادُ عَلَى آخِرِهِ

مَرْثِمٌ: مَرْثِمَاتٌ

أَلْفٌ وَتِلْكَ مَكْسُورَةٌ فِي حَالَةِ النَّصْبِ وَالْجَرِّ

- ١ - أعلام الإناث: هند: هندات - ورذة: ورذات
- ٢ - ما ختمت بعلامه تأنيث: جميلة: جميلات - حمى: حميات - صحراء: صحراوات
- ٣ - المصدر إذا جاوز الثلاثة أحرف: إحصان: إحصانات - تعريف: تعريفات.
- ٤ - المذكر غير العاقل مضمراً أو وصفاً: ذريم: ذريمات - معدود: معدودات
- ٥ - ما صدر بين أو ذي من أسفه ما لا يعقل: ابن أوى: بنات أوى - ذي القعدة: ذوات القعدة

شَرْطُهُ أَنْ
يَكُونَ فِي
الْمَوَاضِعِ التَّالِيَةِ

- يُقْتَصَرُ فِي مَا عدا ذلك على السَّع: حمامات - اضطرابات - سموات - أمهات - نيبات - شمالات - سرادات

• يُسْتَشْنَى مِنَ الْمُخْتَوِمِ بِالتَّاءِ: امرأة: نساء - شاة: شياه - أمة: إماء - أمة: أمم - شفة: شفاه - ملة: ملل

المقصور	يُعَامَلُ مَعَامَلَتَهُ فِي الْمُثْنَى	فُضِّلِيَّاتٌ - فُضِّلِيَّاتٌ رَحَى - رَحِيَّاتٌ
المددود	يُعَامَلُ مَعَامَلَتَهُ فِي الْمُثْنَى	صَحْرَاءٌ - صَحْرَاوَاتٌ بِيضَاءٌ - بِيضَاوَاتٌ
الموصوف الثلاثي	<ul style="list-style-type: none"> • المفتوح الفاء تفتح عينه إذا كانت صحيحة ساكنة • إذا كانت العين معتلة أو متحركة بقيت على حالها في الجمع: زئنبات: زئنبات. وأيضا: جورة-شجرة • إذا كانت فاه مضمومة أو مكسورة فلا يتعين فيه الفتح بل يجوز إسكان العين وفتحها وإتباعها للفاء: • خطوة: خطوات - خطوات: خطوات - كسرة: كسرات - كسرات: كسرات. • وأما صفات المؤنث فتجري في جمعها على لفظ مفردا مطلقاً، فيقال في جمع: ضخمة: ضخات حلوة: حلوات - جلفة: جلفات - حسنة: حسنات - خشنة: خشنات 	ظَنِيْبَةٌ - ظَنِيْبَاتٌ

في إعرابه ولم تتَّوَّفْ شروطه:
بنات - أخوات - أولاد
وما سمي به: بركات - عزفات.

الأسماء الملحقه
بجمع المؤنث السالم

جمع التذكير - ١ - بناؤه وأحكامه

• اسمٌ يُدَلُّ على أكثر من اثنين أو اثنتين يُعْنِي عن عطف المفردات المائتة في المعنى

سَهْمٌ : سَهْمٌ	١ - أَنْ يَزَادَ عَلَى أَصُولِهِ حَرْفٌ أَوْ أَكْثَرُ	يُبْنَى بِتَغْيِيرِ صُورَةٍ
رَسُولٌ : رُسُلٌ	٢ - أَنْ يَنْقُصَ مِنْ أَصُولِهِ	مُفْرَدُهُ عَلَى أَوْزَانٍ
أَسَدٌ : أَسَدٌ	٣ - أَنْ تَخْتَلِفَ حَرَكَاتُهُ	مُخْتَلِفَةٌ
هَيْجَانٌ : هَيْجَانٌ	٤ - أَنْ يَسْتَوِيَ فِيهَا الْمَفْرَدُ وَالْجَمْعُ	أَكْثَرُهَا سَاعِيَةٌ

• إِنَّ جَمْعَ التَّكْسِيرِ يَرِدُ الْأَشْيَاءَ إِلَى أَصُولِهَا: بَابٌ : أَبْوَابٌ - نَابٌ : أَنْيَابٌ - مَقَاظَةٌ : مَقَاوِزُ - مَضَائِقَةٌ : مَضَائِفٌ - رَأْسٌ : رُؤُوسٌ - ذَيْبٌ : ذِيَابٌ - إِلَّا مَا نَدَرَ: عِيدٌ : أَعْيَادٌ - أَصْلُهُ عَوْدٌ: بَقِيَتْ إِلَيْهِ الْمَقْلُوبَةُ عَنِ الْوَاوِ.

جمع التذكير

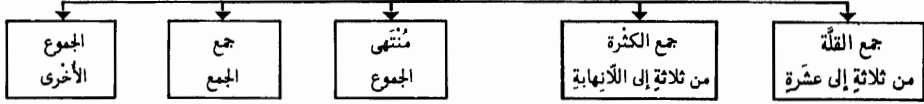

أشهر الأوزان لجموع الكثرة			
أَحْمَرٌ - حَمْرٌ	فُ ح د ل	١	
كُتِبَ - كُتُبٌ	فُ ح د ل	٢	
صُورَةٌ - صُورٌ	فُ ح د ل	٣	
قِطْعَةٌ - قِطْعٌ	فُ ح د ل	٤	
هَادٍ - هَادَةٌ	فُ ح د ا ل	٥	
جِبَالٌ - جِبَالٌ	فُ ح د ا ل	٦	
قُلُوبٌ - قُلُوبٌ	فُ ح د و ل	٧	
رَاكِعٌ - رَاكِعٌ	فُ ح د ل	٨	
سَاحِرٌ - سَاحِرَةٌ	فُ ح د ل ة	٩	
قَاضٍ - قَاضٍ	فُ ح د ل ة	١٠	
فَيْلٌ - فَيْلَةٌ	فُ ح د ل ة	١١	
كِتَابٌ - كِتَابٌ	فُ ح د ا ل	١٢	
بَحْلٌ - بَحْلٌ	فُ ح د ل ا ء	١٣	
غُلَامٌ - غُلَامٌ	فُ ح د ل ا ن	١٤	
قَضِيبٌ - قَضِيبَانٌ	فُ ح د ل ا ن	١٥	
نَبِيٌّ - أَنْبِيَاءٌ	أ ف ح ل ا ء	١٦	

أشهر الأوزان لجموع القلة			
أَفْعَالٌ	نَفْسٌ - أَنْفُسٌ	١	
فَعْلَانَةٌ	قَتِيٌّ - قَتِيَّةٌ	٢	
أَفْعَالٌ	بَابٌ - أَبْوَابٌ	٣	
أَفْعَالَةٌ	عَمُودٌ - أَعْمِدَةٌ	٤	

• جَمْعُ الْقِلَّةِ قَدْ يَسْتَعْمَلُ لِلْكَثْرَةِ وَبِالْمَعْكَسِ إِذَا لَمْ يَكُنْ لِكُلِّ مِنْهَا الصَّبِغَةُ الَّتِي تَدُلُّ عَلَيْهِ: رَجُلٌ : رَجُلٌ - أَرْجُلٌ رَجُلٌ : رَجَالٌ. أَمَا إِذَا كَانَ لَهَا ذَلِكَ فَيُجِبُّ اسْتِعْمَالَ كُلِّ وَاحِدَةٍ مِنْهَا فِي مَوْضِعِهَا: نَفْسٌ : أَنْفُسٌ - نَفُوسٌ • قَدْ يَنْصَرَفُ جَمْعُ الْقِلَّةِ إِلَى الْكَثْرَةِ إِذَا اقْتَرَنَ بِلَامِ الاسْتِفْرَاقِ: الْأَيْدِي أفضَلُ مِنَ الْأَرْجُلِ. أَوْ أُضِيفَ إِلَى مَا يَدُلُّ عَلَى الْكَثْرَةِ: أَقْطَارُ الْبِلَادِ - وَكَذَلِكَ جَمْعُ الْكَثْرَةِ يَنْصَرَفُ إِلَى الْقِلَّةِ بِقَرِينَةٍ تَدُلُّ عَلَيْهِ: ثَلَاثَةٌ رِجَالٍ. وَأَمَا جَمْعُ السَّلَامِ بِمُسْتَوِيٍّ فَهُوَ شَائِعٌ بَيْنَ الْقِلَّةِ وَالْكَثْرَةِ.

• قَدْ يُشْتَمَى الْجَمْعُ كَمَا يُشْتَمَى الْمَفْرَدُ لِتَنْزِيلِهِ مَنْزِلَتَهُ وَذَلِكَ إِذَا أُرِيدَ بِهِ أَحَدٌ جَمَاعَتَيْنِ قَدْ انْتَضَمَتْ إِلَيْهَا جَمَاعَةٌ أُخْرَى: التَّفَّ الرِّمَاحَانِ - أَي كُلٌّ مِنْ رِمَاحِ الْجَيْشَيْنِ

جَمْعُ التَّكْسِيرِ : ٢ - مُنْتَهَى الْجُمُوعِ - جَمْعُ الْجَمْعِ - الْجُمُوعُ الْآخَرَى

مُنْتَهَى الجموع	١	أ ف ا ب ج ل	• كلُّ جمعٍ بعدَ ألفٍ تكسيره حرقان متحرّكان
	٢	مَ ف ا ب ل	أو ثلاثة فصاعداً من جوع الأضداد التي تشتمل على ثلاثة فصاعداً من الأضداد
	٣	أ ف ا ب ج ل	• تتفاعل تفاعيل - فعائل فعايل - فواعل فواعيل
	٤	مَ ف ا ب ل	• فاعل فاعيل - بفاعل يفاعيل - فاعل فاعل - فاعل فاعل

جمع الجموع	• يُجمع الجمع لتكثير عدد الأضداد التي يُنطوي عليها - يتناول من التسعة فصاعداً لأنه قد اشتمل على ثلاثة فصاعداً من جوع الأضداد التي تشتمل على ثلاثة فصاعداً من الأضداد
	• صيغته ماثلة للمفرد الذي يوازئُه: أَكَلَبٌ - أَكَالِبٌ - أَظْفِيرٌ - أَظْفِيرٌ - على أوزانٍ منتهى الجمع

• يُجمع أيضاً على صيغة جمع المذكر السالم أو المؤنث السالم - لكنّه سابعي: أَفَاضِلٌ - أَفَاضِلُونَ: أَفَاضِلُونَ: أَفَاضِلِينَ: بِيوتٌ - بِيوتاتٌ - رجالٌ: رجالاتٌ - ساداتٌ: ساداتٌ - أنديةٌ: أندياتٌ

اسم الجمع	• يدلُّ على جماعةٍ ولا مفرد له من لفظه: جيشٌ - مفردة: جُنْدِيٌّ - وَخَيْلٌ وَشَعْبٌ.
	• من الأسماء ما لا يُشتمل إلا بصيغة الجمع: أبابيلٌ - أي فرق - تماجيبٌ - تباشيرٌ - ومنها ما يتوحد فيه المفرد والجمع: هجانٌ - دلاصٌ - شالكٌ - كنازٌ - جنبٌ - وُلْدٌ - وهي نادرة ومنها جوع ليس لها مفرد من لفظها: نساءٌ - محاسنٌ - مخاطرٌ - ملامحٌ

• إنَّ اسمَ الجمعِ موضوعٌ لمجموع الأضداد دالاً عليها دلالة المفرد على أجزاءه مسماةً: قَوْمٌ - يدلُّ على الأفراد المندرجة فيه كما يدلُّ الإنسان على الأشخاص التي يُنطوي عليها

• إنَّ شبهَ الجمعِ موضوعٌ للحقيقة ملقًى فيه اعتبار الفردية والجمعية: النجمٌ - هو اسم جنس للأجرام الفلكية

• يجمع كلُّ من اسم الجمع وشبهه على صيغة المفردات: قَوْمٌ: أَقْوَامٌ - نَجْمٌ: أَنْجُمٌ - رَكْبٌ: أَرْكَبٌ

• ويعامل اسمُ الجمعِ معاملة الجمع باعتبار معناه: الركبُ ساروا - أو معاملة المفرد باعتبار لفظه: هذا الشعبُ عظيمٌ

اسم الجنس الجمعي	• يدلُّ على معنى الجمع دالاً على الجنس وله مفردٌ يميّزُ عنه بالثاء أو بياء النسبة: تَفَاحٌ: تَفَاحَةٌ - عربٌ: عربيٌّ - رومٌ: روميٌّ
---------------------	---

جمع المركبات	• المركب الإضافي - إذا كان مصدرًا باين أو ذي: جُمعتُ (ابن) جمعٌ مذكّرٌ سالماً أو جمعٌ تكسيري. وجُمعتُ (ذو) جمعٌ مذكّرٌ سالماً لا غير: بنو عَبَّاسٍ - أبنَاءُ عَبَّاسٍ - ذَوو عِلْمٍ - وإن كان لغير العاقل جُمعتُ (ابن) على بنات و (ذو) على ذوات.
	• المركب المزجي: يزداد (ذوو) مع المذكر العاقل و (ذوات) مع المؤنث أو المذكر لغير العاقل: ذوو سيّونه - ذوات بعلبك
	• المركب الاسنادي: يعامل معاملة المركب المزجي.

جمع الأعلام	• إذا جُمع العلمُ صار نكرةً ولهذا تدخلُ أَل التّعريف بعد الجمع: مُحَمَّدٌ: مُحَمَّدُونَ
	• إذا جُمع اسمٌ زجليٌ جاز جمع المذكر السالم و جاز التّكسير: زَيْدٌ - زَيْدونٌ - زَيْوَةٌ
	• إذا جُمع اسمٌ امرأةً جاز جمع المؤنث و جاز التّكسير: زَيْنَبٌ - زَيْنَباتٌ - زِيَانِبٌ

جُمُوعُ التَّكْسِيرِ المَطْرُودَةِ

جَمْعُ التَّكْسِيرِ - ٣

أشهر الأوزان القياسية لجمع التَّكْسِيرِ في الأسمة

فعل	أ	ف	ح	ل	جَمَلٌ - أَحْيَالٌ	فَعَلَةٌ	ف	ح	ل	قَصَعَةٌ - رَقِيْبَةٌ
فعل	أ	ف	ح	ل	قَفَلٌ - أَقْفَالٌ	فَعَلَةٌ	ف	ح	ل	رَقِيْبَةٌ - رَقَابٌ
فعل	أ	ف	ح	ل	عَبَبٌ - أَعْبَابٌ	فَعَلَةٌ	ف	ح	ل	مَعْدَةٌ - مَعْدٌ
فعل	أ	ف	ح	ل	جَمَلٌ - أَجْيَالٌ	فَاعِلَةٌ	ف	و	أ	قَائِمَةٌ - قَوَائِمٌ
فعل	أ	ف	ح	ل	كَتَفٌ - أَكْتِافٌ	فِعَالٌ	أ	ف	ح	خِيَارٌ - أَخْيَرَةٌ
فعل	أ	ف	ح	ل	عَضُوٌّ - أَعْضَاءُ	فِعَالٌ	أ	ف	ح	عِمَادٌ - عَمَدٌ
فعل	أ	ف	ح	ل	عُنُقٌ - أَعْناقٌ	فِعَالٌ	أ	ف	ح	رِمَامٌ - أَرْمَةٌ
فعل	أ	ف	ح	ل	خَصْمٌ - خِصْمٌ	فِعَالٌ	أ	ف	ح	زَمَانٌ - أَرْمَةٌ
فعل	أ	ف	ح	ل	نِصْلٌ - نِصَالٌ	فِعَالٌ	أ	ف	ح	غَزَالٌ - غَزْلَانٌ
فعل	أ	ف	ح	ل	نِصْلٌ - أَنْصُلٌ	فِعَالٌ	أ	ف	ح	قَدَالٌ - قَدَلٌ
فعل	أ	ف	ح	ل	جَمَلٌ - جِجَالٌ	فِعَالٌ	أ	ف	ح	غَلَامٌ - غَلِيَانٌ
فعل	أ	ف	ح	ل	جَمَلٌ - جَمَلَانٌ	فِعَالٌ	أ	ف	ح	غَلَامٌ - أَغْلَمَةٌ
فعل	أ	ف	ح	ل	رُمحٌ - رِمَاحٌ	أَفْعَلٌ	أ	ف	ح	أَصْبَعٌ - أَصْبِعٌ
فعل	أ	ف	ح	ل	جَمَلٌ - جَمُولٌ	فِعَالٌ	أ	ف	ح	دِرْهَمٌ - دِرَاهِمٌ
فعل	أ	ف	ح	ل	جُرْدٌ - جُرْدَانٌ	فِعَالٌ	أ	ف	ح	صَحِيْفَةٌ - صَحَائِفٌ
فعل	أ	ف	ح	ل	أُنثَى - إِنْثَاءٌ	فِعَالٌ	أ	ف	ح	رِغِيْفٌ - أَرْغِفَةٌ
فعل	أ	ف	ح	ل	صَحْرَاءٌ - صَحَارِيٌّ	فِعُولٌ	أ	ف	ح	رِغِيْفٌ - رِغْفَانٌ
فعل	أ	ف	ح	ل	صَحْرَاءٌ - صَحَارِيٌّ	فِعُولٌ	أ	ف	ح	عَمُودٌ - أَعْمِدَةٌ
فعل	أ	ف	ح	ل	مَرْمَأةٌ - مَرَامٌ	فِعَالٌ	أ	ف	ح	عَمُودٌ - عَمُدٌ
فعل	أ	ف	ح	ل	سَعْلَةٌ - سَعَالٌ	فِعَالٌ	أ	ف	ح	قَرطَاسٌ - قَرطَاسِيٌّ
فعل	أ	ف	ح	ل	عَبْرَةٌ - عَبْرٌ	ت ف ا ح ل	أ	ف	ح	سَفْرَجٌ - سَفْرَجِيٌّ
فعل	أ	ف	ح	ل	صُورَةٌ - صُورٌ	أ ف ا ح ل	أ	ف	ح	أَسْطُوَانَةٌ - أَسْطَابِيْنَ

أشهر الأوزان القياسية لجمع التَّكْسِيرِ في الصِّفَاتِ

فعل	أ	ف	ح	ل	صَبَبٌ - صَبَابٌ	فَاعِلٌ	ف	ح	ل	سَاجِدٌ - سَاجِدَةٌ
فعل	أ	ف	ح	ل	يَقْظٌ - أَيْقَاطٌ	فَاعِلٌ	ف	ح	ل	رَامٌ - رَامَةٌ
فعل	أ	ف	ح	ل	جَنَبٌ - أَجْنَابٌ	فَاعِلٌ	ف	ح	ل	بَاعِعٌ - بَاعِعَةٌ
فعل	أ	ف	ح	ل	بَطَلٌ - أَبْطَالٌ	فَاعِلٌ	ف	ح	ل	جَاهِلٌ - جُهَالٌ
فعل	أ	ف	ح	ل	غَبْرٌ - غَبْرٌ	فَاعِلٌ	ف	ح	ل	جَاهِلٌ - جُهَالَةٌ
فعل	أ	ف	ح	ل	عَدُوٌّ - أَعْدَاءُ	أَفْعَلٌ	أ	ف	ح	أَسْوَدٌ - أَسْوَدَةٌ
فعل	أ	ف	ح	ل	جِيَانٌ - جِيَانَةٌ	أَفْعَلٌ	أ	ف	ح	أَكْبَرٌ - أَكْبَرٌ
فعل	أ	ف	ح	ل	شِجَاعٌ - شِجَاعَةٌ	أَفْعَلٌ	أ	ف	ح	أَعْمَى - أَعْمِيَانٌ
فعل	أ	ف	ح	ل	شِجَاعٌ - شِجَاعَانٌ	فَعْلَى	أ	ف	ح	عَطَشٌ - عَطَشَانٌ
فعل	أ	ف	ح	ل	قَتِيلٌ - قَتِيْلَانٌ	فِعَالٌ	أ	ف	ح	عَذْرَاءٌ - عَذْرَائِيٌّ
فعل	أ	ف	ح	ل	شَرِيْفٌ - أَشْرَافٌ	فِعَالٌ	أ	ف	ح	سَكْرَانٌ - سَكَرِيٌّ
فعل	أ	ف	ح	ل	صَدِيْقٌ - أَصْدِقَاءُ	فَاعِلَةٌ	أ	ف	ح	صَاحِبَةٌ - صَوَاحِبٌ
فعل	أ	ف	ح	ل	كَرِيْمٌ - كَرِيْمَةٌ	فَاعِلَةٌ	أ	ف	ح	عَازِلَةٌ - عَازِلٌ
فعل	أ	ف	ح	ل	كَرِيْمٌ - كَرَامٌ	فَاعِلٌ	أ	ف	ح	خَامِلٌ - حَوَائِلٌ
فعل	أ	ف	ح	ل	شَحِيْحٌ - أَشْجَعَةٌ	فِعَالٌ	أ	ف	ح	كَرِيْمَةٌ - كَرِيْمٌ

تَحْدِيدُهُ وَأَحْكَامُهُ

الاسم المنسوب

• النسبة هي إلحاقه بشيء مشددةً بآخر الاسم للدلالة على انتساب شيء إليه

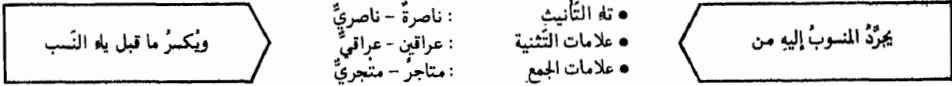
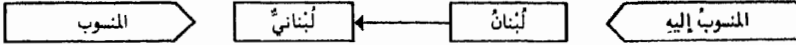

المسبوب	المسبوب إليه	الأوضاع	المسبوب	المسبوب إليه	الأوضاع
٢ ٣ ٤ ٥ ٦ ٧	٢ ٣ ٤ ٥ ٦ ٧		٢ ٣ ٤ ٥ ٦ ٧		
ظ ب ي ق ر و	ظبني قزني	شبيه بالصحيح	(ثور) ث و ز و م ل ك ي	ثورة ملك	إزالة التباس ثلاثي مكسور العين
ح ي و ن ب و م ز م م ز م و	حي نبي مزمي مزمي	المختوم بيلاً مشددةً والياء بعد حرفين والياء بعد ثلاثة وأكثر	ك ن ا ن س ي ب ي ض ا و ي س ا و ي ق ر ا ن ي	كنائس بيضة سبا قرآه	جمع التكرير (بيوز) المختوم بهمزة
م د ن ي ج ل ل ي ط و ي ل ي	مدينة جيلة طويلة	على وزن فعيلة (شَدَّ: طَبِيْعِيٌّ سَلِيْقِيٌّ)	ف ت و ي م ن ط ف ي م غ ن ي م غ ن و ي د ن ي ي د ن ي و ي ب ر د ي ح ب ل ي ح ب ل و ي م غ ت د ي ق ا ض ي ق ا ض و ي	فتى مصطفى مغنى مغنى دنيا دنيا بردى حبل حبل حبل المعتدي القاضي القاضي	المختوم بالفاء
أ ب و ا ب ن ي ب ن و ي س ن و ي	أب ابن ابن سنة	رُدُّ المذوف مع همزة وصل مع ته التائيت	ك م لا	كمن لا	وثاني الكلمة متحرك المختوم بالفاء التائيت
ك م م ل ا م ي ل ا و ي ب م ع ت ي د ي ر ا ن ي ع ي ن ي	بخت نصر دبر القمر عين إبل	تركيب مزجي تركيب إضافة			مختوم بيلاً

رُوحَانِيٌّ	رُوحَانِيٌّ	أَنَافِيٌّ	أَنَافِيٌّ
رَاذِيٌّ	رَاذِيٌّ	بَحْرِيٌّ	بَحْرِيٌّ
رَبِّيٌّ	رَبَابِيٌّ	نَيْبِيٌّ	نَيْبِيٌّ
شَامِيٌّ	شَامِيٌّ	جَمَانِيٌّ	جَمَانِيٌّ
شَتْنِيٌّ	شَتْنُوَةٌ	جَلَوِيٌّ	جَلَوِيٌّ
قَرْنِيٌّ	قَرْنِيٌّ	دَارَانِيٌّ	دَارَانِيٌّ

بعض
النسب
خلافًا
للقياس

• فاعِلٌ	• لاِبِنٌ - طَاعِمٌ - كَاسٌ
• فَعَالٌ	• بَرَّازٌ - عَطَّارٌ - خَزَّازٌ - صَبَّاحٌ - خِيَّاطٌ
• قَبْلٌ	• طَعِيمٌ - لَيْسٌ - عَمِلٌ

تَحْدِيدُهُ وَأَحْكَامُهُ

الاسم المصغر

• التصغير هو زيادة ياء ساكنة بعد ثاني الاسم المَعْرَبِ للدلالة على التقليل، التحقير أو التَّعَبُّبِ

الاسم المصغر	رَجُلٌ	فَأَخِي ل	الثَّلَاثِي: رَجُلٌ	تحويل المَعْرَبِ
	مَطْبَعٌ	فَأَخِي ح ل	الرَّبَاعِي: مَطْبَعٌ	
	مُنْشَرٌ	فَأَخِي ع ي ل	الخَمْسِي: مُنْشَرٌ	

الأوضاع	المصغر منه	الاسم المصغر	الأوضاع	المصغر منه	الاسم المصغر
في الغاية	عَصَا	عَصِيٌّ	ما تالته ألف أو واو	جَبَلٌ	جَبَلِيٌّ
	عَجُوزٌ	عَجِيٌّ	ما تالته ياء	سَبْعٌ	سَبْعِيٌّ
	مَرِيْمٌ	مَرِيْمِيٌّ	على وزن: فُعَيْل	أَبْنٌ	أَبْنِيٌّ
مع علامة تانيث	صَبِيءٌ	صَبِيءِيٌّ	ما رابعه واو أو ألف	قَبْلٌ	قَبْلِيٌّ
	عُصْفُورٌ	عُصْفُورِيٌّ	يستثنى أفعال التفضيل	فَوْقٌ	فَوْقِيٌّ
	مِفْتَاحٌ	مِفْتَاحِيٌّ	المؤنث المنعوي	مُهْرَةٌ	مُهْرِيٌّ
مع ألف الجمع	أَخِي	أَخِيَّ	المؤنث الرباعي	سَلْمَى	سَلْمَىيٌّ
	أَبْنِي	أَبْنِيَّ	الاسم المحذوف	سُودَةٌ	سُودَتِيٌّ
	أَسْمِي	أَسْمِيَّ	مع همزة وصل	أَوْقَاتٌ	أَوْقَاتِيٌّ
ثاني الاسم حرف علة	زَيْتَةٌ	زَيْتِيٌّ	مع تله التانيث	سَلْهَانٌ	سَلْهَانِيٌّ
	أَخْتٌ	أَخْتِيٌّ	مع تله مجردة	سَكْرَانٌ	سَكْرَانِيٌّ
	أَعْبِدَةٌ	أَعْبِدِيٌّ	جمع القلة	سُرْحَانٌ	سُرْحَانِيٌّ
شَدَّ: عيد أصله	أَصْحَابٌ	أَصْحَابِيٌّ	جمع الكثرة	فِنْجَانٌ	فِنْجَانِيٌّ
	نِيَاقٌ	نِيَاقِيٌّ	تركيب إضافة	بَابٌ	بَابِيٌّ
	عَبْدُ اللَّهِ	عَبْدِيٌّ		مُوسِرٌ	مُوسِرِيٌّ
أَوْزَانَةٌ				دِينَارٌ	دِينَارِيٌّ
				عَوِيدٌ	عَوِيدِيٌّ
				أَصَالٌ	أَصَالِيٌّ
				خَادِمٌ	خَادِمِيٌّ

أولى: أَلْيَا
أولاه: أَلِيَّه
أولان: أَلْيَانَك
أولنك: أَلْيَانِك

ذا: ذَيَا
تا: تَيَا
الذي: الذَيَا
التي: التَيَا

تصغير
بعض
الأسماء
المنبئية

من المؤنث المنعوي: قَوْسٌ: قَوْسِيٌّ
دِرْعٌ: دِرْعِيٌّ - حَرْبٌ: حَرْبِيٌّ
نَعْلٌ: نَعْلِيٌّ - عَرَسٌ: عَرَسِيٌّ
أفعل التَّعَبُّبِ: يَا مَا أَمْبَلِجُ
قبل إنه لم يُسَمَّ عن العرب إلا تصغير:
أَمْلَجٌ - أَحْسَنٌ - أَحْفَى

شَدَّ:
وَشَدَّ:

المعرب والمبني

المعرب والمبني

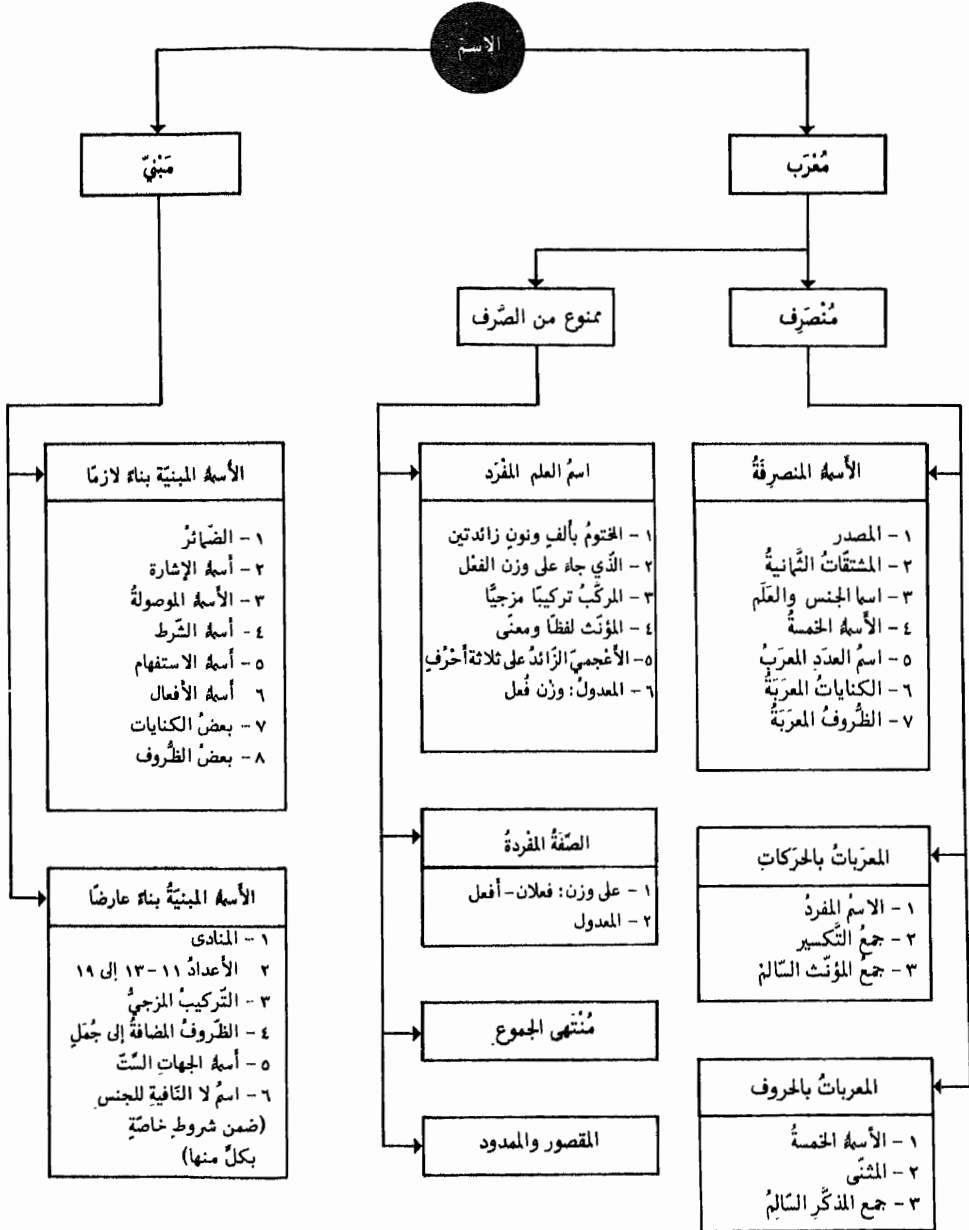

الاسماء المبنية

نوعاها وأقسامها

- البناء هو لزوم آخر الكلمة حركة أو حرفاً لغير عامل:
فوق - أحد عشر - أمس - من - يا مؤمنون - يا مؤمنان - لا مؤمنين

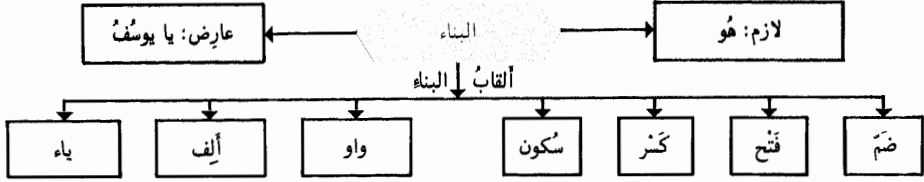

- البناء اللزوم هو ما لا يتفك عن الكلمة في حال من الأحوال.

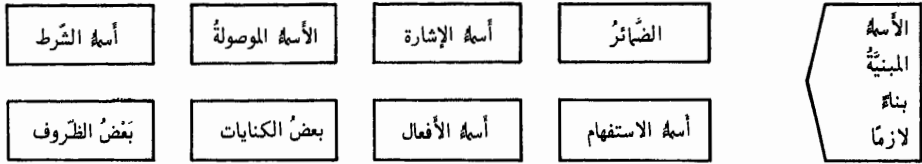

- البناء العارض هو ما فارق الكلمة متى فارق الصورة المتقتضية البناء.

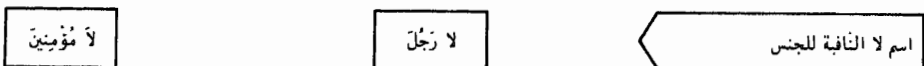
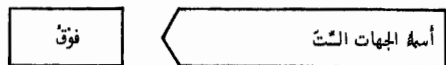
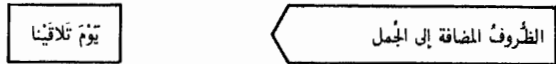
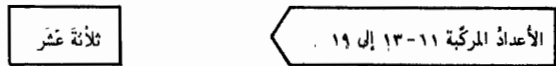
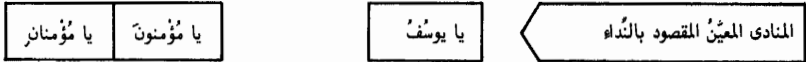

الأسماءُ المُعربَةُ أنواعُها وَعَلاماتُها

• الإعرابُ هو التَّغييرُ اللَّاحِقُ آخِرَ الأسماءِ والأفعالِ بسببِ تغيُّرِ العوالمِ:
قَدِمَ القَائِبُ - رَأَيْتُ القَائِبَ - سَلَّمْتُ عَلَى القَائِبِ

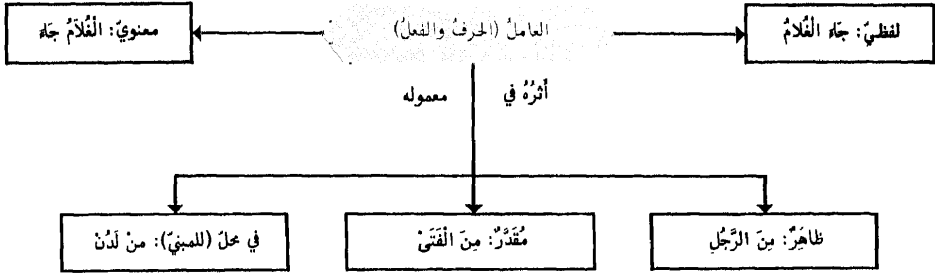

ألفاظُ الحركاتِ في الإعرابِ

المجر	النصب	الرفع		
كسرة رَجُلٍ - الرَّجُلِ	فتحة رَجُلًا - الرَّجُلِ	ضمة رَجُلٌ - الرَّجُلُ	الاسمُ المفردُ	المعرَّباتُ بالحركاتِ
كسرة رجالٍ - الرِّجالِ	فتحة رجالًا - الرِّجالِ	ضمة رجالٌ - الرِّجالُ	جمعُ التَّكْسِيرِ	
كسرة فتياتٍ - الفتياتِ	كسرة فتياتٍ - الفتياتِ	ضمة فَتَيَاتٌ - الفَتَيَاتُ	جمعُ المؤنَّثِ السَّالِمِ	
باء أبِي يُوسُفَ	ألف أبَا يُوسُفَ	واو أَبُو يُوسُفَ	الأسمُ الخمسةُ	المعرَّباتُ بالحروفِ
باء رَجُلَيْنِ	باء رَجُلَيْنِ	ألف رَجُلَانِ	المثنى	
ياء فَلاحِينِ	ياء فَلاحِينِ	واو فَلاحُونِ	جمعُ المذكَرِ السَّالِمِ	

حالاته

المستوعب من الصرف

- المَرَبُّ المنصرفُ هو ما يدخله التَّنوينُ وتظهرُ في آخره جميعُ حركاتِ الإعراب: رَجُلٌ - الرَّجُلُ - رَجُلًا - رَجُلًا - رَجُلٍ
- المَرَبُّ المنوعُ من الصرفِ هو ما لا يلحقه الكسْرُ ولا التَّنوينُ فيُقتصرُ فيه على الضَّمِّ والفتحة: ذَهَبَتْ إلى بِيْرُوتَ

- عَثَانٌ - زَيْدَانٌ - على أن يتقدّمها ثلاثة أحرفِ أصولٍ.
- عَقَانٌ وَحَسَانٌ: من أصل: عَقَنَ وَحَسَنَ - هي مُنْصَرَفَةٌ
- عَقَانٌ وَحَسَانٌ: من أصل: عَقَفَ وَحَسَنَ - هي ممنوعة
- يَزِيدٌ - أَحْمَدٌ - أو يقلبُ فيه الفعل: دُئِلَ - سَمَرَ - وزن فُعَلٍ - فَعَلٌ
- إجماع: وزن إضرب في الفعل أكثر منه في الاسم.
- لا تمنع الأوزان المشتركة: حَسَنٌ - جَنَفَرٌ - أو اختلفت بالأسبغ: سَلِمٌ - فَوَادٌ

١ - المختوم بالفِ ونون زائدتين

٢ - الذي جله على وزن الفعل

- بَعْلَبَكٌ - تَبَيْتَ لَحْمٌ - ما كان فيه الجزء الثاني معرّبًا ، دون العَدَدِيّ
- والمختوم بويه: سَيُوبِيه - فكلها مبني

٣ - المركب تركيبًا مزجيًا

- مُعَاوِيَةُ (لفظًا) - زَيْتٌ (معنى) - نَبِيهَةٌ (لفظًا ومعنى)
- إذا كان المعنوي ثلاثيًا ساكن الوسط جاز الصرفُ والمنعُ:
- هندٌ - هندٌ . ما لم يكن أعجميًا فيجب فيه المنع: بَلُخٌ (علم مدينة)

٤ - المؤنث لفظًا أو معنى

- يَعْقُوبٌ - إِبْرَاهِيمُ - الأَعْجَمِيُّ هو ما ليس من وضع العرب وشرطه أن يكون علمًا في اللغة الأجنبية - إذا كان ثلاثيًا ساكن الوسط وجب صرفه: نُوحٌ وإذا تحرك وسطه اختير منه: شَتْرٌ

٥ - الأعجمي الزائد على ثلاثة أحرف

- المدولُ التَّنْديريُّ: عَصْرٌ بَلَعٌ - ثَمَلٌ - جَمِيٌّ - جَمٌّ - جَمٌّ - جَمٌّ - دَلْفٌ
- رُجُلٌ - رُزْمٌ - عَصَمٌ - قَتَمٌ - قَرَجٌ - مُضَرٌ - هَيْلٌ - هَدَلٌ
- المدولُ التحقيقيُّ: أَحَادٌ - أَعْرٌ - سَحْرٌ - أَمْسٌ - مَرَبِعٌ

٦ - المدول: وزن فَعَلٌ

- فَعْلَانٌ مؤنثه فَعْلَى: سَكْرَانٌ - سَكْرَى - لا تمنع الصفة من الصرف
- أَفْعَلٌ مؤنثه أَفْعَلَا: أَحْمَرٌ - حَمْرَاهُ - ما لم تكن وصفتها أصلية
- يُصْرَفُ: صَفْوَانٌ (الصَّخْرُ الأملس) يُصْرَفُ: أَرْبَعٌ - أَرْبَعٌ
- وزن فَعَلٌ: آخِرٌ - جمع آخِرَى - مؤنث آخِرٌ
- وزن فَعَالٌ ومَقْعَلٌ من العدد: أَحَادٌ - مَوْجِدٌ - ثَبَلَةٌ - مَثْنِيٌّ - عَشَارٌ - مَعَثْرِيَالٌ: جله القومُ أَحَادٌ ومَوْجِدٌ وذَهَبُوا أَحْمَاسٌ ومَخْمَسٌ

١ - على وزن فَعْلَانٌ وأَفْعَلٌ

٢ - المدول

- مَسَاجِدٌ - أَكَارِمٌ - مَصَابِيحٌ - أَنَاشِيدٌ
- أمّا المنقوص منه المنوع من الصرف: جَوَارِيٌّ - عَوَاشِيٌّ - تُحَدِّثُ
- يَأْوُهُ رَفِيعًا وَجَرًّا وَيُنَوِّنُ: جَوَارِيٌّ - عَوَاشِيٌّ
- يَشْتَرَطُ فِيهِ أَنْ يَكُونَ مَجْرَدًا مِنَ النَّهْأِ: تَلَامِيذَةٌ - أَسَاتِيذَةٌ - انصرفت

على وَزْنِ: مفاعيل

على وَزْنِ: مفاعيل

- القصيرة المسبقة بأكثر من أصلين: حُبْلِيٌّ - بُشْرَى - ذَكَرَى
- ولا تمنع: معنى - مُسْتَشْفَى لِأَنَّ الألفَ غيرَ مسبوقَةٍ بأكثر من أصلين
- المددودة المسبوقه بأكثر من أصلين والمتبوعه بهجزة:
- صَخْرَاهُ - كَبْرِيَاهُ . ولا تمنع: اسْتِغْصَلَةٌ - أَسْبَاهُ - وَتَمَنَعُ أَشْيَاهُ لِأَنَّ
- أصلها شَيْئُهُ

ألف زائدة: قصيرة

ألف زائدة: ممدودة

- إنَّ الاسمَ المنوعَ من الصرفِ إذا أضيفَ أو دخلته أَلْ جَرٌّ بالكسرة: مَرَّتْ بأفضلِ العُلَمَاءِ

علامات الإعراب

تقدير علامات الإعراب على آخر الأسماء والأفعال

الأسباب	علامة الجر	علامة النصب	علامة الرفع	الاسم المعربة
للتعذر	مَرَزْتُ بِالفِئِ • كسرة على الألف	رَأَيْتُ الفِئِ • فتحة على الألف	جاء الفِئِ • ضمة على الألف	١ - المقصور المعربة
للتعذر	مَرَزْتُ بِفِئِ • كسرتان على الألف	رَأَيْتُ فِئِ • فتحتان على الألف	جاء فِئِ • ضممتان على الألف	٢ - المقصور النكرة
للتثقل	مَرَزْتُ بِالقاضي • كسرة على الياء	-	جاء القاضي • ضمة على الياء	٣ - المقصور المعربة
للتثقل	مررتُ بِقاضي • كسرتان على ياء محذوفة	-	جاء قاضي • ضممتان على ياء محذوفة	٤ - المقصور النكرة
لاشتغال المحل بالحركة المناسبة	-	رَأَيْتُ خادمي • فتحة على الميم	جاء غلامي • ضمة على الميم	٥ - المضاف إلى ياء المتكلم
علامة رفعه الواو المقلوبة ياء للإدغام	-	-	سَجَنُ ضاربي (ضاربي) • واو في آخر الكلمة	٦ - جمع المذكر السالم مع ياء المتكلم

• المضاف إلى ياء المتكلم: جاء قاضي - تُقَدَّرُ على الياء المدغمة فيها: الرفع والجر للتثقل - والنصب لاشتغال المحل بالسكون الواجب للإدغام.

الأسباب	علامة الجر	علامة النصب	علامة الرفع	الأفعال المعربة
للتعذر	-	لَنْ يَخْشَى • فتحة على الألف	يَخْشَى • ضمة على الألف	١ - الختوم بألف
للتثقل	-	-	نَطْوِي • ضمة على الياء	٢ - الختوم بياء
للتثقل	-	-	يَدْعُو • ضمة على الواو	٣ - الختوم بواو
منعاً لالتقاء الساكنين	لَا تُضْرِبِ الرِّجْلَ • سكون على الياء	-	-	٤ - يَدْعُو سَاكِنٌ
للتثقل أصله: تضربان	-	-	هَلْ تُضْرِبَانِ • نون قبل التثنية	٥ - يَدْعُو نُونُ التوكيد
للتثقل أصله: تَكْرِمُونِي	-	-	هَلْ تَكْرِمُونِي • نون قبل التثنية	٦ - يَدْعُو نُونُ الوقاية

الاسم : أنواعه

الاسم : أنواعه

٧١	اسما الجنس والعلم	٤-١-١
٧٢	اسم العلم	٤-١-٢
٧٣	المصدر	٤-٢-١
٧٤	المصدر المجرد	٤-٢-٢
٧٥	المصدر المزيد	٤-٢-٣
٧٦	المصدر الميمي	٤-٢-٤
٧٧	اسم المصدر	٤-٢-٥
٧٨	المصدر المؤول	٤-٢-٦
٧٩	المصدر	٤-٢-٧
٨٠	اسم الفاعل	٤-٣-١
٨١	اسم الفاعل	٤-٣-٢
٨٢	اسم المفعول	٤-٤-١
٨٣	اسم المفعول	٤-٤-٢
٨٤	الصفة المشبهة	٤-٥-١
٨٥	الصفة المشبهة	٤-٥-٢
٨٦	أمثلة المبالغة	٤-٦-١
٨٧	أمثلة المبالغة	٤-٦-٢
٨٨	أفعل التفضيل	٤-٧-١
٨٩	أفعل التفضيل	٤-٧-٢
٩٠	أفعل التفضيل	٤-٧-٣
٩١	اسما المكان والزمان	٤-٨
٩٢	اسم الآلة	٤-٩
٩٣	الضمير	٤-١٠-١
٩٤	الضمير	٤-١٠-٢
٩٥	الضمير	٤-١٠-٣
٩٦	اسم الإشارة	٤-١١
٩٧	اسم الاستفهام	٤-١٢
٩٨	اسم الشرط	٤-١٣
٩٩	الاسم الموصول	٤-١٤-١
١٠٠	الاسم الموصول	٤-١٤-٢
١٠١	الكتابات	٤-١٥
١٠٢	الظروف	٤-١٦
١٠٣	اسم الفعل	٤-١٧-١
١٠٤	اسم الفعل	٤-١٧-٢
١٠٥	الأسمة الخمسة	٤-١٨
١٠٦	اسم العدد	٤-١٩-١
١٠٧	اسم العدد	٤-١٩-٢
١٠٨	اسم العدد	٤-١٩-٣
١٠٩	اسم العدد	٤-١٩-٤
١١٠	اسم العدد	٤-١٩-٥

اسمًا الجِنْسِ وَالْعَلَمِ ١ - تَحْدِيدُهُمَا وَأَقْسَامُهُمَا

- اسمُ الجِنْسِ هو ما كان شائعًا بين كلِّ فِرْقَةٍ مِنْ أَفْرَادِ الجِنْسِ لَا يَخْتَصُّ بِهِ وَاحِدٌ دُونَ غَيْرِهِ: كِتَابٌ
- اسمُ العَلَمِ هو ما يَخْتَصُّ بِوَاحِدٍ دُونَ غَيْرِهِ مِنْ بَيْنِ أَفْرَادِ الجِنْسِ: خَالِدٌ - عَبْدُ اللَّهِ - بَيْرُوتٌ

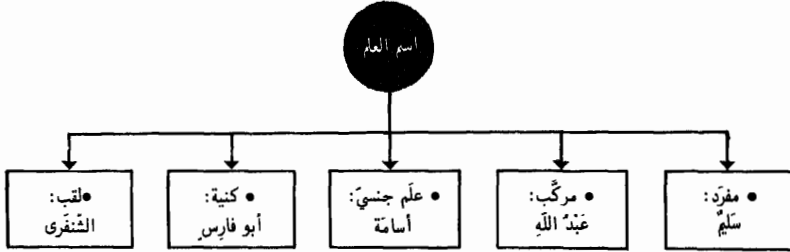

- هو مؤلف من كلمة واحدة معربة: سليم

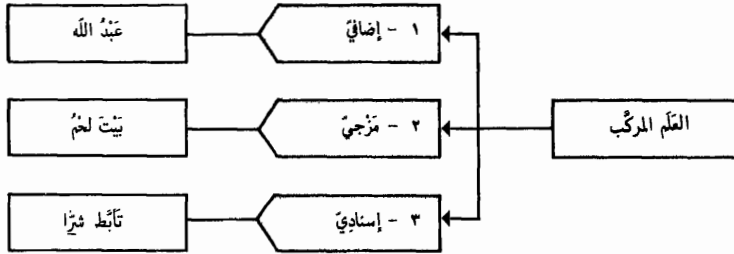

- هو ما أُطِيقَ عَلَى الجِنْسِ بِرُمَّتِهِ: أسامة: علم للأسد - أم قُشَم: للموت - ثَمَالَةُ لِلتَّلْعَبِ

إلى غير ذلك من أسفه الأعيان
ويكون أيضاً لأسفه المعاني: بَرَّة: علم للبر - يَسَارُ: للميسرة - مَيْمَن: للمَيْمَنَة

- هي ما تُصَدَّرُ بِأَبٍ أَوْ أُمٍّ: أبو فارس - أم عابِر
- ويجوزُ تَدْفِيقُهَا أَوْ تَأْخِيرُهَا عَنِ اسْمِ العَلَمِ: خَالِدٌ أَبُو يوسُفَ وَأَبُو يوسُفَ خَالِدٌ

• هو ما أُشْعِرَ بِمَدْحٍ أَوْ ذَمٍّ: الرَّشِيدُ: لِقَبِّ الخَلِيفَةِ هَارُونَ العَبَّاسِيِّ
الشفري - أبي الغليل الشفتين - لقب شاعر من العرب -
حَكَمُ اللَّقَبِ أَنْ يُؤَخَّرَ عَنِ اسْمِ العَلَمِ: هَارُونَ الرَّشِيدُ - عَمْرُو الجاحظ.

- قد يُنْكَرُ العَلَمُ متى أُطِيقَ عَلَى المَشْتَرِكِينَ فِي الاسْمِ الوَاحِدِ وَحِينَئِذٍ يُنْتَهَى وَبُجِعَ وتدخله أل كالنكرات: اليوسفان - اليوسفون

• مِن الأَعْلَامِ مَا يَكُونُ مَقْتَرًا تَأْبَالُ مِنْ أَصْلِ وَضَعِهِ: الدَّحْدَاحُ - الفَضْلُ - الرَّبِيعُ - العَبَّاسُ
• مما يَكُونُ مَنقُولًا عَنِ مَصْدَرٍ أَوْ اسْمٍ عَيْنٍ أَوْ صِفَةٍ - وَإِنَّمَا دَخَلَتْ عَلَيْهَا أَل
لِلْمَحِ الأَصْلُ الَّذِي نَقَلَتْ عَنْهُ

اسم العلم - ٢ - أحكامه

- ١ لا يُضَافُ ذَهَبٌ زَيْدٌ الحَتَّادُ إلى المدينة
- ٢ لا يدخلُ عليه حرفُ التَّعْزِيمِ قَدِيمُ اليوسُفُونَ مُجْتَمِعِينَ (يوسفُ: اسمُ جنس)
- ٣ لا يُنْتَبِئُ بالتَّكْرَرِ جاءَ سَمِيرٌ الطَّالِبُ
- ٤ يُنْتَبِئُ بِهِ خَالِدٌ شُجَاعٌ
- ٥ تُنْتَسَبُ التَّكْرَرُ بعده على الحالِ جاءَ سَمِيرٌ حَامِلًا كُتُبَهُ
- ٦ يُمْتَعُ مِنَ الصَّرْفِ ضمنَ شروطٍ عادَ أَحْمَدُ

اسم
العلم

أحكامُ تتعلقُ بالعلمِ المركَّبِ

- المركَّبُ الإضافيُّ
- عَبْدُ اللَّهِ مَعْرَبٌ مَحْتَبٌ عَلَيْهِ
- جاءَ عَبْدُ اللَّهِ - رَأَيْتُ عَبْدَ اللَّهِ - مَرَزْتُ عَبْدَ اللَّهِ
- المركَّبُ المزجيُّ
- مَبْنِيٌّ عَلَى اللَّحْمِ نَبِيْتُ لَحْمٍ
- أَعَجَبْتَنِي نَبِيْتُ لَحْمٍ - زُرْتُ نَبِيَّتَ لَحْمٍ - أَقَمْتُ فِي نَبِيَّتِ لَحْمٍ
إلا إذا ختمَ بونه: سَبِيئَتُهُ: مُبْنِيٌّ عَلَى الكَسْرِ
- المركَّبُ الإسناديُّ
- مَبْنِيٌّ عَلَى حالِهِ تَابِطٌ شَرًّا
- جاءَ تَابِطٌ شَرًّا - رَأَيْتُ تَابِطَ شَرًّا - مَرَزْتُ بِنْتًا تَابِطَ شَرًّا

• هُوَ مَا دَلَّ عَلَى حَالَةٍ أَوْ حَدَثٍ دُونَ زَمَانٍ

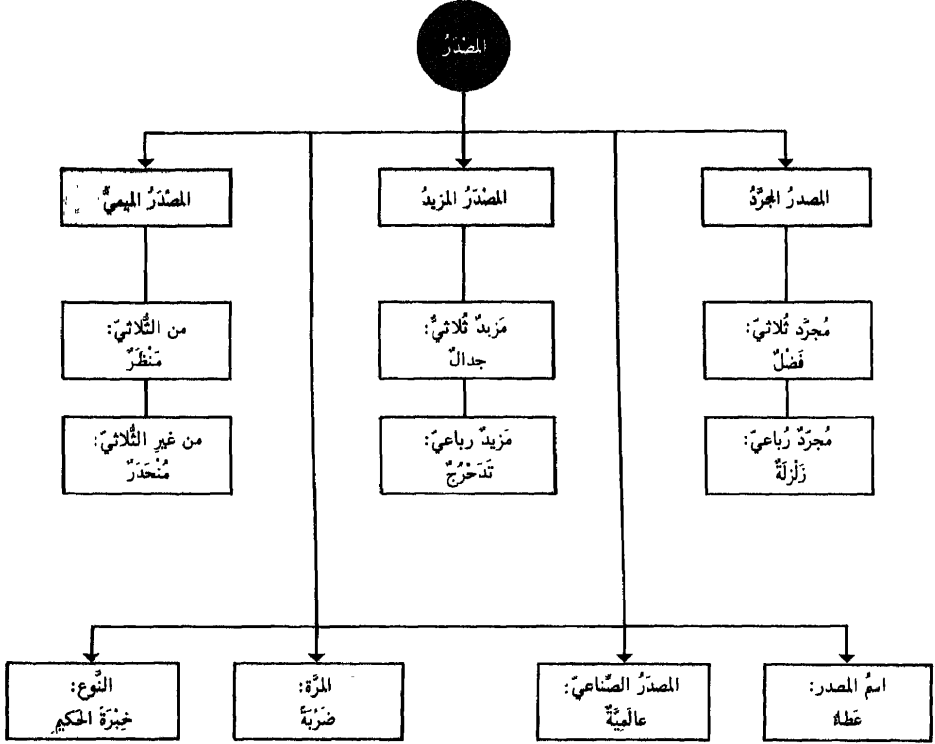

• إِنَّ الْمَوَادَّ جَمِيعَهَا قِيَاسِيَّةٌ مَا عدا المَصْدَرَ الثَّلَاثِيَّ المَجْرُودَ فَلَهُ أوزَانٌ كَثِيرَةٌ لَا تُعْرَفُ إِلَّا مِنْ مُنْجَبَاتِ اللُّغَةِ

السَّامِيُّ

هو ما لم تُدَكَّرْ فِيهِ قَاعِدَةٌ كَلِمَةٌ مُشْتَبِهَةٌ عَلَى جَزَائِيَّتِهِ بَلْ يَتَعَلَّقُ بِالسَّمْعِ مِنْ أَهْلِ اللِّسَانِ وَيَتَوَقَّفُ عَلَيْهِ.

القِيَاسِيُّ

مَا كَانَ لَهُ ضَابِطٌ - وَالْمُرَادُ بِالضَّابِطِ حَكْمٌ كَلِمِيٌّ يُنْطَبِقُ عَلَى جَزَائِيَّتِهِ وَأَهْلُ الْعَرَبِيَّةِ فِي تَفْسِيرِ الْقِيَاسِيِّ عَلَى مَذْهَبِهِمْ: مَنْ قَالَ إِنَّ لَهُ ضَابِطًا كَلِمِيًّا تَنْطَوِي تَحْتَهُ جَمِيعُ أَفْرَادِهِ. وَمَنْهُمْ مَنْ قَالَ إِنَّ لَهُ ضَابِطًا لَا تَنْطَوِي تَحْتَهُ جَمِيعُ أَفْرَادِهِ بَلْ أَكْثَرُهَا وَهُوَ الْقَوْلُ الْأَصَحُّ.

المصدر الجرد الثلاثي - ٢ - القياسي والسماحي في الجرد الثلاثي والرباعي

بعض الأوزان الساعية للمصدر الجرد الثلاثي		الأوزان القياسية للمصدر الجرد الثلاثي		
أمثلة	١ ٢ ٣ ٤ ٥ ٦ ٧	أمثلة	وزن : فَعَلْ	
			يَدُلُّ على	١ ٢ ٣ ٤ ٥ ٦
شُرِبَ - شَكْرَ	فُعِلَ	زراعة - تجارة	حرفة	فَعَالَةٌ
عَلِمَ - عَلِمَ	فَعَلَ	خَفَقَان - غَلِيَان	اضطراب	فَعَالَان
قَتَلَ - قَوَّلَ	فَعَلَ	نُصَابٌ - صُرَاخٌ	صَوْتٌ	فَعَالٌ
رَحِمَهُ - حَيَّرَهُ	فَعَلَةٌ	طَبْنِيْن - صَهِيْلٌ	صَوْتٌ	فَعَالِي
نَشَدَهُ - عَصَمَهُ	فَعَلَةٌ	حُمْرَةٌ - زُرْفَةٌ	لَوْنٌ	فَعَالَةٌ
كُدِّرَهُ - سَمَّرَهُ	فَعَلَةٌ	إِبِلًا - نِقَارٌ	امتناع	فَعَالٌ
دَعَوَى - تَقَوَّى	فَعَلَى	رُكَامٌ - دَوَارٌ	دَاهٍ	فَعَالٌ
ذَكَرَى -	فَعَلَى	رَحِيْلٌ - رَسِيْمٌ	سَيْرٌ	فَعَالِي
حَرَمَانَ - نَسِيَانَ	فَعَلَان			
ذَوَّبَانَ - خَفَّقَانَ	فَعَلَان			
غَفَّرَانَ - شَكَرَانَ	فَعَلَان			
طَلَّبَ - كَرَّمَ	فَعَلَ	أمثلة	وزن المصدر	الماضي الجرد
كَذَبَ - ضَجِكَ	فَعَلَ		١ ٢ ٣ ٤ ٥ ٦	
صَغَرَ - عَظُمَ	فَعَلَ	سُهولة - رُعونَة	فُعُولَةٌ	فَعَلٌ
هُدِيَ - سُرِيَ	فَعَلَ	فَصَاحَةٌ - عِرَاقَةٌ	فَعَالَةٌ	فَعَلٌ
عَظِمَةٌ - سَرَقَةٌ	فَعَلَةٌ	كَرَّمَ	فَعَلَ	فَعَلٌ
ذَهَابٌ - قَسَادٌ	فَعَالَةٌ	فَرَحٌ - عَطَشٌ	فَعَلَ	فَعِلٌ (اللازم)
صِرَافٌ - نِكَاحٌ	فَعَالٌ	قُعُودٌ - جُلُوسٌ	فُعُولٌ	فَعِلٌ (اللازم)
سُؤَالٌ - رُكَامٌ	فَعَالٌ	كَنَبٌ - ضَرْبٌ	فَعَلَ	فَعِلٌ (المتعدّي)
زَهَادَةٌ - فَصَاحَةٌ	فَعَالَةٌ	فَهْمٌ - صَمْتُ	فَعَلَ	
دِرَايَةٌ - كِتَابَةٌ	فَعَالَةٌ			
بُعَايَةٌ - خُفَارَةٌ	فَعَالَةٌ			
كِرَاهِيَةٌ - عَلَانِيَةٌ	فَعَالِيَةٌ			
قَبُولٌ - وَقُودٌ	فَعُولٌ			
دُخُولٌ - خُرُوجٌ	فَعُولٌ			
وَجِيْفٌ - رَحِيْلٌ	فَعَالِيٌ			
حُصْبَةٌ - عُدُوِيَّةٌ	فَعُولَةٌ			
ضُرُورَةٌ - أَلُوْكَةٌ	فَعُولَةٌ			
بَيِّنُوْنَةٌ - دَبِيْنُوْنَةٌ	فَعَالُوْلَةٌ			
سُوْدٌ	فَعَالُوْلٌ			
بُشْرَى - رُجْمَى	فَعَالِيٌ			
تَكَرَّرٌ - تَطَوَّافٌ	تَفَعَّلَ			
تَبَيَّنَ - تَلَقَّاهُ	تَفَعَّلَ			
مَسِيَسَى	فَعَعَلِيٌّ			
جَبْرُوتٌ - رَحْمُوتٌ	فَعَعَلُوْتٌ			
			أوزان المصدر الجرد الرباعي	
			وَسُوْسَةٌ - دَخْرَجَةٌ	فَعَالَةٌ
			وَسُوْسًا - دَخْرَجًا	فَعَالًا
			• إِلَّا أَنَّ الثَّانِي لَا يَكُونُ قِيَاسِيًّا فِيهِ إِلَّا إِذَا كَانَ مُضَاعَفًا وَسُوْسٌ وَسُوْسَةٌ وَسُوْسًا • وَإِلَّا فَهِيَ سَاعِيَّةٌ: دَخْرَجٌ دَخْرَجَةٌ دَخْرَجًا	

المصدر المزيّد - ٣ - الأوزان القياسية لمزيّدات الثلاث والرّباعي

المصادر القياسية لمزيّدات الثلاثي

الماضي المزيّد	أوضاع خاصة ف ح ل	الوزن الخاص	وزن المصدر							أمثلة
			١	٢	٣	٤	٥	٦	٧	
فَعَّلَ	-	-	ت	ف	ع	ي	ل			قَدَّمَ - تَقَدَّمَ - أَيْدَى - تَأْيِيدًا
فَعَّلَ	-	-	ت	ف	ع	ل	ة			قَدَّمَ - تَقَدَّمَ - هَمًّا - تَهَنُّتُهُ - بَرًّا - تَبَرُّرُهُ
فَعَّلَ	مهموز اللام	فَعْلًا	ت	ف	ع	ي	ة			سَوَّى - تَسَوَّى - حَلَى - تَحْلِيَّةٌ
فَاعَلَ	-	فَعْلَى	م	ف	ا	ع	ل	ة		جَادَلَ - مُجَادَلَةٌ - نَاضَلَ - مُنَاضَلَةٌ
فَاعَلَ	-	-	م	ف	ي	ا	ع	ل		جَادَلَ - جِدَالًا - نَاضَلَ - نِضَالًا
فَاعَلَ	فاؤه ياء	فَاعِلًا	م	ف	ا	ع	ل	ة		يَاغَى - مِيَاغَةٌ - يَأْسَرُ - مِيَاسِرَةٌ
فَاعَلَ	لامه ألف	فَاعِلًا	م	ف	ا	ع	ل	ة		نَاجَى - مُنَاجَاةٌ - حَابَى - مُحَابَاةٌ
أَفْعَلَ	-	-	ا	ف	ع	ا	ل			أَحْسَنَ - إِحْسَانًا - أَهْبَلَ - إِهْبَالًا
أَفْعَلَ	-	أَفْعَالًا	ا	ف	ا	ل	ة			أَدَارَ - إِدَارَةٌ - أَشَارَ - إِشَارَةٌ
تَفَعَّلَ	-	-	ت	ف	ع	ع	ل			تَقَدَّمَ - تَقَدُّمًا - تَصَوَّرَ - تَصَوُّرًا
تَفَعَّلَ	لامه ألف	تَفَعَّلًا	ت	ف	ع	ع	ي			تَأَنَّى - تَأَنِّيًّا - تَرَوَّى - تَرَوُّيًا
تَفَاعَلَ	-	-	ت	ف	ا	ع	ل			تَشَارَكَ - تَشَارِكًا - تَجَاوَزَ - تَجَاوُزًا
تَفَاعَلَ	لامه ألف	تَفَاعُلًا	ت	ف	ا	ع	ي			تَنَاضَى - تَنَاضِيًّا - تَدَاعَى - تَدَاعِيًّا
اِفْتَعَلَ	-	-	ا	ف	ت	ع	ا	ل		اجْتَمَعَ - اجْتِمَاعًا - اِفْتَرَسَ - اِفْتِرَاسًا
اِفْتَعَلَ	عينه ألف	اِفْتَعَالًا	ا	ف	ت	ي	ا	ل		اِخْتَارَ - اِخْتِيَارًا - اِخْتَارَ - اِخْتِيَارًا
اِفْتَعَلَ	لامه ألف	اِفْتَعَالًا	ا	ف	ت	ع	ا	ء		اِقْتَدَى - اِقْتِدَاءٌ - اِقْتَدَى - اِقْتِدَاءٌ
اِنْفَعَلَ	-	-	ا	ن	ف	ع	ا	ل		اِنْتَلَقَ - اِنْتِلَاقًا - اِنْتَكَسَرَ - اِنْتِكِسَارًا
اِنْفَعَلَ	عينه ألف	اِنْفَعَالًا	ا	ن	ف	ي	ا	ل		اِنْتَقَاةٌ - اِنْتِقِيَادًا - اِنْتَحَاةٌ - اِنْتِحِيَارًا
اِنْفَعَلَ	لامه ألف	اِنْفَعَالًا	ا	ن	ف	ع	ا	ء		اِنْفَوَى - اِنْفِيَاةٌ - اِحْتَوَى - اِحْتَوَاءٌ
اِفْعَلَ	-	-	ا	ف	ع	ل	ا	ل		اِحْمَرَ - اِحْمِرًا - اِحْمَرَ - اِحْمِرًا
اسْتَفْعَلَ	-	-	ا	س	ت	ف	ج	ا	ل	اسْتَخْرَجَ - اسْتِخْرَاجًا - اسْتَقْبَلَ - اسْتِقْبَالًا
اسْتَفْعَلَ	عينه ألف	اسْتَفْعَالًا	ا	س	ت	ف	ا	ل		اسْتَفَالَ - اسْتِفَالَةٌ - اسْتَقَامَ - اسْتِقَامَةٌ
اسْتَفْعَلَ	لامه ألف	اسْتَفْعَالًا	ا	س	ت	ف	ع	ا	ء	اسْتَعْفَى - اسْتِعْفَاءٌ - اسْتَرْضَى - اسْتِرْضَاءٌ
اِفْعُوْعَلَ	-	-	ا	ف	ع	ي	ع	ا	ل	اِحْدَوَيْتَ - اِحْدِيَادًا - اِعْتَشَبَ - اِعْتِشَابًا
اِفْعَالَ	-	-	ا	ف	ع	ي	ع	ا	ل	اِحْمَارًا - اِحْمِيرًا - اِحْمَارًا - اِحْمِيرًا
اِفْعُوْعَلَ	-	-	ا	ف	ع	و	و	ا	ل	اِحْمَارًا - اِحْمِيرًا - اِحْمَارًا - اِحْمِيرًا

المصادر القياسية لمزيّدات الرّباعي

تَفَعَّلَ	-	-	ت	ف	ع	ل				تَزَلَزَلَ - تَزَلُّزًا
اِفْتَعَّلَ	-	-	ا	ف	ع	ل	ا			اِحْرَنْجَمَ - اِحْرَنْجَامًا - اِفْرَنْقَعَ - اِفْرَنْقَاعًا
اِفْعَلَّ	-	-	ا	ف	ع	ل	ا			اِقْتَضَرَ - اِقْتِضَارًا - اِشْمَارًا - اِشْمَارًا

الواو أو الياء في آخر الكلمة بعد ألف تقلبان همزة: إِبَائِيْ إِبَائِيْ سَائِيْ بِنَاءِ .

إذا وقعت

المصدر الميمي - ٤ - صِيغَةُ - بِنَاؤُهُ - أَوْزَانُهُ

نظَرَ - مَنْظَرَ

يَمِي بين الميمين بإبدال يير في أوَّلِهِ

من الثلاثي

- على وزن مَفْعَل: مَ فَعَل : مَنْظَرَ - مَضْرَبًا - مَرَمَى
- قد تَلَمَّحَتْ لَهُ النَّائِبُ مَ فَعَلَة : مَحَبَّة
- إذا كان مِثَالًا صَحِيحَ الْأَمِّ مَحذُوفِ الْفَاءِ فِي الْمَضَارِعِ مَ فَعِل : مَوْعِدٌ مِنْ وَعَدَ يُوَدُّ - مَوْعِدٌ مِنْ وَقَعَ يَقَعُ

من الميم

- على وزن المضارع المجهول بإبدال حرف المضارعة ميما مضمومة: مَ فَعَل : مَكْرَمٌ مِنْ يَكْرُمُ - مُنْحَدَرٌ مِنْ يُنْحَدِرُ

شُدُّ مِنَ الثَّلَاثِي

من المعتل العين	من الصحيح الذي كُثِرَتْ عَنْ مُضَارِعِهِ	من الصحيح الذي ضُمَّتْ عَنْ مُضَارِعِهِ	من المعتل الأم
مَسِيلٌ مَقِيلٌ مَجْبِيءٌ مَمِيئٌ مَسِيْبٌ مَقِيْبٌ مَصِيْرٌ مَزِيْدٌ مَسِيْرَةٌ	مَرَجِعٌ مَعْدِرَةٌ مَعْفِرَةٌ مَعْرِفَةٌ	مَرْفِقٌ مَطْلَعٌ	مَعْنِيَةٌ مَعِيَّةٌ مَزْرُوتَةٌ مَأْوِيَّةٌ

• المصدر الميمي هو مصدر لا يختلف في المعنى عن المصدر غير الميمي

اسم المصدر ٥ - والمصدر الصناعي واسم المرة واسم النوع

<ul style="list-style-type: none"> • لفظٌ يدلُّ على معنى المصدر وينقصُ عن حروفِ فعلِهِ لفظًا أو تقديرًا: العطاء - • إنَّ العطاء اسمٌ للإعطاء الذي هو مصدرٌ: أعطى - لا مصدرٌ له لأنَّ أَفْعَلَ لا يكونُ مصدرَهُ إلا على وزنِ إفعال. • التَّقديرُ في النَّقصِ عن حروفِ الفعل يأتي احترازًا من مثل: قتالٌ - فَإِنَّهُ مصدرٌ قاتلٌ لا اسمٌ مصدرٌ لأنه إذا خلا لفظًا من ألفٍ قاتل فإنه لا يخلو منها تقديرًا لأنَّ الأصلَ إثباتها وإنَّما أسقطت للتخفيف - وكذلك: عدَّةٌ - فهي مصدرٌ لا اسمٌ مصدرٌ لأنها إذا خَلَّتْ من واوٍ وَعَدَّ فقد عُوِّضَ عنها بالياء - وقَسَّ عَلَيْهَا مصدرٌ الأَجوفِ المزيدِ رباعيًا وسداسيًا مثل: إقامةٌ واستقامةٌ. 	اسمُ المَصْدَرِ
--	-----------------

<ul style="list-style-type: none"> • هو اسمٌ منسوبٌ مُلحقٌ ببناء التانيث وله معنى المصدر - بُنِيَ إمَّا من اسمِ الفاعل: عالِمَةٌ أو اسمِ المفعول: مَعْدُورِيَّةٌ - أو أَفْعَلَ التفضيل: أَرْجَحِيَّةٌ - أَسْبِغِيَّةٌ - أو من الاسمِ الجامدِ: إنْسَانِيَّةٌ - أو اسمِ العَلَمِ: عُنْثَانِيَّةٌ - أو من المصدرِ: إِنْشَادِيَّةٌ - أو من المصدرِ الميميِّ: مَصْدَرِيَّةٌ - أو غير ذلك ممَّا تعرفُهُ مِنَ الاستِقْرَاءِ - • يَشْتَرطُ فِيهِ أَنْ لا يُذَكَّرَ مَعَهُ الموصوفُ لفظًا ولا تقديرًا فإن ذُكِرَ الموصوفُ مَعَهُ أو قُدِّرَ كانَ اسْمُهُ منسوبًا لا غير - 	المصدرُ الصَّنَاعِيُّ
--	-----------------------

<p style="text-align: center;">اسمُ النوع</p> <ul style="list-style-type: none"> • هو مصدرٌ يدلُّ على هيئةِ الفعلِ ونوعه: وَتَيْتَ وَتَيْتَةً الأَسَدِ - خَيْرَتُهُ خَيْرَةً الحَكِيمِ • في الفعلِ: التَّلَاثِيَّ يأتي على وزنِ فَعْلَةٍ: بِشِيَّة • في غير التَّلَاثِيَّ: مماثلٌ لاسمِ المَرَّةِ: انطَلَقَتْ انطِلَاقَةَ الأَسَدِ 	<p style="text-align: center;">اسمُ المَرَّةِ</p> <ul style="list-style-type: none"> • هو مصدرٌ يدلُّ على وقوعِ الفعلِ مرَّةً واحدةً: وَتَيْتَ وَتَيْتَةً - أَخَذَتْ أَخَذَةً • في الفعلِ التَّلَاثِيَّ يأتي على وزنِ فَعْلَةٍ: ضَرْبَةٌ • في غير التَّلَاثِيَّ يأتي على وزنِ مصدرٍ فِعْلُهُ مَخْتومًا ببناء التَّانِيثِ: انطَلَقَتْ انطِلَاقَةً
---	---

• إذا كان المصدرُ في الأصلِ مَعْتومًا ببناء: بِوَسْبِ تَشْبِيهِهِ مَعَ المَرَّةِ بما يدلُّ على الوحدَةِ مَعَ النوعِ بما يدلُّ على الصِّفَةِ والمِثَالَةِ التَّلَاثِيَّ يَلْتَمِسُ بالمصدرِ المَحْضِ: رَحْمَتُهُ رَحْمَةً واحدةً - أو: ما رَحِمْتُهُ غيرَ رَحْمَةٍ - دَحْرَجْتُهُ دَحْرَجَةً لا غير - خَيْرَتُهُ خَيْرَةً حَكِيمَةً

<ul style="list-style-type: none"> • تُكْسَرُ فَاؤُهُ: دَرَبٌ دَرَبَةً الشَّيْطَانِ • فلا يدلُّ على النوعِ إلا بقرينةٍ أو وصفٍ 	<ul style="list-style-type: none"> • إذا كان المصدرُ المطلقُ على وزنِ فَعْلَةٍ: دُرْبِيَّةٌ - تَفْتَحُ فَاؤُهُ: دَرَبْتُ بِاللَّزْمِ دَرْبَةً • وإذا كان على وزنِ فَعْلَةٍ: رَحْمَةٌ - وفِعْلَةٌ: خَيْرَةٌ فلا يدلُّ على المَرَّةِ إلا بقرينةٍ أو وصفٍ • سُمِعَ مِنَ التَّلَاثِيَّ: حَيْثُ وَرُويَةً - تُخَالِفَانِ القِيَّاسَ المَرَّةِ إِنَّمَا تَكُونُ لما يدلُّ على فعلِ الجوارِحِ الحَشِيَّةِ: جَلَسَتْ - لا ما يدلُّ على الفعلِ الباطنيِّ: العِلْمُ - الجَهْلُ - الجُبْنَ • أو الصِّفَةِ الثَّابِتَةِ: الحُسْنُ - الكَرَمُ - البُخْلُ
--	---

- هو مصدرٌ متسوكٌ من حرفٍ مصدرِيٍّ مع صِلته؛ وأنَّ تصوّروا خيرَ لكم - أي: صيّاكم

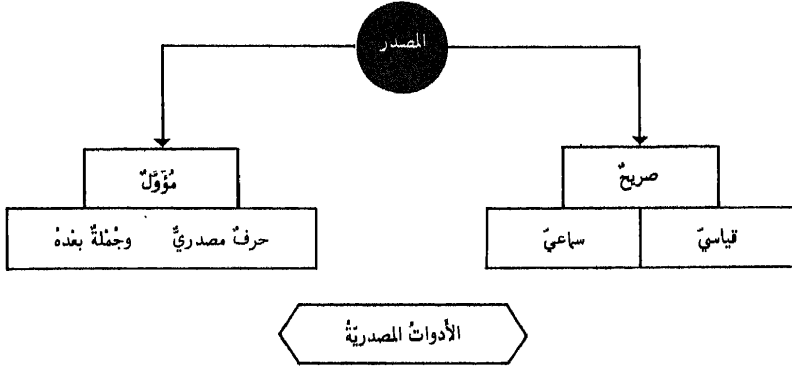

- همزةُ التّسويةِ تُدخَلُ على جملتين مُتساويتين في الحُكْمِ مفصولتين بأمّ - وغالبًا ما تُسبقُ الجملتان بلفظة: سواء - أو بمعناها: سواءَ عليهنَّ أنذرتهنَّ أم لم تُنذرنهنَّ.

و

- حرفٌ مشبّهٌ بالفعل يتضمّنُ معنى: أكّد - لا تكونُ حرفًا مصدرِيًّا إلا إذا كانت مفتوحةً الهمزة: بلغني أنّك مريضٌ

أنّ

- حرفٌ نصبٌ ومصدرٌ: أن تصوّروا خيرَ لكم

أن

- حرفٌ جرٌّ ينصبُ الفعل المضارع بأن مضمرةً بعده - حرفٌ مصدرِيٌّ عندما يدخلها حرفُ الجرِّ اللام: اذرن لکمي تنجح

کمي

- لا تكونُ حرفًا مصدرِيًّا إلا بعدَ لفظٍ يُفيدُ التّمني: وذ - تمنى - طلب - رجا - سأل: أتمنى لو تنجح

لو

- مصدرِيَّةٌ زمنيّةٌ: إني مقيمٌ ما أقام عسيبٌ

ما

- مصدرِيَّةٌ غيرُ زمنيّةٌ: آمينوا كما آمنَ الناسُ

- تُسبِكُ الحروفُ المصدرِيَّةُ مع ما بعدها لتؤلّفَ المصدرَ المؤولَ
- يُعرَبُ المصدرُ المؤولُ إعرابَ المصدرِ الصريحِ في مختلفِ الحالات: الرفع - النصب - الجز - ويُعرَبُ إعرابَ المفردات لا الجُمْل (لأنّه من المفردات)
- الأحرفُ المصدرِيَّةُ تُسمّى الموصولات الحرفيّة لأنّها حروفٌ تُصلُّ بين الكلام . والجملُ بعدها لا محلّ لها من الإعراب لأنّها صلّتها كالأسمة الموصولة

أحكامٌ عامّةٌ

٧ - عَمَلُهُ فِي الإِعْرَابِ



سَرِّي	إِنشَاءُ	أَخِيكَ	الأشعار
--------	----------	---------	---------

• إذا كان المصدرُ لازماً اكتفى بإضافةِ فاعله وإذا كان متعدياً أضيفَ فاعله ونصبَ مفعولاً به

المصدر من الأَزمِ وِفاعِلُهُ مضافٌ إليه	المصدر من التَّعَدِي وِفاعِلُهُ مضافٌ إِلَيْهِ
حزنتُ لبعدِ الصديقِ يَجْرُ مضافاً إليه لفظاً في محلِّ رفعِ فاعلٍ	سَرِّي إنشَاءُ أَخِيكَ الأشعارِ يَجْرُ مضافاً إليه لفظاً في محلِّ رفعِ فاعلٍ وَيَنْصَبُ مفعولاً بِهِ

مَفْعُولُهُ مضافٌ إليه وِالفاعلُ مذكورٌ بعده
سَرِّي إنشَاءُ الأشعارِ أَخوكِ يَجْرُ مضافاً إليه لفظاً في محلِّ نصبِ مفعولٍ به وَيَرْفَعُ الفاعلُ المذكورُ بعدَ المفعولِ بِهِ

مَفْعُولُهُ مضافٌ إليه وِالفاعلُ محذوفٌ
سَرِّي إنشَاءُ الأشعارِ يَجْرُ مضافاً إليه لفظاً في محلِّ نصبِ مفعولٍ به وقد حذفَ فاعلُ المصدرِ ويجوزُ حذفُه بخلافِ فاعلِ الفعلِ لأنَّهُ لا يكونُ معهُ جملةٌ.

• إذا كان الفعلُ من التَّعَدِي بالحرفِ يأتي المصدرُ متعدياً بالحرفِ نفسه: ما لي أَقْتَدِرُ على ذلكِ
• يَعْملُ أيضاً المصدرُ عَمَلُ فِعْلِهِ إذا كان نائباً عنه: ضَرَبْتُ زيداً - أَي - أَضْرَبُ زيداً - حينئذٍ يتحملُ ضميراً.
المصادرُ الثابتةُ عن الأفعالِ تتضمنُ معنى الطَّلَبِ وتأتي في حالةِ النَّصْبِ: فاداءُ الواجبِ الإنسانِ...

- ١- أن يكونَ غيرَ مَنعوتٍ قَبْلَ تَمَامِ عَمَلِهِ - فلا يُقالُ: ساءَ لي إِكرامُكَ الكثيرَ عدوِّ أَخِي
- ٢- أن يكونَ مُفْرَداً - فلا يُقالُ: ما زادتكِ تِجارَتُكَ الدَّهْرَ إِلا حِكْمَةً
- ٣- أن يكونَ مُظَهِّراً - فلا يُقالُ: سُورِي بَزيدٍ مُؤنَّسٌ وَهُوَ بَعْمَرُو مُوجِسٌ
- ٤- أن لا يَتَقَدَّمَ ما يَتعلَّقُ بِهِ عليه وَأَنْ لا يُفَصَّلَ بَيْنَهُ وَبَيْنَ مَعْمولِهِ بأجنيهِ فلا يُقالُ:
أعجبتني عَمراً ضَرَبَ زَيْدٍ - أو - أَنَّهُ على ضَرِبِهِ لِقادِرٍ زَيْداً - وإذا كان المَعْمولُ طرفاً
جاز ذلك: لا تَأخِذْكُمْ بِها رَافَةٌ.
- ٥- اسمُ المصدرِ يَعْملُ عَمَلُ المَصْدَرِ بِشروطِهِ المُتَقَدِّمة: بِعِشْرَتِكَ الكِرامَ تُعَدُّ مِنْهُم - أَي - بِمِبارزَتِكَ
- ٦- قد يَعْملُ المصدرُ مُنَوَّناً أو مَقْرُوناً بأل: لَوْلَا خَوْفٌ سَطَوْتُكَ لَفَعَلْنَا - ضَعِيفُ التَّكْياةِ أَعداهُ
لَكِنَّ الأَشْهَرُ فِيهِ أَنْ يَعْملَ مضافاً وَعَمَلُهُ في ما خلا ذلكِ ضَعِيفٌ لا يَجْدُرُ اسْتِعمالُهُ

شروطُ
أخرى
لإِفعالِ
المَصْدَرِ

المفعولُ بِهِ مضافٌ إليه وَبعدهُ تابعٌ
سَرِّي إنشَاءُ الأشعارِ الرَّقيقَةِ - الرَّقيقَةِ جازٍ في التَّابعِ الجِرِّ مِراعاةً لِللفظِ وَالنَّصْبِ مِراعاةً لِلْمَحَلِّ

الفاعلُ مضافٌ إليه وَبعدهُ تابعٌ
سَرِّي إنشَاءُ أَخِيكَ الصَّغِيرِ - الصَّغِيرِ جازٍ في التَّابعِ الجِرِّ مِراعاةً لِللفظِ وَالرَّفْعِ مِراعاةً لِلْمَحَلِّ

اسم الفاعل ١ - صيغته - بناؤه - أوزانه

صيغة تدل على ما وقع منه الفعل أو قام به على معنى الحدث: كاتب - جامد
والمراد بالحدث أن يكون الحدث أي المعنى القائم بالفاعل مُتجددًا لصاحبه في أحد الأزمنة الثلاثة.

أمثلة	١	٢	٣	٤	٥	٦	٧
شاكِرٌ - ضاربٌ	ل	ع	ا	ف			
مُعلِّمٌ - مُدرِّسٌ	ل	ع	ا	ف	م		
مُقاتِلٌ - مُصارِعٌ	ل	ع	ا	ف	م		
مُكْرِمٌ - مُخْبِرٌ	ل	ع	ا	ف	م		
مُتقدِّمٌ - مُتصعِّعٌ	ل	ع	ا	ف	م	ت	
مُتقاتِلٌ - مُتصارِعٌ	ل	ع	ا	ف	م	ت	
مُنكسرٌ - مُندثرٌ	ل	ع	ا	ف	م	ن	
مُقْتلٌ - مُقتصرٌ	ل	ع	ا	ف	م	ت	
مُخمرٌ - مُخضِرٌ	ل	ع	ا	ف	م		
مُسْتغفرٌ - مُستزفدٌ	ل	ع	ا	ف	م	س	
مُخضوضٌ - مُعْضوبٌ	ل	ع	ا	ف	م	و	
مُتدرِّجٌ - مُتزلزلٌ	ل	ع	ا	ف	م	ت	
مُخرِجٌ - مُفترِّقٌ	ل	ع	ا	ف	م	ن	
مُشعرٌ - مُشربٌ	ل	ع	ا	ف	م		

يبنى من الماضي المجرد المعلوم

بن الثلاثي

- ١ - من المضارع المعلوم : يُفعلُ
- ٢ - من المضارع المعلوم : يُفَاعَلُ
- ٣ - من المضارع المعلوم : يُفَعَّلُ
- ٤ - من المضارع المعلوم : يُتَفَعَّلُ
- ٥ - من المضارع المعلوم : يُتَفَاعَلُ
- ٦ - من المضارع المعلوم : يُتَفَعَّلُ
- ٧ - من المضارع المعلوم : يُفَعَّلُ
- ٨ - من المضارع المعلوم : يُفَعَّلُ
- ٩ - من المضارع المعلوم : يُسْتَفَعَّلُ
- ١٠ - من المضارع المعلوم : يُفَعَّوْلُ

بن
بن الثلاثي

- ١ - من المضارع المعلوم : يُتَفَعَّلُ
- ٢ - من المضارع المعلوم : يُفَعَّلُ
- ٣ - من المضارع المعلوم : يُفَعَّلُ

بن
بن الثلاثي

• يبنى اسمُ الفاعل من غير الثلاثي على وزن المضارع المعلوم بإبدال حرف المضارعة ميماً مضمومة وكسر ما قبل الآخر
مطلقاً : يَكْرِمُ ← مُكْرِمٌ - يَتقدِّمُ ← مُتقدِّمٌ - يَسْتغْفِرُ ← مُسْتغْفِرٌ

- إذا بُني : اسمُ الفاعل من الأجوف المعتل قلبت عينه همزةً: قائمٌ - بائعٌ
- اسمُ الفاعل من ناقص حذفت لامه: غازٍ - راضٍ - (أصلُ غازٍ: غازوٌ - تطرقت الواو وكُسر ما قبلها فقلبت باءً فصارت: غازيٌ. فاستثقلت الضمة على الياء فحذفت ثم حذفت الياء لالتقاء الساكنين)

- يشترك بين اسم الفاعل والمفعول صيغتان: فَعُولٌ - فَعِيلٌ - لأنَّ كلاً منهما يكون تارةً بمعنى الفاعل: صبورٌ - نصيرٌ - وتارةً بمعنى المفعول: رسولٌ - جريحٌ
- قد جاء ثلاثة أسبه بمعنى الفاعل على صيغة المفعول: مُحصِنٌ - مُفلِحٌ - مُشهبٌ من: أحصن بمعنى عَفَّ - وألْفِح بمعنى أفلَسَ - وأشهب بمعنى أطنَّب - وورد من غير الثلاثي بعض أسبه على زنة اسم الفاعل من الثلاثي: أُمْلِحُ اللهَ فهو مَالِحٌ - أُمَحِلُ البلدَ فهو ماحِلٌ - أُنْبِغُ الغلامَ فهو باغٌ - وأعْشِبُ المكانَ فهو عاشِبٌ - وكذلك بعضُ أسبه على زنة اسم المفعول من الثلاثي: أَحَبَّهُ فهو محبوبٌ - أجنه فهو مجنونٌ - أركمه فهو مَرْكومٌ - أحنه فهو مخمومٌ - أسله فهو سلولٌ - والقياس: مُمْلِحٌ - مُمَحِلٌ - مُمَحِبٌ - مُجَنٌّ ...

عَمَلُهُ فِي الإِعْرَابِ

- ٢ -

اسْمُ الْفَاعِلِ

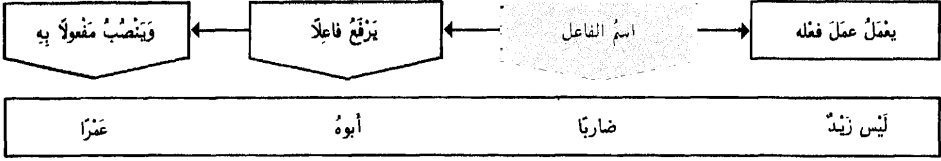

- إذا كان اسمُ الفاعل لزامًا اكتفى بالفاعل وإذا كان مُتَعَدِّيًا نَصَبَ مَفْعُولًا بِهِ
- وعمله نوعان: لَفْظِيٌّ وَمَحَلِّيٌّ - وَهُوَ حَالَتَانِ: مَجْرَدٌ مِنْ أَلٍ وَمَقْرُونٌ بِأَلٍ - مُضَافٌ وَغَيْرُ مُضَافٍ

اسْمُ الْفَاعِلِ	مُجْرَدٌ مِنْ أَلٍ	مَقْرُونٌ بِأَلٍ	
من الفعل اللازم	جاءَ رَجُلٌ وَاضِحٌ حَظَّهُ يرْفَعُ فاعِلًا	هذا الرَّجُلُ هُوَ الذَّاغُ صَيْتُهُ يجرُّ مُضَافًا إِلَيْهِ لَفْظًا في محلِّ رَفْعِ فاعِلٍ	هذا الرَّجُلُ هُوَ الذَّاغُ الصَّيْتُ يجرُّ مُضَافًا إِلَيْهِ لَفْظًا في محلِّ رَفْعِ فاعِلٍ
من الفعل المتعدي	هذا حِصَانٌ أَكَلَ تَيْنًا يَنْصُبُ مَفْعُولًا بِهِ	جاءَ القَائِدُ الفَاتِحُ البَلَدَ يَجْرُ مُضَافًا إِلَيْهِ لَفْظًا في محلِّ نَصْبِ مَفْعُولٍ بِهِ	جاءَ القَائِدُ الفَاتِحُ البَلَدِ يجرُّ مُضَافًا إِلَيْهِ لَفْظًا في محلِّ نَصْبِ مَفْعُولٍ بِهِ
اسْمُ الْفَاعِلِ	غَيْرُ مُضَافٍ (مَنْوُن)	مُضَافٌ	غَيْرُ مُضَافٍ مُضَافٌ

- اشْتَرَطُوا فِي اسْمِ الْفَاعِلِ المَجْرَدِ مِنْ أَلٍ لِيَعْمَلَ فِي المَنْصُوبِ أَنْ يَعْتمَدَ عَلَى شَيْءٍ قَبْلَهُ لِيَتَفَوَّى بِهِ:
- ١ - إذا وَقَعَ بَعْدَ نَفْيٍ وَوَلَوْ تَأْوِيلًا: مَا تَاكَرَّرَ السَّوْقُ إِلَّا مِنْ رَاجِحٍ بِضَاعَتِهِ - إِنَّمَا مُنْعَصَةُ المُصَيَّبَةِ عَيْشِي
- ٢ - إذا وَقَعَ بَعْدَ اسْتِفْهَامٍ مَلْفُوظٍ بِهِ أَوْ مَقْدَرٍ: أَمُنْجِرُونَ أَنْتُمْ مَوَاعِيدِكُمْ - مَهِينٌ زَيْدٌ عَمْرًا أَمْ مَكْرَمُهُ؟
- ٣ - إذا وَقَعَ خَبْرًا عَنْ مُبْتَدَأٍ فِي الحَالِ: الحَقُّ نَاصِرٌ ذَوِيهِ - أَوْ فِي الأَصْلِ: إِنَّ الحَقَّ نَاصِرٌ ذَوِيهِ.
- ٤ - إذا وَقَعَ بَعْدَ صِلَةٍ: قَابِلْتُ الَّذِي نَاشِرَةٌ تَأَلِّفُهُ أَضْوَاهُ المُهْدَى - أَوْ صِفَةٍ: سَمِعْتُ طَالِبًا مُلْقِيًا عَلَى أَقْرَانِهِ أَسْئَلَةً مُفِيدَةً - أَوْ حَالًا: خَطَبَ هَذَا الأَدِيبُ حَاضًا القَوْمَ عَلَى الوَنَامِ - أَوْ نَعْتًا لِمَنْعُوتٍ مَقْدَرٍ: كَمْ قَاتِلٍ لَكَ سِوَا - أَيْ كَمْ رَجُلٍ.

- ٥ - إذا وَقَعَ بَعْدَ حَرْفِ نَدَاءٍ: يَا طَالِعًا جِبَلًا - لِأَنَّهُ مُعْتَمِدٌ عَلَى النَّدَاءِ مَوْصُوفًا مَخْدُوقًا إِذ التَّقْدِيرُ: يَا رَجُلًا طَالِعًا
- بجوزٍ أَنْ يَتَقَدَّمَ مَعْمُولُ اسْمِ الْفَاعِلِ عَلَيْهِ: زَيْدٌ عَمْرًا ضَارِبٌ
- لا فَرْقَ بَيْنَ أَنْ يَكُونَ اسْمُ الْفَاعِلِ مَفْرَدًا أَوْ غَيْرَ مَفْرَدٍ - إِلَّا أَنَّ نونَ المُنْتَهَى وَالجَمْعِ تَثْبُتُ عِنْدَ العَمَلِ: هُما ضَارِبَانِ زَيْدًا - هُمُ ضَارِبُونَ زَيْدًا - وَتُخَدَّفُ عِنْدَ الإِضَافَةِ: هُما ضَارِبَا زَيْدٍ - هُمُ ضَارِبُو عَمْرٍو

- إذا تَعَدَّى اسْمُ الْفَاعِلِ إِلَى أَكْثَرٍ مِنْ مَفْعُولٍ أُضِيفَ إِلَى الأَوَّلِ وَبَقِيَ ما بَعْدَهُ مَنصُوبًا بِهِ:
- السَّخِيُّ كَاسِي الفَقِيرِ ثَوْبًا - خَالِدٌ مُتَلِمٌ بَكَرٌ أَخَاهُ قَلَامًا -
- وَبِجَوزٍ أَيْضًا نَصَبَ المَفْعُولِ بِهِ الأَوَّلِ: السَّخِيُّ كَاسِي الفَقِيرِ ثَوْبًا -
- إذا كان مَفْعُولُ اسْمِ الْفَاعِلِ مَجْرُورًا جَازَ فِي تَابِعِهِ إِذَا الجُرُّ مُراعَاةً لِللَّفْظِ أَوْ النَّصْبِ مُراعَاةً لِلْمَحَلِّ: هَذَا مُبْتَغِي جَاهٍ وَمَالٍ - أَوْ - وَمَالًا -

اسم المفعول - ١ - صيغته - بناؤه - أوزانه

صيغة تدلُّ على ما وقع عليه الفعل: مكسور - معظم
وهو لا يبني إلا من التمدّي إما بنفسه - مستخرج - إما بالواسطة: معضوب عليه

أشيلة	١	٢	٣	٤	٥	٦	٧
مكسور - مظلوم	م	ف	ا	ع	و	ل	
مُعظم - مُحقر	م	ف	ا	ع	ل		
مُقاتل - مُمانع	م	ف	ا	ع	ل		
مُكرم - مُنزّل	م	ف	ا	ع	ل		
مُتعلّم - مُتنبئ	م	ت	ف	ا	ع	ل	
مُقاتل عليه	م	ت	ف	ا	ع	ل	
مُكسر	م	ن	ف	ا	ع	ل	
مُقتصد - مُختصر	م	ق	ت	ع	ل		
...
مُستخرج - مُسكتب	م	س	ت	ق	ع	ل	
مُخضوضر - مُعشوب	م	ف	ع	و	ع	ل	
...
مُتدرج - مُترزّل	م	ت	ف	ع	ل	ل	
مُخرنجم - مُفرقع	م	ف	ع	ن	ل	ل	
مُشعر - مُشرب	م	ف	ع	ل	ل	ل	

يبني من الماضي المجرد المجهول

- ١- من المضارع المجهول: يُفعلُ
- ٢- من المضارع المجهول: يُفاعِلُ
- ٣- من المضارع المجهول: يُفعلُ
- ٤- من المضارع المجهول: يُتفعلُ
- ٥- من المضارع المجهول: يُتفاعِلُ
- ٦- من المضارع المجهول: يُفعلُ
- ٧- من المضارع المجهول: يُفعلُ
- ٨- ...
- ٩- من المضارع المجهول: يُستفعلُ
- ١٠- من المضارع المجهول: يُفَعولُ

- ١- من المضارع المجهول: يُتفعلُ
- ٢- من المضارع المجهول: يُتفعلُ
- ٣- من المضارع المجهول: يُفعلُ

• يبني اسم المفعول من غير الثلاثي على وزن المضارع المجهول بإبدال حرف المضارعة ميماً مضمومةً: مُعظم

- إذا بُني:
 - من الأجوف المعتل حذفت منه واو المفعول بعد نقل حركة العين إلى ما قبلها: مصون أصلها مصوون - نقلت حركة الواو إلى ما قبلها للاستثقال فكنت ثم حذفت دقماً لالتقاء الساكنين - وأيضاً: مقول - أصلها مقوول - وتبدل الضمة التي قبل الياء كسرةً لمناسبة الياء: مبيع أصلها مبيوع - نقلت حركة الياء إلى ما قبلها للاستثقال فكنت ثم أبدلت كسرة للياء ثم حذفت الواو متعاً لالتقاء الساكنين - وأيضاً مدين أصلها مديون -

- من الناقص البائي قلبت واؤه ياءً ثم أذغمت في الياء الثانية: مزمي أصلها مزوي
- أما الناقص الواوي فلا يحدث له إلا الإذغام: مغزؤ
- من المهموز اللام فالخيار قلب الهزرة واواً: مقرؤ

• يأتي اسم المفعول بمعنى المصدر:

المجْلودُ - المَعقولُ - المَنْقولُ - المَخْلوفُ - المَعسورُ - المَجْهُودُ - المَيْسورُ

بمعنى: الجَلدُ - العَقْلُ - النَقْلُ - الخَلْفُ - العَسْرُ - الجُهدُ - اليُسْرُ

عَمَلُهُ فِي الإِعْرَابِ

- ٢ -

اسْمُ المَفْعُولِ

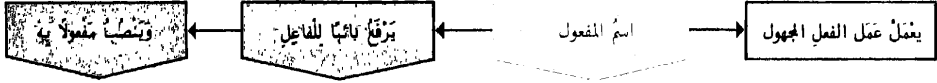

زَيْدٌ	مُعْطَى	أَخُوهُ	تَوْبَا
--------	---------	---------	---------

- عَمَلُ اسْمِ المَفْعُولِ ثَوْنَانِ: لَفْظِيٌّ وَمَحَلِّيٌّ - وَهُوَ حَالَتَانِ: مَجْرَدٌ مِنْ أَلٍ وَمَقْرُونٌ بِأَلٍ - مُضَافٌ وَعَبْرٌ مُضَافٍ

اسْمُ المَفْعُولِ	مَجْرَدٌ مِنْ أَلٍ	مَقْرُونٌ بِأَلٍ	يَانُ
من الفعل المتعدي المجهول	هذا رياضيٌّ مَحْمُودٌ خَلَقَهُ	فازَ الرِّياضِيُّ المَحْمُودُ خَلَقَهُ	فازَ الرِّياضِيُّ المَحْمُودُ الخَلْقُ
اسْمُ المَفْعُولِ	يَرْفَعُ نَائِبًا لِلفَاعِلِ	يَرْفَعُ نَائِبًا لِلفَاعِلِ	يَجْرُ مُضَافًا إِلَيْهِ لَفْظًا فِي مَحَلِّ رَفْعِ نَائِبِ فاعِلٍ
غيرُ مُضَافٍ (مُتَوَنٍّ)	مُضَافٌ	غيرُ مُضَافٍ	مُضَافٌ

- يَشْتَرِطُ فِي إِعْمالِ اسْمِ المَفْعُولِ أَنْ لَا يُحَوَّلَ عَنْ وَزْنِهِ الأَصْلِيِّ - فَإِنْ حَوَّلَ عَنْهُ بَطَلَ عَمَلُهُ - فلا يُقالُ: مررتُ بِرَجُلٍ جَرِيحٍ أَخُوهُ - بَلْ = جَرِيحٌ أَخُوهُ - على أَنَّهُ خَبِرٌ مُقَدَّمٌ وَأَخُوهُ مُبْتَدَأٌ مُؤَخَّرٌ
- إِنْ إِضَافَةُ اسْمِ المَفْعُولِ تَكُونُ مَعْنَوِيَّةً إِذَا كَانَ بِمَعْنَى المَاضِي وَلَفْظِيَّةً إِذَا كَانَ بِمَعْنَى الحَالِ أَوِ الاسْتِقْبَالِ.
- كُلُّ ما ذُكِرَ عَنِ العَمَلِ والشَّرْطِ والأَحْكامِ لِاسْمِ الفاعِلِ يُحْكَمُ بِهِ لِاسْمِ المَفْعُولِ يُقَالُ: زَيْدٌ مُعْطَى أَخُوهُ تَوْبَا - أَوْ - مُعْطَى الأَخِ تَوْبَا - بِكَرْمٍ مُعَلِّمٌ أبُوهُ أَخانَ فاضِلاً - أَوْ - مُعَلِّمٌ الأبِ أَخانَ فاضِلاً
- إِذَا كَانَ اسْمُ المَفْعُولِ مُشْتَقًّا مِنْ فِعْلِ يَتَعَدَّى إِلى أَكْثَرِ مِنْ مَفْعُولٍ بِهِ واحِدٍ يَرْفَعُ الأَوَّلُ نَائِبًا لِلِ فاعِلِ لَهُ وَيَتْرَكَ الثَّانِي مُنْصُوبًا على أَنَّهُ مَفْعُولٌ بِهِ: هذا رَجُلٌ مَرْوَدٌ عَقَلَهُ غِذاءً
- متى قُصِدَ الثَّبُوتُ بِاسْمِ الفاعِلِ مِنَ الأَزمِ واسْمِ المَفْعُولِ مِنَ المَسْمُوعِ إِلى واحِدٍ يُنْزَلُ كُلُّ مِنْهَا مَنْزِلَةً الصِّفَةِ المُنْبَهَةِ - فنقولُ:
 زَيْدٌ صادِقٌ وَعَدُوهُ - أَوِ الصَّادِقُ وَعَدُوهُ -
 زَيْدٌ صادِقٌ الوَعْدِ - أَوِ الصَّادِقُ الوَعْدِ -
 زَيْدٌ صادِقٌ وَعَدَا - أَوِ الصَّادِقُ وَعَدَا -
 وَيُسَمَّى مَرْفُوعًا اسْمُ المَفْعُولِ فِي مِثْلِ هذِهِ الحَالِ فاعِلاً لَا نائِبَ فاعِلٍ - لِأَنَّ الصِّفَةَ تُعْتَبَرُ حِينَئِذٍ ثابِتَةً لا حادِثَةً -

١ - الصِّفَةُ المَشْبَهَةُ - صِيغَتُهَا - بِنَاؤُهَا - أوزَانُهَا

الصِّفَةُ المَشْبَهَةُ بِاسْمِ الفَاعِلِ
الجُنْدِيُّ شُجَاعٌ
معنى الشُّجَاعَةِ ثَابِتٌ فِي الجُنْدِيِّ أَيَّامَ السُّلْمِ وَأَيَّامَ الحَرْبِ
تَدُلُّ عَلَى معنى الثَّبُوتِ أَيْ وَجُودِ الصِّفَةِ فِي صَاحِبِهَا مُطْلَقًا

اسْمُ الفَاعِلِ
الجُنْدِيُّ مُقَاتِلٌ
معنى القِتَالِ أَحَدُهُ الجُنْدِيُّ فِي زَمَنِ مُعَيَّنٍ: زَمَنِ الحَرْبِ
يَدُلُّ عَلَى معنى الحُدُوثِ

أَمْثِلْهُ	المضارع	الماضي	حَرَكََةُ عَيْنِ الفِعْلِ	لَهَا مَبْنِيَّةٌ أَهْوَابٍ
يَكْتُبُ - كَتَبَ يَجْلِسُ - جَلَسَ يَفْتَحُ - فَتَحَ يَغْضِبُ - غَضِبَ يَكْبُرُ - كَبُرَ وَتَقَى - وَتَقَى	ي فاعل ي فاعل ي فاعل ي فاعل ي فاعل ي فاعل	ف فعل ف فعل ف فعل ف فعل ف فعل ف فعل	تُصَاعُ الصِّفَةُ المَشْبَهَةُ مِنَ الفِعْلِ اللَّازِمِ قِيَاسًا وَمِنِ المَتَعَدِّي سَاعًا.	١ - فَتَحُ ضَمٌّ ٢ - فَتَحُ كَسْرًا ٣ - فَتَحْتَانِ ٤ - كَسْرُ فَتَحٍ ٥ - ضَمُّ ضَمٍّ ٦ - كَسْرُ تَانٍ

- تُبْنَى الصِّفَةُ المَشْبَهَةُ مِنَ الثَّلَاثِي اللَّازِمِ عَلَى أوزَانٍ سَاعِيَةٍ مَخْتَلِفَةٍ نُورِدُ أَشْهَرَهَا. أَمَا إِذَا دَلَّتْ عَلَى لَوْنٍ أَوْ عَيْبٍ أَوْ حَالِيَةٍ بُنِيَتْ مِنْهُ قِيَاسًا عَلَى وَزْنِ: أَفْعَلٌ: أَسْوَدٌ - أَفْرَجٌ - أَبْلَجٌ.
- تُبْنَى مِنَ غَيْرِ الثَّلَاثِي اللَّازِمِ قِيَاسًا عَلَى أوزَانِ اسْمِ الفَاعِلِ إِذَا قَصِدَ بِهِ معنى الثَّبُوتِ وَالاسْتِمْرَارِ لَا معنى الحُدُوثِ وَالتَّجَدُّدِ.

المضارع المعلوم	١	٢	٣	٤	٥	٦	أَمْثِلْهُ
يُفَعِّلُ	مُ	ف	ع	ل			مُعَلِّمٌ
يُفَاعِلُ	مُ	ف	ا	ع	ل		مُفَاخِرٌ
يُفَعِّلُ	مُ	ف	ع	ل			مُكْرِمٌ
يَتَفَعَّلُ	مُ	ت	ف	ع	ل		مُتَقَدِّمٌ
يَتَفَاعَلُ	مُ	ت	ف	ا	ع	ل	مُتَفَاخِرٌ
يَنْفَعِلُ	مُ	ن	ف	ع	ل		مُنْكَرٌ
يَفْتَعِلُ	مُ	ف	ت	ع	ل		مُفْتَقِدٌ
يَفْعَلُ	مُ	ف	ع	ل			مُسَوِّدٌ
يَسْتَفْعِلُ	مُ	س	ت	ف	ع	ل	مُسْتَفْهِرٌ
بِفِعْوَعِلٍ	مُ	ف	ع	و	ع	ل	مُحْضَوْضِرٌ
يُفَعِّلُ	مُ	ف	ع	ل			مُحَلِّلٌ
يَتَفَعَّلُ	مُ	ت	ف	ع	ل		مُتَحَلِّلٌ
بِفَعْنَلٍ	مُ	ف	ع	ن	ل		مُحْرَجٌ
يَفْعَلُ	مُ	ف	ع	ل			مُقَشِّرٌ

الماضي اللَّازِمِ	١	٢	٣	٤	٥	٦	أَمْثِلْهُ
فَعَلٌ	ف	ا	ع	ل			طَاهِرٌ
فَعِلٌ (قِيَاسِيٌّ)	م	ف	ع	و	ل		مَحْمُودٌ
فَعِلٌ	أ	ف	ع	ل			أَسْوَدٌ
فَعِلٌ	ف	ا	ع	ل			فَرِحَ
	ف	ع	ل	ا	ن		غَضِبَانَ
	ف	ع	ل	ا	ن		عَرِيَانَ
فَعَلٌ	ف	ع	ل				ضَحَمٌ
	ف	ع	ل				صَلَبٌ
	ف	ع	ل				بَطَلٌ
	ف	ع	ا	ل			جَبَانَ
	ف	ع	ا	ل			شُجَاعٌ
	ف	ع	ي	ل			شَرِيفٌ

٢ - عَمَلُهَا فِي الإِعْرَابِ الصِّفَةُ المَشْبَهَةُ

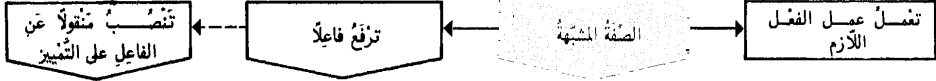

أَيُّهَا المَلِكُ الكَرِيمُ نَسَبُهُ (الكَرِيمُ نَسَبًا)

• عمل الصفة المشبهة نوعان: لفظي ومَحَلِّي - ولها حالتان: مُجَرَّدَةٌ من أُلٍّ ومَقْرُونَةٌ بِأُلٍّ - مُضَافَةٌ وَعَبْرٌ مُضَافَةٌ

الصِّفَةُ	مُجَرَّدَةٌ مِنْ أُلٍّ	مَقْرُونَةٌ بِأُلٍّ	
من الفعل اللازم	مَلِكٌ كَرِيمٌ نَسَبُهُ (نَسَبًا)	المَلِكُ الكَرِيمُ نَسَبُهُ (نَسَبًا)	المَلِكُ الكَرِيمُ النَّسَبُ
المَشْبَهَةُ	عَبْرٌ مُضَافَةٌ (مَنْوَنَةٌ)	عَبْرٌ مُضَافَةٌ	مُضَافَةٌ
	تَرَفَعُ فَاعِلًا أَوْ تَنْصِبُهُ عَلَى التَّمْيِيزِ فِي مَحَلِّ رَفْعِ فَاعِلٍ	تَرَفَعُ فَاعِلًا وَتَنْصِبُ مَتَقَوَّلًا عَنِ الفَاعِلِ عَلَى التَّمْيِيزِ فِي مَحَلِّ رَفْعِ فَاعِلٍ	تَجْرُ مُضَافًا إِلَيْهِ لَفْظًا فِي مَحَلِّ رَفْعِ فَاعِلٍ

- إِضَافَةُ الصِّفَةِ المَشْبَهَةِ إِلَى مَعْمُولِهَا لَا تَكُونُ إِلَّا لَفْظِيَّةً لِأَنَّهَا لَا تَتَعَيَّنُ لِلْمَاضِي
- يَجْرِي مَجْرَى الصِّفَةِ المَشْبَهَةِ الْمَنْسُوبِ الْمَوْوَلِ بِالْمَوْصُوفِ: مَرَزْتُ بِرَجُلٍ لِنَبَاتِي أَبُوهُ - وَمَا يَحْتَمِلُ التَّأْوِيلَ مِنَ الْجَوَامِيدِ: مَرَزْتُ بِرَجُلٍ صَخِرَ قَلْبُهُ - (صَخِرَ مَوْوَلٌ بِقَاسٍ) - وَرَدَّتْ مَتَهَلًّا عَسَلًا مَأُوهُ - (عَسَلًا مَوْوَلٌ بِجُلُو)

الصِّفَةُ المَشْبَهَةُ	مَا يَفْتَرِقَانِ فِيهِ	اسْمُ الفَاعِلِ
١ - لَا تُصَاحُ إِلَّا مِنَ الأَزْمِ قِيَاسًا وَمِنَ التَّمْعَدِي سَاعًا	١ - لَا تُصَاحُ إِلَّا مِنَ الأَزْمِ قِيَاسًا وَمِنَ التَّمْعَدِي سَاعًا	١ - يُصَاحُ مِنَ التَّمْعَدِي والأَزْمِ قِيَاسًا
٢ - لَا تَكُونُ إِلَّا لِلْحَاضِرِ	٢ - لَا تَكُونُ إِلَّا لِلْحَاضِرِ	٢ - يَكُونُ للأَزْمَةِ الثَّلَاثَةِ
٣ - تَكُونُ مَجَارِيَةً وَغَيْرَ مَجَارِيَةً لِلْمَضَارِعِ: ظَرِيفٌ - جَمِيلٌ	٣ - تَكُونُ مَجَارِيَةً وَغَيْرَ مَجَارِيَةً لِلْمَضَارِعِ: ظَرِيفٌ - جَمِيلٌ	٣ - لَا يَكُونُ إِلَّا مَجَارِيًا لِلْمَضَارِعِ: مُنْطَلِقُ اللِّسَانِ
٤ - لَا يَجُوزُ أَنْ يَتَقَدَّمَ مَنْصُوبًا عَلَيْهَا: زَيْدٌ وَجْهَهُ حَسَنٌ	٤ - لَا يَجُوزُ أَنْ يَتَقَدَّمَ مَنْصُوبًا عَلَيْهَا: زَيْدٌ وَجْهَهُ حَسَنٌ	٤ - يَجُوزُ أَنْ يَتَقَدَّمَ مَنْصُوبًا عَلَيْهِ: زَيْدٌ عَمْرًا ضَارِبٌ
٥ - لَا يَكُونُ مَعْمُولًا إِلَّا سَبِيحًا: يَمْتَنِعُ زَيْدٌ حَسَنٌ عَمْرًا	٥ - لَا يَكُونُ مَعْمُولًا إِلَّا سَبِيحًا: يَمْتَنِعُ زَيْدٌ حَسَنٌ عَمْرًا	٥ - أَنْ يَكُونَ مَعْمُولَهُ سَبِيحًا وَأَجْنَبِيًّا: زَيْدٌ حَسَنٌ وَجْهَهُ (الوَجْهَ)
٦ - تَخَالَفُ فَعْلَهَا فَإِنَّهَا تَنْصَبُ مَعَ قُصُورِ فَعْلِهَا	٦ - تَخَالَفُ فَعْلَهَا فَإِنَّهَا تَنْصَبُ مَعَ قُصُورِ فَعْلِهَا	٦ - لَا يَخَالَفُ فَعْلُهُ فِي العَمَلِ
٧ - لَا يَجُوزُ حَذْفُهَا	٧ - لَا يَجُوزُ حَذْفُهَا	٧ - يَجُوزُ حَذْفُهُ وَبِقَاءِ مَعْمُولِهِ
٨ - يَضَعُ حَذْفُ مَوْصُوفِهَا	٨ - يَضَعُ حَذْفُ مَوْصُوفِهَا	٨ - لَا يَضَعُ حَذْفُ مَوْصُوفِهِ وَإِضَافَتُهُ إِلَى مُضَافٍ إِلَى ضَمِيرِهِ: مَرَزْتُ بِكَرَمٍ عَدُوَّهُ
٩ - مَرَزْتُ بِحَسَنِ وَجْهِهِ	٩ - مَرَزْتُ بِحَسَنِ وَجْهِهِ	٩ - يَفْضَلُ مَرْفُوعُهُ وَمَنْصُوبُهُ: زَيْدٌ حَسَنٌ فِي الحَرْبِ وَجْهَهُ
٩ - يَمْتَنِعُ فِيهَا - (الفعل)	٩ - يَمْتَنِعُ فِيهَا - (الفعل)	١٠ - يَجُوزُ إِتْبَاعُ مَجْرُورِهِ عَلَى المَحَلِّ عِنْدَ مَنْ لَا يَشْتَرِطُ المَحْرُزَ: جَاعِلُ اللَّيْلِ سَكَنًا وَالثَّمَسَ - (والمَحْرُزُ عِنْدَ النُّحَاةِ مَا يَطْلُبُ إِعْرَابَ الكَلِمَةِ المَحْتَمَسِ بِهَا عِنْدَ جِزْيِهَا عَلَى خِلَافِ كَالْفَاعِلِيَّةِ فِي: مَا جَدِنِي مِنْ أَحَدٍ - فَإِنَّهَا تَطْلُبُ رَفْعَ الفَاعِلِ المَجْرُورِ بَيْنَ وَهُوَ قَدْ جَرَى عَلَى خِلَافِ المَطْلُوبِ
١٠ - لَا يَجُوزُ: هُوَ حَسَنٌ وَجْهَهُ وَالبَدَنَ - بَجَرِ الوَجْهِ وَنَصَبِ البَدَنِ	١٠ - لَا يَجُوزُ: هُوَ حَسَنٌ وَجْهَهُ وَالبَدَنَ - بَجَرِ الوَجْهِ وَنَصَبِ البَدَنِ	

- ١ - المَجْرُ بِالإِضَافَةِ: الكَرِيمُ النَّسَبُ
- ٢ - الرِّفْعُ عَلَى الفَاعِلِيَّةِ: الكَرِيمُ النَّسَبُ
- ٣ - النَّصْبُ عَلَى كَوْنِهِ مُشَبَّهًُا بِالمَفْعُولِ بِهِ: الكَرِيمُ النَّسَبُ

يَجُوزُ فِي المَقْرُونِ بِأُلٍّ المَضَافِ

أمثلة المبالغة ١ - صيغتها - بناؤها - أوزانها

• صيغة بمعنى اسم الفاعل تدلُّ على زيادة الوصف في الموصوف: فاعل - فَعَال

المبالغة		باسم الفاعل
جَيْشُهُ	خَوَاضُ الْمَارِكِ	
تدلُّ على كثرة تحقيق الفعل أو شدته		

اسم الفاعل	
جَيْشُهُ	خَائِضُ الْمَارِكِ
تدلُّ على معنى الحدوث أو من قام بالفعل	

• تُبنى أمثلة المبالغة من الثلاثي - وقد تأتي بين غير الثلاثي ندورا - وكلها سباعية:

بعض الأمثلة النادرة من غير الثلاثي							
المبالغة	١	٢	٣	٤	٥	٦	٧
دَرَاكٌ	ل	ا	ع	م	ف	أ	أدرك
مَطْطَه	ل	ا	ع	م	ف	أ	أعطى
يَهْوَانٌ	ل	ا	ع	م	ف	أ	أهان
مِتْلَافٌ	ل	ا	ع	م	ف	أ	أتلف
مِخْلَافٌ	ل	ا	ع	م	ف	أ	أخلف
مِفْوَادٌ	ل	ا	ع	م	ف	أ	أفاد
مِخْسَانٌ	ل	ا	ع	م	ف	أ	أحسن
مِثْلَاقٌ	ل	ا	ع	م	ف	أ	أملق
رَهْوَقٌ	ل	و	ع	م	ف	أ	أزهق
سَمِيعٌ	ل	ي	ع	م	ف	أ	أسمع
نَذِيرٌ	ل	ي	ع	م	ف	أ	أنذر

أفهم الأوزان السباعية من الثلاثي							
أمثلة	١	٢	٣	٤	٥	٦	٧
حَدِيرٌ	ل	ع	ا	م	ف	أ	١ -
كَدُوبٌ	ل	و	ع	م	ف	أ	٢ -
رَجِيمٌ	ل	ي	ع	م	ف	أ	٣ -
ضَحْكَةٌ	ل	ه	ا	م	ف	أ	٤ -
ضَرَابٌ	ل	ع	ا	م	ف	أ	٥ -
صَدِيقٌ	ل	ي	ع	م	ف	أ	٦ -
مِقْدَامٌ	ل	ع	ا	م	ف	أ	٧ -
مِغْطِيرٌ	ل	ي	ع	م	ف	أ	٨ -
عَلَامَةٌ	ل	ه	ا	م	ف	أ	٩ -
وبعض الأوزان الأخرى							
مَحْرَبٌ	ل	ع	ا	م	ف	أ	
كِبَارٌ	ل	ع	ا	م	ف	أ	
فَارُوقٌ	ل	و	ع	م	ف	أ	
تَيُّومٌ	ل	ي	ع	م	ف	أ	
رَاوِيَةٌ	ل	ه	ا	م	ف	أ	
فُرُوقَةٌ	ل	و	ع	م	ف	أ	
مِجْدَامَةٌ	ل	ه	ا	م	ف	أ	

اللاحة بعض هذه الأمثلة هي للمبالغة: فَمَلَّة - فَمَالَة - فَاعِلَة -
فَعُولَة - مَفْعَالَة وَبُنِيَتْ بِالتَّاءِ الْفَارِقَةُ بَيْنَ الْمَذَكَّرِ وَالْمَوْثِقَةِ.
شَدَّ: مَسْكِينَةٌ (مَوْثِقَةٌ مَسْكِينٍ) وَمِيقَانَةٌ (مَوْثِقَةٌ مِيقَانٍ): لَا يَسْمَعُ شَيْئًا إِلَّا أَيْقَنَهُ

التاء

أمثلة المبالغة ٢ - عملها في الإعراب

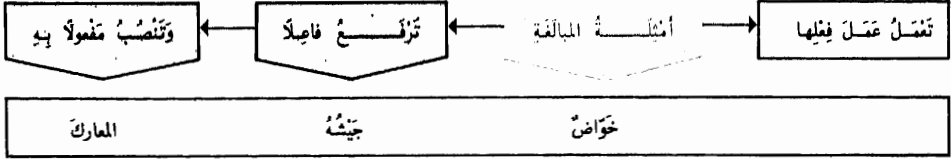

- إذا كانت أمثلة المبالغة لازمة اكتفت بالفاعل وإذا كانت متعدية نصبت مفعولاً به
- عملها نوعان: لفظي ومحلّي - ولها حالتان: مجردة من أن ومقرونة بأن - مضافة وغير مضافة.

مقرونة بأن		مجردة من أن		المبالغة
المقدّم الجيـش	المقدّم جيشه	مقدّم الجيش	مقدّم جيشه	من الفعل الألفي
تجرّ مضافاً إليه لفظاً في محلّ رفع فاعل	ترفع فاعلاً	تجرّ مضافاً إليه لفظاً في محلّ رفع فاعل	ترفع فاعلاً	
الخواض الحروب	الخواض الحروب	خواض الحروب	خواض حروباً	من الفعل المتعدي
تجرّ مضافاً إليه لفظاً في محلّ نصب مفعول به	تنصب مفعولاً به	تجرّ مضافاً إليه لفظاً في محلّ نصب مفعول به	تنصب مفعولاً به	
مضافة	غير مضافة	مضافة	غير مضافة (مؤنونة)	المبالغة

- حكم أمثلة المبالغة في العمل حكم اسم الفاعل

- فَعَالٌ : إنْ إِعْمَالٌ : فَعَالٌ - أَكْثَرُ مِنْ إِعْمَالٍ : مِفْعَالٌ وَفِعْوَالٌ
- مِفْعَالٌ
- فِعْوَالٌ
- فَعِيلٌ : إِعْمَالٌ : فَعِيلٌ أَقَلُّ مِنْهَا جَمِيعًا
- وَقَدْ سُمِعَ إِعْمَالٌ فَعِيلٌ أَيْضًا

أكثرها
إعمالاً

- يجوز أن يتقدّم مفعول أمثلة المبالغة عليها:
- هذا سوقُ العداةِ ضربٌ يحدُّ السيفِ

أفعال التفضيل : ١ - صيغته - بناؤه - وزنه

صيغة تدل على وصف شيء بزيادة على غيره: أنت أكثر التلايدة علماً

- أنت : المفضل - ويرد غالباً قبل الفعل التفضيل
 - أكثر : الفعل التفضيل - ويرد بين المفضل والمفضل عليه
 - التلايدة: المفضل عليه - ويرد غالباً بعد الفعل التفضيل
 - علماً : الصفة - وهي التي يشترك فيها المفضل والمفضل عليه وقد يتضمنها الفعل التفضيل
- يبني أفعال التفضيل من الماضي المجرد على وزن: أ ف ع ل - ويشتراط فيه أن يكون:

١- متصرفاً	فعل: أفضل - لا يبني من نحو نعم لأنه جامد
٢- ثلاثياً	وثة: أوث - لا يبني من نحو زاحم لأنه رباعي
٣- تاماً	شجع: أشجع - لا يبني من نحو صار لأنه ناقص
٤- معلوماً	كبر: أكبر - لا يبني من نحو حيد لأنه مجهول
٥- قابلاً للمفاضلة	سلم: أسلم - لا يبني من نحو فني - مات - لأنها لا يصلحان للمفاضلة
٦- غير دال على لون عيب جليلة	علم: أعلم - لا يبني من خضر - عمي - دعي - لأن الصفة المشبهة تبني منها على هذا الوزن

- شد: خبز - شر - أصلها أخبز - أشر - فقد سقطت همزاتها لكثرة الاستعمال
- إذا كان الوصف المطلق من الأفعال الدالة على لون - عيب - جليلة - على غير وزن: أفعال - فلا مانع حينئذ من مجيء التفضيل منه على وزن أفعال: هذا أفصح من ذلك وأشنع منه - لأن الوصف المطلق منها: قبيح - شنيع
- قد بُني من غير الثلاثي على وزن أفعال شذوذاً: أظي - أوى - أشهر - يقال: أظاهم للأيثار - أولاهم للمعروف - أشهر بين القمر
- قد يبني من الفعل المجهول شذوذاً: أحمد - أخصر - من حيد - اختصر: العود أخذت - هذا أخصر من ذلك - وفي أخصر شذوذاً آخر كونه من غير الثلاثي -
- شد أيضاً: عني - زهي - جن: فلان أغنى بجانتك من أخيك - هو أرزهي من ديك - هذا أجن من ذلك
- قد مجرد الفعل التفضيل من التفضيل واستعمل بمعنى اسم الفاعل للمبالغة: الله أعظم حيث يجعل رسالته - أي عالم

هو لفظ على وزن أفضل يدل على معنى الزيادة ويستعمل عوضاً عن اسم التفضيل الذي تستعمل صياغته من غير الثلاثي الخ... - قياسي قبل المصدر المنسوب على التمييز: أوسع اختصاراً - أكثر احتكاماً - أشد بياضاً - أوفر دعماً - أعظم شأناً.

اللفظ المساعد

استعمال أفعال التفضيل: مختلف الحالات الصرفية -

مكروناً بأن - غير مضاف	مجردة من أن - مضاف إلى معرفة	مجردة من أن - غير مضاف	مكروناً بأن - مضاف
النساء الفضليات الحقيقة الكبرى • يطابق موصوفه (مذكراً - مؤنثاً - مثنى - جمعاً) • لا يذكر بعده المفضل عليه • يتبع اقتيرانه بين	الزيدان أفضل - أفضلنا - الناس مريم أفضل - فضلى الناس يجوز الإفراد والتذكير وعدهمها	الأسد أقوى من الرجل أنت أكرم من أخيك • يأتي مفرداً مذكراً • يقتصر من الجارة لفظاً أو تقديرًا	مجردة من أن - مضاف إلى معرفة مجردة من أن - مضاف إلى نكرة
• يتبع اقتيرانه بين	• يتبع اقتيرانها بين الجارة • يجب أن يكون المضاف إليه مطابقاً للمفضل: الزيدان أفضل رجلين - الميمات أفضل نساء		

أَفْعَلُ التَّفْضِيلِ - ٢ - عَمَلُهُ فِي الإِعْرَابِ

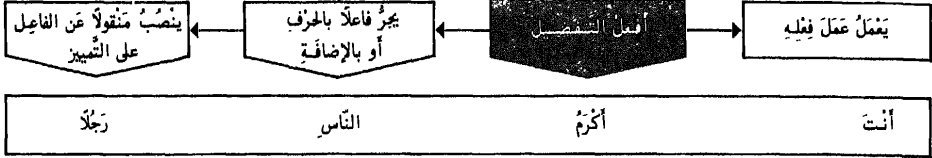

• لِأَفْعَلِ التَّفْضِيلِ أَرْبَعُ حَالَاتٍ

مَقْرُونٌ بِأَنْ - غَيْرُ مَضَافٍ	مُجَرَّدٌ مِنْ أَنْ - غَيْرُ مَضَافٍ	مُجَرَّدٌ مِنْ أَنْ - مُضَافٌ إِلَى مَعْرِقَةٍ	مُجَرَّدٌ مِنْ أَنْ - مُضَافٌ إِلَى تَكْرِيهٍ
النِّسَاءُ الْفَضْلِيَّاتُ	أَنْتَ أَكْرَمُ مِنْ أَخِيكَ	أَنْتَ أَكْرَمُ النَّاسِ رَجُلًا	زَيْدٌ أَطْمَعُ رَجُلًا
لَا عَمَلُ لَهُ لِأَنَّ الْمَفْضَلَ عَلَيْهِ بِوِاسْطَةِ مَنْ فِي مَحَلِّ رَفْعِ فَاعِلٍ عَلَيْهِ لَا يُذَكَّرُ بَعْدَهُ	يَجْرُ الْمَفْضَلُ عَلَيْهِ بِوِاسْطَةِ مَنْ فِي مَحَلِّ رَفْعِ فَاعِلٍ	يَجْرُ مُضَافًا إِلَيْهِ لِنَفْسِهِ فِي مَحَلِّ رَفْعِ فَاعِلٍ وَيَنْصَبُ مَنقُولًا عَنِ الْفَاعِلِ عَلَى التَّمْيِيزِ	يَجْرُ مُضَافًا إِلَيْهِ لِنَفْسِهِ فِي مَحَلِّ رَفْعِ فَاعِلٍ

حرف الجر: من

- يَجُوزُ فِي الْمَجْرُورِ أَنْ يَكُونَ مِنْ جِنْسِ الْمَفْضَلِ أَوْ مِنْ غَيْرِ جِنْسِهِ: الْأَسَدُ أَقْوَى مِنَ الرَّجُلِ. وَقَدْ تُعَدُّقُ مِنْ وَمَجْرُورُهَا لِلدَّلَالَةِ عَلَيْهَا: أَنَا أَكْثَرُ مِنْكَ مَالًا وَأَعَزُّ نَفْسًا - أَيُّ أَعَزُّ مِنْكَ
- إِذَا كَانَ الْمَجْرُورُ مِنْ أَسْمِ اسْتِفْهَامٍ أَوْ مُضَافًا إِلَى اسْتِفْهَامٍ وَجِبَ تَقْدِيمُهُ عَلَى: أَفْعَلٌ - مِمَّنْ أَنْتَ أَفْضَلُ؟ مِنْ غُلَامٍ مَنْ أَنْتَ أَفْضَلُ؟
- لَا يَجُوزُ أَنْ يُفْضَلَ بَيْنَ: أَفْعَلٌ - وَمِنْ إِلاَّ بِمَعْمُولِهِ: أَنْتَ أَحَقُّ بِالْمِيرَاثِ مِنْ ذَوِي قُرْبَاكَ. وَقَدْ يُفْضَلُ بَيْنَهُمَا بِلَوِّ وَالنَّدَاءِ عَلَى قَلَّةٍ: كَلَامُكَ أَطْيَبُ لَوْ حَدَّثْتَنَا عَنْ اللَّهِ الرَّزَّالِ -
- نَمَّ الْفَبِ أَخْبِثْ يَا فَرَزْدَقُ مِنْكَ.
- لَا يَجُوزُ أَنْ يُقَالَ: الْأَعْجَبُ مِنْ ذَلِكَ - لِأَنَّ أَفْعَلَ مَقْرُونٌ بِأَنْ - وَلَا يُقَالَ: عَمَرٌ أَحْسَنُ الْقَوْمِ مِنْ خَالِدٍ - لِأَنَّ أَفْعَلَ مُضَافٌ - أَمَا إِذَا كَانَتْ: مِنْ - لِغَيْرِ التَّفْضِيلِ فَلَا يَمْتَنِعُ ذَلِكَ فَنَقُولُ زَيْدٌ أَخَوْفُ النَّاسِ مِنَ الْعَارِ - أَنْتَ الْأَقْرَبُ مِنْ كُلِّ خَيْرٍ -
- لَيْسَتْ: مِنْ - تَفْضِيلِيَّةٌ فِي: زَيْدٌ أَغْفَلٌ مِنْ أَنْ يَكْذِبَ - لِأَنَّهُ لَيْسَ الْمَقْصُودُ تَفْضِيلَ زَيْدٍ عَلَى الْكَذِبِ بَلِ الْمَرَادُ بَعْدَهُ عَنَّهُ.

النَّصْبُ عَلَى التَّمْيِيزِ

- يُنْصَبُ الْأِسْمُ الْوَاقِعُ بِعَدِّ: أَفْعَلِ التَّفْضِيلِ - عَلَى التَّمْيِيزِ مَتَى كَانَ فَاعِلًا فِي الْمَعْنَى: أَنْتَ أَكْثَرُ عِلْمًا - أَيُّ - كَثُرَ عِلْمُكَ - إِثْمًا جَارَ أَنْ تَقُولَ: أَنْتَ أَكْرَمُ النَّاسِ رَجُلًا. مَعَ أَنَّهُ لَا يَصِحُّ أَنْ يَكُونَ فَاعِلًا فِي الْمَعْنَى لِتَمْتَدُّ إِضَافَةُ أَفْعَلٍ مَرَّتَيْنِ إِلَى النَّاسِ وَإِلَى رَجُلٍ.
- وَإِنْ لَمْ يَصِحَّ جَعْلُهُ فَاعِلًا كَانَ مَجْرُورًا بِالإِضَافَةِ: أَنْتَ أَفْضَلُ رَجُلٍ لِأَنَّ الْفَضْلَ وَاقِعٌ مِنْ أَنْتَ لَا مِنْ رَجُلٍ
- ذَكَرَ بَعْضُ النُّحَاةِ ضَابِغًا آخَرَ وَهُوَ إِنْ كَانَ الْمَيِّزُ مِنْ جِنْسٍ مَا قَبْلَهُ جَرَّ وَإِنْ لَمْ يَكُنْ نَصَبٌ -

أفعال التفضيل ٣ - عَمَلُهُ فِي الإِعْرَابِ (فاعِلُهُ - تَعَدِّيَّتُهُ)

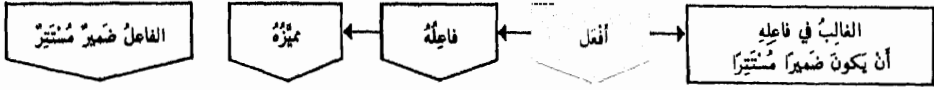

أنت	أكثرُ	علماً	أي - كثرُ (هُوَ) علمك
-----	-------	-------	-----------------------

• يرفعُ أفعالُ التفضيلِ اسماً ظاهراً بثلاثة شروط:

- ١ - أن يكونَ صيغةَ لاسمِ جنسٍ أو خبراً عنه
- ٢ - أن يكونَ مسبوقاً بنفيٍ أو نهيٍ أو استفهامٍ إنكاريٍّ
- ٣ - أن يكونَ مرفوعاً أجنبيّاً مُفضلاً على نفسه باعتبارين مُختلفين.

ما رأيتُ رجلاً أحسنَ لي عينيهِ الكحلُّ مِنهُ في عينِ زيدٍ

أحسنُ: أفعالُ تفضيلٍ - وهو صيغةٌ ومسبقوق بنفيٍ - ومرفوعه الكحلُّ أجنبيٌّ من الموصوفِ - والكحلُّ مفضلٌ على نفسه باعتبارين مُختلفين - والمعنى أن الكحلُّ في عينِ زيدٍ أحسنُ من نفسه في عينِ غيره من الرجالِ. ويجوزُ أن يحلَّ محلَّهُ فعلٌ بمتناهٍ - فتقولُ: ما رأيتُ رجلاً يحسنُ في عينهِ الكحلُّ كحسنيهِ في عينِ زيدٍ - وقس على ذلك ما وقع فيه أفعالُ التفضيلِ خيراً: وهَلْ فِي النَّاسِ رَجُلٌ أَحَقُّ بِهَ الحَمْدِ مِنهُ بِمَحْسِنٍ لَأَيِّمٍ - أو تَقَدَّمَ نَهْيٌ: لا يَكُنْ غَيْرَكَ أَحَبَّ إِلَيْهِ الخَيْرُ مِنهُ إِلَيْكَ

• إذا كان - أفعالٌ - من مُتَعَدٍّ بنفسه دالٌّ على حُبٍّ أو بُغْضٍ أو مَعْتَبِيَةٍ: عُدِّيٌّ بالألامِ إلى ما هو مفعولٌ في المعنى: العاقلُ أَحَبُّ العَلمِ مِنَ المَالِ - أي - يُحِبُّ العَلمَ أَكْثَرَ مِنَ المَالِ وَعُدِّيٌّ يَأِي إلى ما هو فاعلٌ: الوالدُ البِرُّ أَحَبُّ إلى والديه مِنَ العاقِ - يُحِبُّهُ والداهُ أَكْثَرَ مِنَ مَحَبَّتِهِمُ للعاقِ.

• إذا كان دالًّا على علمٍ عُدِّيٌّ باليه: زيدٌ أعرفُ بِكَ وأنا أدري به.
• إذا كان دالًّا على ما تقدَّم عُدِّيٌّ بالألامِ: هُوَ أَوْسَى للعِلمِ - أنتَ أَوْفَى للعَقْدِ وَأَكْثَمُ للسرِّ.
• إذا كان من متعمِّدٍ بحرف جرٍّ عُدِّيٌّ به لا بغيره: هُوَ أَرْهَدُ في الدُّنْيَا - أُسْرِعُ إلى الخَيْرِ - أَبْعُدُ مِنَ الإثمِ - أَحْرَصُ على الحَمْدِ - أَجْدَرُ بِالْحِلمِ.
• إذا كان بما يَتَمَدَّى لِإثْنَيْنِ نُصِبَ الآخرُ بفعلٍ مُقدَّرٍ: أنتَ أكسى للفقراءِ الثيابَ - أي - تَكسوهُمُ الثيابَ.

تَعَدِّيَّةٌ
أَفْعَالُ
التَّفْضِيلِ

• لا يصاغُ أفعالُ التفضيلِ إلا من الأفعالِ التي يجوزُ منها التَّعَجُّبُ وما اِمتَنَّعَ بِها فِعْلُ التَّعَجُّبِ مِنهُ اِمتَنَّعَ بِها أفعالُ التَّفْضِيلِ مِنهُ
• لأفعلِ التَّعَجُّبِ مِن حالاتِ التَّنْذِيَةِ ما لأفعلِ التَّفْضِيلِ: ما أَحَبُّ المُؤْمِنِ لله - ما أَحَبُّهُ إلى الله - ما أعرفهُ بنفسه - ما أَفطَمَهُ للمَواثِقِ - ما أَغضَبَهُ لِطَرَفِهِ - ما أزهَدَهُ في الدُّنْيَا...

التَّعَجُّبِ
والتَّفْضِيلِ

صِيغَتُهُمَا - بِنَاؤُهُمَا - أَوْزَانُهُمَا

اسْمَا الْمَكَانِ وَالزَّمَانِ

- اسمُ المكانِ صيغةُ تَدَلُّ على مَوْضِعٍ وَقَوَعِ الفِعْلِ: مَطْلَعٌ
- اسمُ الزَّمَانِ صيغةُ تَدَلُّ على وَقْتٍ وَقَوَعِ الفِعْلِ: مَغْرِبٌ

الزَّمان	المكان	أَوْضَاعُ: فَتَحَلَّ	١	٢	٣	٤	أَوْزَانُ الفِعْلِ
مَقْتَلٌ	مَرْقَدٌ	صَحِيحٌ	ل	ف	ح	م	فَعَلٌ - يَفْعَلُ
-	-	صَحِيحٌ	ل	ف	ح	م	فَعَلَ - يَفْعَلُ
-	-	صَحِيحٌ	ل	ف	ح	م	فَعِلٌ - يَفْعَلُ
-	-	صَحِيحٌ	ل	ف	ح	م	فَعِلٌ - يَفْعَلُ
مَدَنِيٌّ	مَنْزَى	لَا مَهْ أَلِفٌ	ي	ف	ح	م	فَعَى - يَفْعُو
مَوْفِيٌّ	مَرْمَى	لَا مَهْ أَلِفٌ	ي	ف	ح	م	فَعَى - يَفْعِي
مَرْجِعٌ	مَجْلِسٌ	صَحِيحٌ	ل	ف	ح	م	فَعَلٌ - يَفْعَلُ
مَقْدِمٌ	مَقْلِمٌ	صَحِيحٌ	ل	ف	ح	م	فَعَلٌ - يَفْعَلُ
مَوْعِدٌ	مَوْعِدٌ	قَاوُهُ وَاوٌ	و	ف	ح	م	وَعَلٌ - يُوْعَلُ
مَابٌ	مَكَانٌ	عَيْنُهُ أَلِفٌ	ا	ف	ح	م	فَالَ - يَفْعُولُ
مَسِيرٌ	مَسِيرٌ	عَيْنُهُ أَلِفٌ	ي	ف	ح	م	فَالَ - يَفْعِيلُ

بِنَاؤُهَا وَاحِدٌ

مِن
الْجُهْدِ
الثَّلَاثِيَّ

- شَدَّ: مَطْلَعٌ - مَغْرِبٌ - مَشْرِقٌ - مَسْجِدٌ - مَسْكٌ - مَجْرٌ - مَنِيَّةٌ - مَسْطٌ - مَفْرَقٌ - مَرْقٌ - مَسْكِنٌ -
- مع أَنهَا مَبْنِيَّةٌ مِن أفعالٍ مَضْمُونَةٍ العَيْنِ فِي المَضارعِ .

الزَّمان	المكان	١	٢	٣	٤	٥	٦	٧	المضارعُ الجَهولُ
مَقْرَرٌ	مَدْرَبٌ	م	ف	ح	د				يَفْعَلُ
مُهَاجِرٌ	مُضَارِبٌ	م	ف	ا	د				يُفَاعَلُ
مُضْرِبٌ	مُضْرِبٌ	م	ف	ح	د				يَفْعَلُ
مُتَدَرِّجٌ	مُتَدَرِّجٌ	ت	ف	ح	د	م			يُنْفَعَلُ
مُتَعَارِفٌ	مُتَعَارِكٌ	ت	ف	ا	د	م			يُنْفَاعَلُ
مُنْحَدِرٌ	مُنْحَدِرٌ	م	ن	ف	ح	د			يُنْفَعَلُ
مُقْتَتِلٌ	مُقْتَتِلٌ	م	ف	ت	ح	د			يُقْتَعَلُ
مُسْتَوْفِيٌّ	مُسْتَفْعِرٌ	س	ت	ف	ح	د			يُسْتَفْعَلُ
مُحَلُولِيٌّ	مُحَلُولِيٌّ	م	ف	ح	و	د			يَفْعَوَعَلُ
مُتَزَلِّزٌ	مُتَدَحْرَجٌ	م	ت	ف	ح	ل			يُنْفَعَلُ
مُحَرَّنَجِمٌ	مُحَرَّنَجِمٌ	م	ف	ح	ن	ل			يُنْفَعَلُ
مُكْفَهَرٌ	مُكْفَهَرٌ	م	ف	ح	ل	ل			يُفَعَلُ

بِنَاؤُهَا وَاحِدٌ

مِن
مَزِيدَاتِ
الثَّلَاثِيَّ

مِن
مَزِيدَاتِ
الرَّابِعِيَّ

يُبْنَى
اسْمُ الْمَكَانِ
مِنَ الْجَائِدِ

تَلَهُ الثَّانِيَّ

عَلَى وَزْنِ: مَفْعَلَةٌ - الدَّلَالَةُ عَلَى كَثْرَةِ الشَّيْءِ بِالْمَكَانِ: مَأْسَدَةٌ - مَكَلَبَةٌ وَهِيَ يُقَاسُ مِنْ كُلِّ اسْمٍ ثَلَاثِيٍّ - فَإِنَّ كَانَ الثَّلَاثِيَّ مَزِيدًا: تَفَاحٌ - قَنَاءٌ - بَطِيحٌ - حَذْفُ زِيَادَتِهِ قِيَالٌ: مَنَفَحَةٌ - مَفْتَاةٌ - مَنَظَمَةٌ - أَمَا إِذَا أُرِيدَ بِهِ اسْمُ الْمَكَانِ مِنْ غَيْرِ الثَّلَاثِيَّ لِلدَّلَالَةِ عَلَى كَثْرَةِ الشَّيْءِ فِيهِ: عَصْفُورٌ - ضِفْدَعٌ - يَمَالٌ: مَكَانٌ كَثِيرُ المَصْفُورِ - الضَّفْدَعِ - وَتَأْتِي: مَفْعَلَةٌ - أَيضًا الدَّلَالَةُ عَلَى مَا هُوَ سَبَبٌ لِكَثْرَةِ الشَّيْءِ: الكَسَلُ مَجَلْبَةٌ لِلْفَقْرِ - أَي: سَبَبٌ لِكَثْرَتِهِ.

فَقَدْ تَلَحُّقَ اسْمُ الْمَكَانِ: مَقْبَرَةٌ - وَاسْمُ الزَّمَانِ: مَيْسِرَةٌ - وَذَلِكَ مَقْصُورٌ عَلَى السَّاعِ لَا قِيَاسَ عَلَيْهِ

صِيغَتُهُ - بِنَاؤُهُ - أَوْزَانُهُ

اسْمُ الآلَةِ

صِيغَةٌ تَدُلُّ عَلَى أَدَاةِ الْعَمَلِ: مِبْرَدٌ - سَكِينٌ

اسْمُ
الآلَةِ

جَامِدٌ

مُشْتَقٌّ

• باقى على أوزانٍ مُختلفةٍ لا ضابط لها

أمثلة	١	٢	٣	٤	٥	٦	٧
جرسٌ	ج	ر	س				
سيفٌ	س	ي	ف				
مُخَلٌّ	مُ	خ	ل				
خنجِرٌ	خ	ن	ج	ر			
مغولٌ	م	غ	و	ل			
مُنخَلٌّ	مُ	ن	خ	ل			
شاقوقٌ	ش	ا	ق	و	ف		
إزْمِيلٌ	إ	ز	م	ي	ل		
قُدُومٌ	قُ	د	و	م			
منجنيقٌ	م	ن	ج	ن	ي	ق	
ناعورةٌ	ن	ا	ع	و	ر	ة	
ترتيبكٌ	ت	ز	ب	ي	ك		

• يُبنى من الثلاثي المتعدي
• له ثلاثة أوزان:

أمثلة	١	٢	٣	٤	٥
مِبْرَدٌ - مَبْرَعٌ	م	ف	د	ل	
مَكْنَسَةٌ - مَرْمَلَةٌ	م	ف	د	ل	ة
مَفْرَاضٌ - مَقْرَاضٌ	م	ف	د	ا	ل

• الغالب في اسم الآلة من مُعتَلِّ الأدمِ واللِّيفِ أن يكونَ على: مِفْعَلَةٌ - مَطْوَاةٌ - مَشْوَاةٌ - مِصْفَاةٌ

• قَدْ وَرَدَتْ بَعْضُ الْأَلْفَاظِ خَالَفتِ الْقِيَاسَ:

مُنخَلٌّ - مُسْفَطٌ - مَدَقٌّ
مُدَهْنٌ - مُكْحَلَةٌ - مُرْمِضَةٌ

هي أسماءٌ وُضِعَتْ لهذه المسميات دون اعتبار وقوع الفعل فيها أو بها فتكون كالأسماء الجامدة

تَحْدِيدُهُ وَأَقْسَامُهُ

الضَّمِيرُ - ١

• اسمٌ يتوَّبُ عن شخصٍ غائبٍ أو مُخاطَبٍ أو مُتكلِّمٍ.

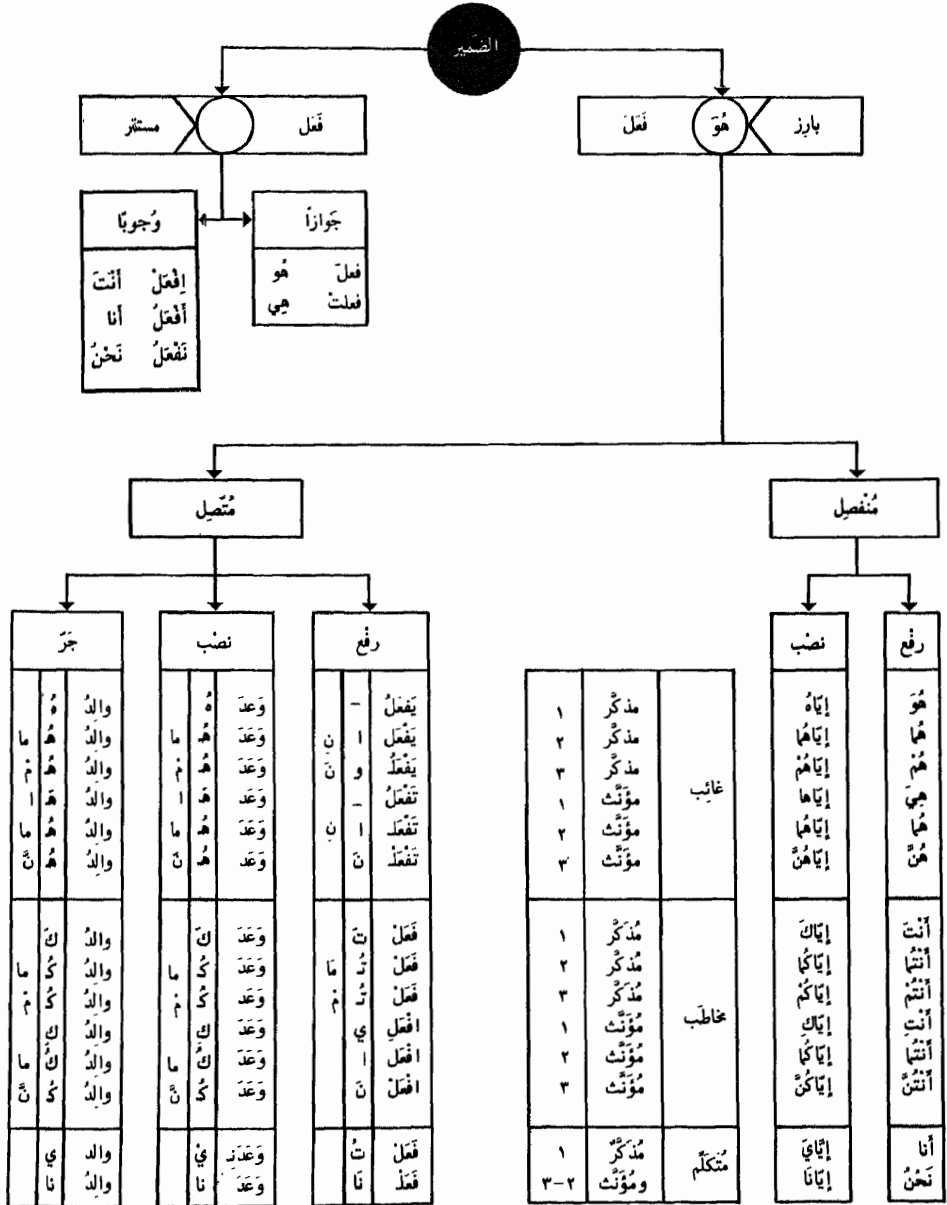

الضمير - ٢ - محلّه من الإعراب

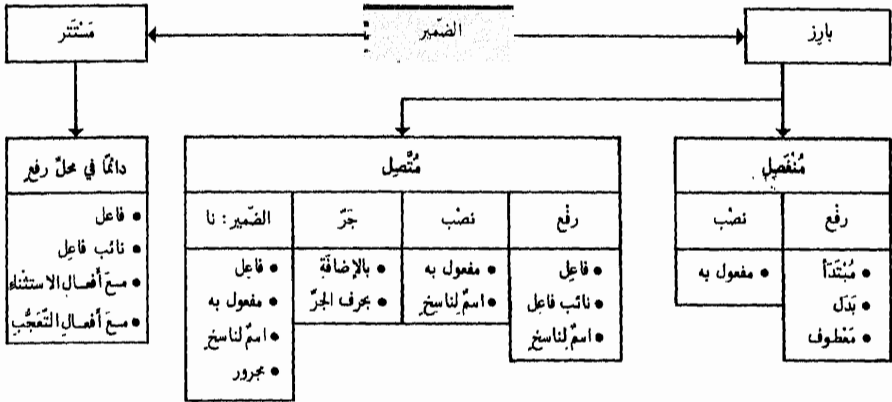

مُتّصل	رفع	نصب	جرّ	نا	مستتر
	نَحْنُ لُبْنَانِيُونَ، أَنَا وَأَنْتَ نَحْنُ لُبْنَانِيُونَ ، أَنَا نَحْنُ لُبْنَانِيُونَ وَأَنْتَ	إِيَّاكَ تَعْبُدُ		نَحْنُ : مَبْنِيٌّ عَلَى الْمَمِّ فِي مَحَلِّ رَفْعٍ مَبْتَدَأً أَنَا : مَبْنِيٌّ عَلَى السُّكُونِ فِي مَحَلِّ رَفْعٍ بَدَلٌ مِنْ نَحْنُ أَنْتَ : مَبْنِيٌّ عَلَى الْفَتْحِ فِي مَحَلِّ رَفْعٍ مَعْطُوفٌ عَلَى أَنَا	
	تَفْعَلِينَ (يَا مَخَاطِبَةَ) ضَرِبْتَ كُنْتُ	إِيَّاكَ تَعْبُدُ		يَ : ضَمِيرٌ مُتَّصِلٌ فِي مَحَلِّ رَفْعٍ فَاعِلٌ تَ : ضَمِيرٌ مُتَّصِلٌ فِي مَحَلِّ رَفْعٍ نَائِبٌ فَاعِلٌ تَ : ضَمِيرٌ مُتَّصِلٌ فِي مَحَلِّ رَفْعٍ اسْمُ كَانٍ	
	وَعَدَنِي (يَا الْمُتَكَلِّمَ) كَأَنَّهُ	إِيَّاكَ تَعْبُدُ		يَ : ضَمِيرٌ مُتَّصِلٌ فِي مَحَلِّ نَصْبٍ مَفْعُولٌ بِهِ هُ : ضَمِيرٌ مُتَّصِلٌ فِي مَحَلِّ نَصْبٍ اسْمُ كَأَنَّ	
	وَالَّذِي (يَا الْمُتَكَلِّمَ) فِيهِ - عَنْهُ	إِيَّاكَ تَعْبُدُ		يَ : ضَمِيرٌ مُتَّصِلٌ فِي مَحَلِّ جَرِّ بِالإِضَافَةِ هُ : ضَمِيرٌ مُتَّصِلٌ فِي مَحَلِّ جَرِّ بِحَرْفِ الجَرِّ	
	سَمِعْنَا سَمِعْنَا لَمَلْنَا كَتَابُنَا - لَنَا - عِنْدَنَا	إِيَّاكَ تَعْبُدُ		نَا : رَفْعٌ فَاعِلٌ - لِاتِّصَالِهِ بِمَاضِرٍ مَبْنِيٍّ عَلَى السُّكُونِ نَا : نَصْبٌ مَفْعُولٌ بِهِ - لِاتِّصَالِهِ بِمَاضِرٍ مَبْنِيٍّ عَلَى الْفَتْحِ نَا : نَصْبٌ اسْمُ لَمَلٌ - لِاتِّصَالِهِ بِحَرْفِ مَشَبَّهِ بِالْفِعْلِ نَا : بِالإِضَافَةِ أَوْ بِحَرْفِ الجَرِّ	
	قُلْ أَلَا كُلُّ شَيْءٍ مَا خَلَا اللَّهَ بَاطِلٌ مَا أَجْمَلَتِ البِدْرَ	إِيَّاكَ تَعْبُدُ		هُوَ : ضَمِيرٌ مُسْتَتِرٌ فِي مَحَلِّ رَفْعٍ نَائِبٌ فَاعِلٌ هُوَ : ضَمِيرٌ مُسْتَتِرٌ فِي مَحَلِّ رَفْعٍ فَاعِلٌ يَسْتَتِرُ الضَّمِيرُ وَجُوبًا مَعَ أَفْعَالِ الاستِثْنَاءِ : مَا عَدَا - مَا خَلَا يَسْتَتِرُ الضَّمِيرُ وَجُوبًا مَعَ أَفْعَالِ التَّعْجِيبِ	

٣ - ضَمِيرُ الشَّانِ - نُونُ الْوَقَايَةِ - كَافُ الْخُطَابِ

الضَّمِيرُ

- هو ضميرٌ لا يعودُ على شخصٍ مُعيَّنٍ وإنما على الجملة التي تأتي بعده .
- يَينِهَا سائرُ الضَّائِرِ تعودُ على اسمٍ مُتقدِّمٍ عليها .
- يأتي ضميرُ الشَّانِ في صدرِ الجملة وهي توضحُ المراد منه .
- سُمِّيَ ضميرَ الشَّانِ لِأَنَّهُ يرمُزُ للشَّانِ أو الحالِ أو الحديثِ الَّذِي سيَدورُ بَعْدَهُ: هُوَ اللهُ أَحَدٌ .

أحكامه:

- لا بُدَّ أَنْ يَكونَ مُبتدأً أو ما أصلُهُ المُبتدأُ: اسمٌ إنَّ - اسمٌ كان - سِوَاهُ أَكأنَ مُستَتراً أَمْ ظاهراً .
- لا بُدَّ أَنْ تكونَ الجملةُ بَعْدَهُ تفسرُهُ وتكونُ خبراً لَهُ .
- لا بُدَّ أَنْ تكونَ الجملةُ المُفسرةُ لَهُ مُتأخِّرةً عَنهُ .
- لا يَكونُ إلاَّ للمفردِ أو المفردةِ ولا يَكونُ مُثنىً ولا جمعاً .
- لا يَكونُ لَهُ تابعٌ من عطْفٍ أو بدلٍ أو توكيدٍ .
- إذا كان منصوباً بسببِ وقوعه مفعولاً به لِفعلٍ ناسِخٍ ينصبُ مفعولينِ بِهِ، وَجِبَ إبرازُهُ واتِّصالُهُ بِعامله: ظَنَنْتُهُ الدَّرْسُ نافعٌ .

ضَمِيرُ
الشَّانِ

- هي نونٌ تفصلُ بَيْنَ ياءِ المُتَكَلِّمِ والفعلِ أو ما يُشبهُهُ أو معِ الحرفِ .
- هي واجبةٌ مع: ياءِ المُتَكَلِّمِ - الفعلِ - اسمِ الفعلِ - لَيتَ - مِن - عَن: يَغرِفُني - لَيتَني - بَيتي - عَني .
- وهي جائزةٌ مع: كَأَنَّ - لَكنَّ - لعلَّ - إنَّ - إنِّي - كَأَنِّي - كَأَنِّي ...
- الأَحسنُ إِثباتُها مع: لَدُنَّ - قَدَّ - قَطَّ: لَدُنِّي - قَطَّنِي - قَدَّنِي .
- معِ الأفعالِ المُحمَّسةِ يَجرُ فيها:

- تَرَكَهَا: يَغرِفُونِي
- إِذْغَامُهَا: يَغرِفُونِي
- حَذْفُ إِحْدَاهَا: يَغرِفُونِي

نُونُ
الْوَقَايَةِ

- حرفٌ لا مَحَلَّ لَهُ بَينَ الإعرابِ
- يَقَعُ مَعَ:

اسمِ الإِشارةِ: ذَلِكَ
بعضُ أسماءِ الأفعالِ: رَوَيْدَكَ
في مثلِ التَّعبيرِ: أَرَأَيْتَكَ العِلْمُ يُفني عَنِ المَالِ (ولَهُ شُرُوطٌ)

كَافُ
الْخُطَابِ

اسم الإشارة

تحديدُه وأقسامه

• هو ما دلَّ على شخصٍ مُعيَّن أو حيوانٍ مُعيَّن أو شيءٍ مُعيَّن بإشارةٍ حسيَّةٍ.

تا - ذِي - تِي -
تِي - يجوز الإشارة
بها إلى المؤنث
القريب

• أولًا لـ: يجوز
الإشارة بها إلى الجمع
المتوسط البعد

• أولك: لا يُشار بها
إلا للعقلاء: أولك
الرجال

• تـ: لغير العقلاء
تلك الأشجار

للبعيد	
→	ذلك
→	ذَيْكَ
→	أولئك
→	تلك
→	تأئك
→	أولئك
هناك - تم - فمة	
رفع	نصب
وجز	وجز

للمتوسط	
→	ذاك
→	ذَيْكَ
→	أولئك
→	تيك
→	تأئك
→	أولئك
هناك	
رفع	نصب
وجز	وجز

للقريب	
→	هذا
→	هذَانِ
→	هؤلاء
→	هذه
→	هاتَانِ
→	هؤلاء
هنا	
رفع	نصب
وجز	وجز

مفردة	مؤنث
مذكر	مؤنث
جمع	جمع
مفردة	مؤنث
مذكر	مؤنث
جمع	جمع
مُعْتَصَمَةٌ بِالْمَكَانِ	

- مؤلَّفةٌ من حرفين: هـ - ا: ها - تُلفظُ الألفُ ولا تُكتبُ: هذا - تدخلُ على القريب مطلقًا - ويُنبأ أيضًا دخولها على المؤنث المفرد من المتوسط: هاتيك - أمَّا البعيدُ فيمتنعُ دخولها عليه.
- يجوزُ أنْ يُفصلَ بينها وبين اسم الإشارة بضمير المشار إليه: ها أنذا - أنا: مبتدأ - ذا: خبر.
- ويجوزُ أنْ يُفصلَ بينها واسم الإشارة بكاف التشبيه: هكذا.

ها
التشبيه

- حرفٌ لا محلَّ له من الإعراب.
- الأفضحُ أنْ تُستعملَ مكسورةً في خطاب المؤنثة وملحقةً بالألف والميم في خطاب المثنى: ذلك الرجلُ يا امرأةً - بلكنما المرأةُ يا رجلان - ذلكم الكتابُ يا رجال - ذلكن الكتابُ يا نساء.

كاف الخطاب

- حرفٌ لا محلَّ له من الإعراب - تأتي مع ذلك - هناك.

لام البعد

جميعُ أسماء الإشارة مثبتية

على الحرف للمثنى (ألف للرفع - ياء للنصب والجر)	على الحركة للمفرد والجمع
<ul style="list-style-type: none"> • جاء هذان الرجلان: هذان: مبني على الألف - فاعل الرجلان: بدل - الاسم الواقع بعد اسم الإشارة هو دائمًا بدل إذا كان معرّفًا بال. • رأيتُ هذين الرجلين: مبني على الياء - مفعول به • مررتُ بهذين الرجلين: مبني على الياء - مجرور 	<ul style="list-style-type: none"> • ذهب هؤلاء: مبني على الكسر في محلِّ رفع فاعل • هذا الرجلُ صغيرٌ: هذا: مبني على السكون - مبتدأ الرجل: بدل - صغيرٌ: خبر • هذا رجلٌ صغيرٌ: هذا: مبني على السكون - مبتدأ رجلٌ: خبر - صغيرٌ: نعت
<ul style="list-style-type: none"> • أسماء الإشارة المختصة بالمكان تلزم الظرفية أو الجرف الجري: فَمَتَّ وَجْهَ اللَّهِ: مبني على الفتح - في محلِّ نصب. جِئْنَا مِنْ هُنَا وَدَهَبْنَا مِنْ هُنَاكَ إِلَى هُنَاكَ: مبني على حركته في محلِّ جرِّ مجرّف الجري. 	

تَحْدِيدُهُ وَأَدَوَاتُهُ

اسْمُ الِاسْتِفْهَامِ

- هُوَ اسْمٌ يُسْتَعْلَمُ بِوَ عَنِ شَيْءٍ أَوْ أَمْرٍ: مَنْ هَذَا؟ مَا الْعَلَمُ؟
جَمِيعُهَا بُنْيَانِيَّةٌ عَلَى الْحَرَكَةِ مَا عدا أَيُّمَا فَهِيَ مَعْرَبَةٌ - وَجَمِيعُهَا لَهَا حَقُّ الصَّادِرَةِ فِي الْجُمْلَةِ بِمِثْلِ أَسْمَاءِ الشَّرْطِ.
- أَيُّ؟
ظَرْفٌ يُسْأَلُ بِهِ عَنِ الْمَكَانِ: أَيُّ لَكَ هَذَا؟
مَبْنِيٌّ عَلَى السُّكُونِ فِي مَحَلِّ نَصْبٍ عَلَى الظَّرْفِيَّةِ.
- أَيُّنَ؟
ظَرْفٌ يُسْأَلُ بِهِ عَنِ الْمَكَانِ الَّذِي حَلَّ فِيهِ الشَّيْءُ: أَيُّنَ كُنْتُ؟ مَبْنِيٌّ عَلَى الْفَتْحِ فِي مَحَلِّ نَصْبٍ عَلَى الظَّرْفِيَّةِ.
إِذَا دَخَلَتْهُ مِنْ كَانَ سُؤْلًا عَنْ مَكَانٍ بَرُوزَ الشَّيْءُ: مِنْ أَيُّنَ جِئْتُ؟ مَبْنِيٌّ عَلَى الْفَتْحِ فِي مَحَلِّ جَرِّ بِجَرَفِ الْجُرِّ.
- أَيَّانَ؟
ظَرْفٌ يُسْأَلُ بِهِ عَنِ الزَّمَانِ فِي الْمُسْتَقْبَلِ - أَسْأَلُهُ: أَيُّ أَيَّانٍ - وَهَذَا مَعْنَاهُ: أَيَّانَ تَمُودُ.
مَبْنِيٌّ عَلَى الْفَتْحِ فِي مَحَلِّ نَصْبٍ عَلَى الظَّرْفِيَّةِ.
- أَيُّ؟
يُسْأَلُ بِهَا عَنِ الْعَاقِلِ وَغَيْرِهِ. تُضَافُ إِلَى النُّكْرَةِ: أَيُّ كِتَابٍ عِنْدَكَ؟ لَا تُضَافُ إِلَى الْمَعْرُوقَةِ مَا لَمْ تَدُلَّ عَلَى مُتَعَدِّ: أَيُّ الرِّجَالِ أَفْضَلُ وَأَيُّهُمْ أَفْضَلُ؟ أَوْ تَكُونُ مَفْرَدَةً مَقْدَرًا قَبْلَهَا دَالًّا عَلَى مَتَعَدِّ: أَيُّ زَيْدٍ أَحْسَنُ؟ - أَيُّ - أَيُّ أَجْزَائِهِ أَحْسَنُ؟
• أَيُّ مَعَ النُّكْرَةِ بِمَنْزِلَةِ كُلِّ قَبْرَاعِي فِي الضَّمِيرِ الْمُضَافِ إِلَيْهِ - وَمَعَ الْمَعْرُوقَةِ بِمَنْزِلَةِ بَعْضِ قَبْرَاعِي الْمُضَافِ: أَيُّ غُلَامَيْنِ أَتْيَا؟ أَيُّ الطَّلَبَانِ أُنِي؟
تُعْرَبُ حَسَبَ مَوْقِعِهَا مِنَ الْجُمْلَةِ: ١ - مُبْتَدَأٌ فِي: أَيُّ الطَّلَبِ جَرِي؟ ٢ - مَفْعُولًا بِهِ فِي: أَيُّ بِلَادٍ زُرْتُ؟
- كَمْ؟
يُسْأَلُ بِهَا عَنِ الْعَدَدِ: كَمْ كِتَابًا عِنْدَكَ؟ وَيَتَلَوُّهَا تَمَيِّزًا مَفْرَدًا مَنصُوبًا دَائِمًا فَإِنَّ فُصَيْلَ فَبِالظَّرْفِ وَحَرْفِ الْجُرِّ كَمْ فِي الْخِزَانَةِ كِتَابًا؟ - يَجُوزُ أَنْ يَجْرَّ الْأِسْمَ بَعْدَهَا إِذَا كَانَتْ جَمْرُورَةً بِجَرَفِ جَرٍّ: يَكَمْ لَيْلَةٌ أَيْتَغَتْ الْكِتَابَ؟
• مَبْنِيٌّ عَلَى السُّكُونِ فِي مَحَلِّ: ١ - مُبْتَدَأٌ إِذَا تَلَاها لِازْمٍ: كَمْ طَالِبًا جَاءَ؟ أَوْ فَعْلٌ مُتَعَدِّ أَخَذَ مَفْعُولًا: كَمْ جُنْدِيًّا رَأَيْتَهُ فِي الْحَلِيَّةِ؟ ٢ - خَبَرٌ إِذَا أُنِي بَعْدَهَا اسْمٌ مَرْفُوعٌ: كَمْ حِسَابِكُ فِي الْمَصْرُوفِ؟ أَوْ خَبَرٌ لِكَانَ: كَمْ يَوْمًا كَانَتْ إِجْرَازَتُكَ؟ ٣ - مَفْعُولٌ بِهِ إِذَا أُنِي بَعْدَهَا فَعْلٌ مُتَعَدِّ لَمْ يَأْخُذْ مَفْعُولًا: كَمْ مَدِينَةً زُرْتُ؟ ٤ - مَفْعُولٌ مُطْلَقٌ: كَمْ دَوْرَةَ دَارَتِ سَفِينَةُ الْفَضْلِ؟ ٥ - مَفْعُولٌ فِيهِ: كَمْ سَاعَةً دَرَسْتُ؟
- كَيْفَ؟
يُسْأَلُ بِهَا عَنِ الْحَالِ: كَيْفَ زَيْدٌ أَصْحَبٌ أَمْ سَقِيمٌ؟ لَا يُقَالُ: كَيْفَ زَيْدٌ أَقَاعِدٌ أَمْ قَائِمٌ؟ لِأَنَّ الْقَاعِدَ وَالْقَائِمَ لِيَا مِنَ الصِّفَاتِ الْفَرِيزِيَّةِ - فَيَكُونُ السُّؤَالُ عَنِ مِثْلِ هَذَا يَهْلُ أَوْ بِالْمَعْرُوقَةِ.
• وَقَدْ تُشْرَبُ كَيْفَ مَعْنَى التَّعَجُّبِ: كَيْفَ نَجَحَ هَذَا الْكِسْلَانُ؟ أَوْ التَّوْبِيخِ: كَيْفَ ضَيَّعْتَ وَقْتَكَ سُدِّي؟
• مَبْنِيٌّ عَلَى الْفَتْحِ فِي مَحَلِّ: ١ - خَبَرٌ مُقَدَّمٌ إِذَا تَلَاها فَعْلٌ نَاقِصٌ: كَيْفَ صَبَرْتُ؟ ٢ - ثَانِي مَفْعُولِي ظَنٍّ وَأَخَوَاتِهَا: كَيْفَ تَنْظُرُ زُهَيْرًا؟ ٣ - مَفْعُولٌ مُطْلَقٌ: أَلَمْ تَرَ كَيْفَ قَعَلَ رَبُّكَ بِأَصْحَابِ النَّبِيِّ؟ ٤ - حَالٌ إِذَا تَلَاها فَعْلٌ تَائِمٌ: كَيْفَ جَلَّ خَالِدٌ؟
- مَتَى؟
ظَرْفٌ يُسْأَلُ بِهِ عَنِ الزَّمَانِ الْمَاضِي وَالْمُسْتَقْبَلِ: مَتَى نَصَرَ اللَّهُ؟ وَتُجْرَى إِلَى وَحْشَى: إِلَى مَتَى تَعُدُّبُنِي؟
• مَبْنِيٌّ عَلَى السُّكُونِ فِي مَحَلِّ نَصْبٍ عَلَى الظَّرْفِيَّةِ.
- مَنْ - مَنْ ذَا؟
تَخْتَصُّ بِالْعَاقِلِ: مَنْ قَعَلَ هَذَا؟ مَنْ ذَا - كَلِمَةٌ وَاحِدَةٌ لِالِاسْتِفْهَامِ عَنِ الْعَاقِلِ: مَنْ ذَا أَكْرَمْتُ؟
• مَبْنِيٌّ عَلَى السُّكُونِ فِي مَحَلِّ: ١ - مُبْتَدَأٌ إِذَا تَلَاها نِكْرَةً: مَنْ مَدْرَكَ الْقَطَارَ؟ أَوْ إِذَا تَلَاها فَعْلٌ لِازْمٍ: مَنْ جَاءَ؟ أَوْ إِذَا تَلَاها فَعْلٌ مُتَعَدِّ أَخَذَ مَفْعُولًا: مَنْ ضَرَبْتَهُ؟ ٢ - خَبَرٌ مُقَدَّمٌ إِذَا تَلَاها مَعْرُوقَةً: مَنْ الْقَادِمُ؟ ٣ - خَبَرٌ كَانَتْ: مَنْ كَانَ؟ ٤ - مَفْعُولٌ بِهِ مُقَدَّمٌ إِذَا تَلَاها فَعْلٌ مُتَعَدِّ لَمْ يَأْخُذْ مَفْعُولًا: مَنْ ضَرَبْتُ؟
- مَا - مَاذَا؟
تَخْتَصُّ بِغَيْرِ الْعَاقِلِ: مَا قَعَلْتُ؟ مَاذَا - كَلِمَةٌ وَاحِدَةٌ لِالِاسْتِفْهَامِ عَنِ غَيْرِ الْعَاقِلِ: مَاذَا قَعَلْتُ؟
• مَبْنِيٌّ عَلَى السُّكُونِ - مَوَاقِعُهَا مِنَ الْجُمْلَةِ مِثْلَةُ لَمَنْ، أَعْلَاهُ.

تَحْدِيدُهُ وَأَقْسَامُهُ

اسْمُ الشَّرْطِ

• اسمُ الشَّرْطِ يَدْخُلُ عَلَى جُمْلَتَيْنِ لِيُبينَ أَنَّ الْجُمْلَةَ الثَّانِيَةَ يَتَوَقَّفُ حُصُولُهَا عَلَى حُصُولِ الْأُولَى: مَتَى أَضَعِ الْعِمَامَةَ تَعْرِفُونِي.

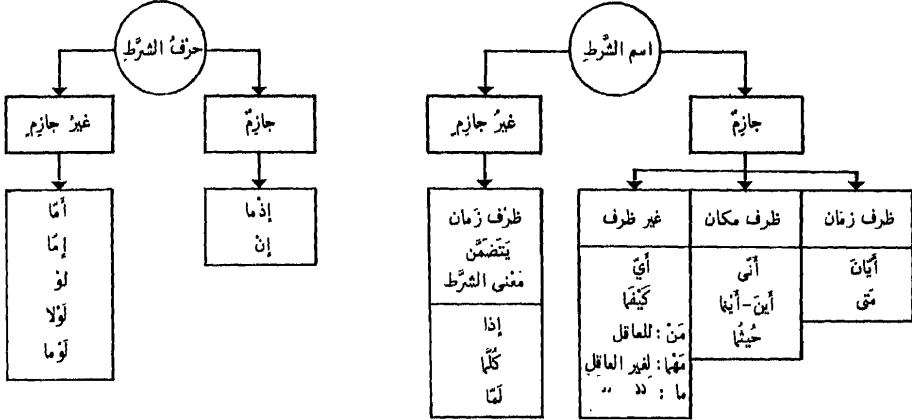

• جَمِيعُ أَصْنَافِ الشَّرْطِ مَبْنِيَّةٌ عَلَى الْحَرْكِ - مَا عدا أَيَّا فَهِيَ مُعْرَبَةٌ.

مَبْنِيَّةٌ عَلَى حَرْكِيهَا فِي مَحَلِّ نَصْبٍ عَلَى الظَّرْفِيَّةِ (مَفْعُولٍ فِيهِ): مَتَى تَقَمُّ أَتَمُّ

الظُّروف

- إِذَا وَقَعَتْ بَعْدَ حَرْفِ جَرٍّ أَوْ مُضَافٍ فَهِيَ فِي مَحَلِّ جَرٍّ: عَلِيٌّ مَنِ اسْتَلَمَ اسْلَمَ - شَيْعَرٌ مَنِ تَقَرَّأَ أَقْرَأَ
- إِذَا وَقَعَتْ بَعْدَهَا فِعْلٌ لَازِمٌ فَهِيَ مُبْتَدَأٌ خِيَرَهُ جُمْلَةُ فِعْلِ الشَّرْطِ: أَيُّ تَلْمِيذٍ يَجْتَنِبُ يَنْجَحُ
- إِذَا وَقَعَتْ بَعْدَهَا فِعْلٌ مُتَعَدٌّ مُسْتَوْفٍ مَفْعُولُهُ فَهِيَ مُبْتَدَأٌ خِيَرَهُ فِعْلُ الشَّرْطِ: مَا تَقَرَّأَهُ أَقْرَأَهُ
- إِذَا وَقَعَتْ بَعْدَهَا فِعْلٌ مُتَعَدٌّ لَمْ يَسْتَوْفِ مَفْعُولُهُ فَهِيَ مَفْعُولٌ بِهِ: مَا تَقَرَّأَ أَقْرَأَ
- إِذَا وَقَعَتْ بَعْدَهَا مَصْدَرٌ فَهِيَ مَفْعُولٌ مُطَّلَقٌ: أَيُّ سُلُوكٍ تَسْلُكُ اسْلُكُ

الظُّروف

تَكُونُ دَائِمًا فِي مَحَلِّ نَصْبٍ عَلَى أَنَّهَا حَالٌ: كَيْفَمَا تَفْعَلُ أَفْعَلُ

كَيْفَمَا

- مُعْرَبَةٌ بِجَسَبٍ مَا تُضَافُ إِلَيْهِ
- هِيَ مُبْتَدَأٌ فِي: أَيُّ تَلْمِيذٍ يَدْرُسُ يَنْجَحُ - هِيَ مَفْعُولٌ بِهِ فِي: أَيُّا تَدْعُ فَلَهُ الْأَسْمَاءُ الْحَسَنَى - هِيَ مَجْرُورَةٌ بِالْبَلِّهِ فِي: بَائِي كِتَابٍ تَقْرَأُ أَقْرَأُ.
- إِذَا أُضِيفَتْ إِلَى ظَرْفِ زَمَانٍ كَانَتْ ظَرْفَ زَمَانٍ وَإِذَا أُضِيفَتْ إِلَى ظَرْفِ مَكَانٍ كَانَتْ ظَرْفَ مَكَانٍ.

أَيُّ

- لَا يَجُوزُ أَنْ يَسْبِقَهَا وَيَعْمَلَ فِيهَا سِوَى حَرْفِ الْجَرِّ وَالْمُضَافِ.
- إِذَا سَبَقَهَا وَعَمِلَ فِيهَا غَيْرُ حَرْفِ الْجَرِّ أَوْ الْمُضَافِ أَصْبَحَتْ غَيْرَ جَارِمَةٍ لِفَقْدَانِهَا مَعْنَى الشَّرْطِ.
- تُصْبِحُ أَنْتَدُ اسْمُهُ مَوْصُولَةٌ وَفِعْلًا الشَّرْطِ وَالْجَوَابُ فِي مَحَلِّ رَفْعٍ إِذَا كَانَا مُضَارِعِينَ:
بِئْسَ تَفَاحِرٌ أَفَاحِيرُ - عَلَامٌ مَنِ تَضْرِبُ أَضْرِبُ.
إِنَّ مَنِ يَطْلُبُ يَجِدُ - لَيْسَ مَا يَشْرِكُ يَعْجَبِي.

اسْمُ الشَّرْطِ

الْجَارِمَةُ لَهَا

حَقُّ الصَّدَارَةِ

الاسم الموصول ١ - تحديده وأقسامه

هو ما لا يتم مناه إلا بجملة تذكر بعده تسمى صلة له.

الموصول المشترك
من: للعاقل
ما: لغير العاقل
ذا: للعاقل وغيره
أي: للعاقل وغيره

الموصول الخاص				الموصول الخاص	
مؤنث	→	التي	→	الذي	مذكر
	→	اللتان	→	الذان	
	→	اللواتي	→	الذين	
	→	اللاتي	→	الئي	
		الآئي		الآء	
		رفع		رفع	
		نصب وجر		نصب وجر	

مفرد
مشئ
جمع
جمع
جمع

- أُن: إذا دخلت على اسم الفاعل والمفعول والبالغة تمتاز بأُن الإعراب لا يملق عليها بل على الصلة التي تقرن بها
- ذو: مختصة ببني طبي

الموصول الخاص يستعمل للعاقل وغير العاقل ما عدا جمعة فإنه يستعمل للعاقل فقط. وأما غير العاقل فتستعمل له: التي: الأشجار التي أثمرت .

- للعاقل: اقبل عذر من اعتذر إليك - يجوز استعمالها لغير العاقل في ثلاثة مواضع:
 - ١ - أن ينزل منزلة العاقل: يدعو من دون الله من لا يستجيب له - والمدعو: الأصنام .
 - ٢ - أن يختلط مع العاقل فيطلب عليه: يسبح له من في السموات ومن في الأرض .
 - ٣ - أن يجتمع معه في عموم سابق فصيل بن: قينهم من يمشي على بطنين ومنهم من يمشي على رجلين .
- لغير العاقل: أغفر لنا ما قرط منا - يجوز استعمال ما للعاقل متى اختلط بغير العاقل: يسبح له ما في السموات وما في الأرض .

من
ما

- للعاقل وغيره على أن تقع بعد: من وما - الاستفهاميتين غير مشار بها ولا مركبة مع إحداهما: ماذا فعلت؟ من ذا رأيت؟
- تخرج ذا الإشارة عن هذا الباب: ماذا الكتاب؟ - من ذا الرجل؟
- إذا ركبت مع ما قبلها كانت لقوا لا يعتد بها لأن المجموع يكون جملة اسماً واحداً يراد به مجرد الاستفهام وهي جرة منه- والضابط في جملة ذا إشارية أو موصولة هو أنّ ما بعدها إن كان اسماً فهي إشارية: ماذا الكتاب؟ - لأنه لا يصلح للصلة - وإن كان فعلاً: ماذا فعلت؟ فهي موصولة لأنه لا يصلح للإشارة .

ذا

- للعاقل وغيره - تنفرد عن بقية الموصولات بأنها تُعرب دائماً: يسري عنهم هو قادم- إلا إذا أضيفت وحذف الضمير الواقع صدر صلتها فتبنى على الضم: يسري عنهم قادم .
- المراد بصدر صلة لفظة الضمير المحذوف: هو- في المثال- لأن التثنية: عنهم هو قادم شرط عامل أي أن يكون مستقبلاً مقدماً عليها. فلا يقال: أعجبتني أنهم قام - بل يعجبني .
- الأكثر في استعمال أي الإفراد والتذكير مع الجميع - ومنهم من يؤثنها: تدهشني أيهم خطبت .

أي

جميعُ الأسماء الموصولة متبينة	١ - على الحركة للمفرد والجمع: • جله الذي ... مبيني على السكون - فاعل • الرجلُ الذي جاء: مبيني على السكون - نعت • ماذا فعلت؟: ذا - مبيني على السكون - خبر	٢ - على الحرف للثمنسي (الف للرفع- ياء للنصب والجر) • رأيت الرجلين اللذين: مبيني على الياء - نعت • مررتُ باللذين: مبيني على الياء - مجرور • جله اللذان...: مبيني على الألف - فاعل	• ما عدا أي • مُعربة • أو مبنية
-------------------------------	---	---	---------------------------------------

الاسم الموصول - ٢ - صلة الموصول

- الموصولات تحتاج إلى صلة ليتم المعنى.
- الجار والمجرور يتملكان بمحذوف تقديره « حصل ».

صلة الموصول

الاسم الموصول

كان غائباً	خَصَرَ الَّذِي
عند القوم	عَرَفْتُ الَّذِي
في الكتاب	قَرَأْتُ مَا

١ - جُمْلَةٌ خَبَرِيَّةٌ
٢ - شَيْءٌ جُمْلَةٌ بِالظَّرْفِ
٣ - شَيْءٌ جُمْلَةٌ بِجَرَفِ الْجَرِّ

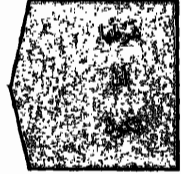

الجملة القسيمة	هي كَلامٌ يَحْتَمِلُ الصِّدْقَ وَالكَذِبَ: الأَرْضُ تَدُورُ حَوْلَ الشَّمْسِ	الجملة الإنشائية	هي كَلامٌ لَا يَحْتَمِلُ الصِّدْقَ وَالكَذِبَ: لَا تَنَّهُ عَنِ خَلْقِ وَتَأْتِي مِثْلَهُ
-------------------	---	---------------------	--

- تَشْتَمِلُ الصَّلَةُ عَلَى ضَمِيرٍ يُطَابِقُ الموصولَ فِي الإفرادِ وَالتَّذكِيرِ ... وَيُسَمَّى عَائِدًا.
- يَكُونُ العائدُ ضَمِيرَ القَيْمَةِ: بِأَيِّهَا الَّذينَ آمَنُوا ...
- وَيَكُونُ العائدُ ضَمِيرَ الحاضِرِ إِذَا كانَ الموصولُ مُخْبِرًا عَنِ ضَمِيرٍ لِمُتَكَلِّمٍ أَوْ مُخاطَبٍ: أَنَا الَّذِي عَلَّمْتُكَ.
- تُحذَفُ الصَّلَةُ لِلتَّهْوِيلِ - لِلتَّعْظِيمِ ...

يجوز في الموصولات المشتركة

مُراعَاةُ المَعْنَى	• فيكونُ العائدُ مفردًا مذكَّرًا وهو الأَكْثَرُ: رَأَيْتُ مِنَ النَّسْلِ مَنْ تَعَلَّى بِالْيَقَةِ . • وإلا روعي المعنى خَوْفَ العَمُوسِ : أَكْرَمَ مَنْ زَارَكَ لَا مَنْ زَارَتْكَ .	مُراعَاةُ النُّظَرِ
---------------------	--	---------------------

يُحذَفُ العائدُ المَنصُوبُ: - المفعول به: لَا أُعْبِدُ مَا تَعْبُدُونَ (تعبدونه) - المضاف إليه لفظًا: فَاقْضِ مَا أَنْتَ قَاضٍ (قاضيهِ) - المجرور بِجَرَفِ فِي مَوْجِ النَّسَبِ: وَيَنْهَلُ بِمَا تَنْهَلُونَ (منه) - وَلَا يُحذَفُ فِي غيرِ ذَلِكَ ...
يُحذَفُ العائدُ المرفوعُ: • فِي أَوَّلِ الصَّلَةِ مَبْتَدَأً وَقَدْ أُخْبِرَ عَنْهُ بِجَرَفِ وَالصَّلَةُ طَوِيلَةٌ: مَا أَنَا بِالَّذِي قَاعِلٌ هَذَا (هو قاعِل) • أَمَا إِذَا لَمْ تَكُنِ الصَّلَةُ طَوِيلَةً فَيَمْتَنِعُ الحذفُ: الَّذِي هُوَ مَوْجُودٌ • وَلَا يُحذَفُ فِي غيرِ مَا تَعَلَّمَ .

يُحذَفُ العائدُ المَنصُوبُ: - المفعول به: لَا أُعْبِدُ مَا تَعْبُدُونَ (تعبدونه) - المضاف إليه لفظًا: فَاقْضِ مَا أَنْتَ قَاضٍ (قاضيهِ) - المجرور بِجَرَفِ فِي مَوْجِ النَّسَبِ: وَيَنْهَلُ بِمَا تَنْهَلُونَ (منه) - وَلَا يُحذَفُ فِي غيرِ ذَلِكَ ...
--

تَحْدِيدُهَا وَأَسْمَاؤها

الكِنَايَات

- هي التَّصْيِيرُ عن شيءٍ مُبِينٍ بِلَفْظٍ غَيْرِ صَرِيحٍ لِلدَّلَالَةِ عَلَيْهِ وَهِيَ: كَأَيٌّ - كَذَا - كَمْ - كَيْتٌ - ذَيْتٌ - بَضْعٌ - فُلَانٌ .
- جُمُوعُهَا مُبِينَةٌ عَلَى الْحَرَكَةِ مَا عدا بَضْعًا وَفُلَانًا فَهِيَ مَعْرَبَةٌ - كَ الْخَبْرِيَّةُ وَحَدَاها لَهَا حَقُّ الصِّدَارَةِ فِي الْجُمْلَةِ .

الْجِسْرِيَّةُ

الاسْتِفْهَامِيَّةُ

- ١- يَكْتَبِي بِهَا عن عددٍ كَثِيرٍ لِإِخْبَارٍ عَنْهُ لَا لِتَمْيِينِهِ . وَتَقَعُ :
 - مَفْعُولًا بِهِ : كَمْ كِتَابًا اشْتَرَيْتَ !
 - نَائِبٌ مَفْعُولٍ مُطْلَقٍ : كَمْ ضَرْبِيَّةٍ صُرَيْتَ !
 - نَائِبٌ مَفْعُولٍ فِيهِ : كَمْ سَنَةٍ دَرَسْتَ !
 - مُبْتَدَأٌ : كَمْ طَالِبٍ جَاءَ ! • خَيْرًا : كَمْ حِسَابِكَ فِي الْمَصْرُوفِ !
 - لَا يَجُوزُ جَرُّهَا بِجَرَفِ الْجَرِّ وَلَا بِالْمُضَافِ
- ٢- يَقَعُ الْاسْمُ بَعْدَهَا مَجْرُورًا بِالْإِضَافَةِ
 - يَقَعُ الْاسْمُ بَعْدَهَا إِمَّا مُفْرَدًا : كَمْ إِنْسَانًا إِذَا مَا جَمًّا : كَ أَنَا سِرًّا !
 - يَجُوزُ أَنْ يَجْرَّ مِيزْهَا مِنْ : كَ مِنْ مَرَّةٍ أَخْطَأْتُ !
 - إِذَا فُصِّلَ بَيْنَ كَ وَمَجْرُورِهَا بِفَاصِلٍ وَجَبَّ نَصَبُ مِيزْهَا لَفْظًا وَعَجَلًا : كَمْ لِي صَدِيقًا !
 - تَخْتَصُّ بِالزَّمَنِ الْمَاضِي - إِذَا دَخَلَتْ عَلَى فِعْلِ مَاضٍ أَوْ مَضَارِعِ جَزَاءٍ حَذْفِ مِيزْهَا : كَمْ كَافَعْتُ ! أَي : كَمْ كَلَّحْتُ كَافَعْتُ !

- ١- يَكْتَبِي بِهَا عن عددٍ يَجْهَلُهُ السَّائِلُ وَيَطْلُبُ تَمْيِينَهُ . وَتَقَعُ :
 - مَفْعُولًا بِهِ : كَمْ كِتَابًا اشْتَرَيْتَ ؟
 - نَائِبٌ مَفْعُولٍ مُطْلَقٍ : كَمْ ضَرْبِيَّةٍ صُرَيْتَ ؟
 - نَائِبٌ مَفْعُولٍ فِيهِ : كَمْ سَنَةٍ دَرَسْتَ ؟
 - مُبْتَدَأٌ : كَمْ طَالِبًا جَاءَ ؟ • خَيْرًا : كَمْ حِسَابَكَ فِي الْمَصْرُوفِ ؟
 - مَجْرُورَةٌ بِجَرَفِ الْجَرِّ : يَكْتَبِي اشْتَرَيْتَ الْكِتَابَ ؟
- ٢- يَقَعُ الْاسْمُ بَعْدَهَا مَنْصُوبًا عَلَى أَنَّهُ لَمِيزٌ
 - إِذَا وَقَعَتْ كَ بَعْدَ حَرْفِ جَرٍّ جَازٍ فِي مِيزْهَا النَّصْبُ : يَكْمُ لِيْرَةٌ بَعَثَ سَيَّارَتَكَ ؟ وَجَازَ الْجُرِّ : يَكْمُ لِيْرَةٌ ...
 - إِذَا فُصِّلَ بَيْنَهَا بِفِعْلِ مَتَعَدٍّ وَجَبَّ زِيَادَةُ مِنْ عَلَى التَّمْيِينِ : كَمْ أَطْعَمْتُ مِنْ قَهْرٍ ؟
- ٣- يَجُوزُ حَذْفُ مِيزْهَا إِذَا دَلَّتْ قَرِيْبَةٌ عَلَيْهِ : كَمْ أَوْلَادَكَ ؟ أَي كَ وَوَلَدًا أَوْلَادَكَ ؟ فَتَصْبِحُ الْجُمْلَةُ مُؤَلَّفَةً مِنْ مُبْتَدَأٍ وَخَبَرٍ

- يَكْتَبِي بِهَا عن عددٍ كَثِيرٍ لِإِخْبَارٍ عَنْهُ لَا لِتَمْيِينِهِ - فَهِيَ يَثَلُ كَ الْخَبْرِيَّةُ وَتَضَعُ فِي إِعْرَابِهَا لِلأَحْكَامِ نَفْسِهَا تَكْتَبُ أَيْضًا : كَأَيِّنٌ - كَأَيْنٌ - كَائِنٌ - كَائِنٌ - كَيْنٌ - كَيْنٌ - مِيزْهَا يَقَعُ دَائِمًا مُفْرَدًا - يَجْرُ مِنْ : كَأَيٌّ مِنْ رَجُلٍ رَزَتْ - وَقَدْ بَاقِيَ مَنْصُوبًا لَفْظًا وَعَجَلًا : كَأَيٌّ عَصْفُورًا اصْطَلَحْتُ !

كَأَيٌّ

- يَكْتَبِي بِهَا عن عددٍ مِنْهُمْ أَوْ عن حَدِيثٍ . وَفِي أَكْثَرِ الْأَحْيَانِ تُسْتَعْمَلُ مَكْرُورَةً وَذَلِكَ بِأَنَّ نَعِطَفَ عَلَيْهَا بِثَلْثِهَا . هِيَ مَرْكَبَةٌ مِنْ كَافِ التَّمْيِينِ وَاسْمِ الْإِشَارَةِ ذَا وَتُعْتَبَرُ مَبْنِيَّةٌ كَلِمَةً وَاحِدَةً . عَجَلُهَا فِي الْإِعْرَابِ حَسَبَ مَوْقِعِهَا مِنَ الْجُمْلَةِ . يَجِبُ نَصَبُ مِيزْهَا لَفْظًا وَعَجَلًا : عِنْدِي كَذَا كِتَابًا ! اشْتَرَيْتُ كَذَا كَذَا كِتَابًا !

كَذَا

- يَكْتَبِي بِكَيْتٍ عن جُمْلَةِ الْقَوْلِ وَتَكَرَّرُ وَجُوبًا : قُلْتُ كَيْتٌ كَيْتٌ - أَوْ - كَيْتٌ وَكَيْتٌ .
- يَكْتَبِي بِذَيْتٍ عن جُمْلَةِ الْقَوْلِ وَتَكَرَّرُ وَجُوبًا : قُلْتُ ذَيْتٌ ذَيْتٌ - أَوْ - ذَيْتٌ وَذَيْتٌ إِذَا كُرِّرَتْ كَذَا وَكَيْتٌ وَذَيْتٌ بَدُونَ عَطْفٍ تُعْتَبَرُ مَبْنِيَّةٌ كَلِمَةً وَاحِدَةً .
- كَيْتٌ وَذَيْتٌ هَا دَائِمًا فِي مَحَلِّ مَفْعُولٍ بِهِ .

كَيْتٌ
ذَيْتٌ

- يَضَعُ يَكْتَبِي بِهَا عن الْعَدَدِ مِنَ الثَّلَاثَةِ إِلَى السَّعَةِ وَحُكْمُهَا أَنَّهَا كَالْعَدَدِ الْمَفْرَدِ تَدْرُكُ معِ الْمُؤَنَّثِ وَتَوْثَقُ معِ الْمَذْكَرِ : اسْتَعْرَتْ يَضَعَةً كُتِبَ وَيَضَعُ وَرَقَاتٍ .
- فُلَانٌ يَكْتَبِي بِهَا عن اسْمِ عَلَمٍ مَذْكَرٍ عَاقِلٍ : زَارْنَا فُلَانًا .
- فُلَانَةٌ يَكْتَبِي بِهَا عن اسْمِ عَلَمٍ مُؤَنَّثٍ عَاقِلٍ زَارْتُنَا فُلَانَةٌ .
- تُعْرَبُ بَضْعٌ وَفُلَانٌ حَسَبَ مَوْقِعِهَا مِنَ الْجُمْلَةِ وَمِيزٌ بَضْعٌ يَكُونُ إِمَّا مُضَافًا إِلَيْهِ : اشْتَرَيْتُ بَضْعَةَ أَقْلَامٍ وَإِمَّا مَفْصُولًا عَنْهَا مِنْ : اشْتَرَيْتُ بَضْعَةً مِنْ كُتُبٍ .

بَضْعٌ
فُلَانٌ

تَحْدِيدُهَا وَأَنْوَاعُهَا

الظُرُوفُ

• هي أسمة منصوبة تدلُّ على زَمَانٍ أو مَكَانٍ وُجُوعِ الفِعْلِ وَتَتَضَمَّنُ مَعْنَى: في- باطرادٍ

ظُرُوفُ الْمَكَانِ	ظُرُوفُ الزَّمَانِ	مُعْرَبَةٌ	مُبْهَمَةٌ
أمام - وراء - يمين - شمال - فوق - تحت - (الجهات الست وما هو في معناها) عند - غرب - - جهة - ناحية - متر - فرسخ .	حين - مدة - زمان - وقت - أمد - أبدا - عند - آله - إزله .	مُعْرَبَةٌ	مُبْهَمَةٌ
بيت - مسجد - قرية - بلد - مدينة - جبل - نهر - بحر .	ساعة - يوم - أسبوع - شهر - عام - قرن - خمس - جمعة - شباط - آذار - خريف - ربيع - ثلاثة أيام - أربع سنوات .		
أين - ثم - ممة - حيث - هنا .	الآن - أمس - أين - ريث - ريثا - متى - مذ - منذ - لما .	مُبْهَمَةٌ	مُعْرَبَةٌ
أنى - لى - لذن - بعد - عل - قبل وما قطع عن الإضافة من الجهات الست .	إذ - إذا - أنى - أيان - بعد - بينا - بيننا - عوض - قبل - قط - لى - لذن - صباح مسه - ليل نهار - بين بين .		

• يَدْخُلُ فِي تَحْدِيدِ الظَّرْفِ - أو المفعول فيه - العناصرُ التَّالِيَةُ:

- 1 - الاسميَّة - فلا يكون الظرفُ فِعْلاً أو حَرْفًا .
- 2 - معنى الزمان أو المكان - فالأبدُ على زمانٍ أو مكانٍ لا يأتي ظَرْفًا .
- 3 - ارتباط الاسمِ الدالِّ على زمانٍ أو مكانٍ بفعلٍ - فكلمة شهرٍ في: شهرٌ نوارٍ جميلٍ - لا تدلُّ على زمانٍ ففعلٌ ولهذا تعربُ مبتدأً كباقي الأسماء - وهذا ما عناه النحاةُ إذ اشترطوا في الظرفِ معنى: في - ومتملِّقُ الظرفِ هو الكلمةُ الدالَّةُ على الفعلِ .
- 4 - التَّسْبُؤُ أو البناءُ في محلِّ نصبٍ: فكلمة يومٍ في: جئتُ في يومِ الأحدِ - تدلُّ على زمانٍ مجيءً كقولك:
جئتُ يومَ الأحدِ - ولكنها غيرُ منصوبةٍ فلا تعربُ ظَرْفًا - فالظرفُ هو مفعولٌ فيه: المفعولُ منصوبٌ - وزمانُ الفعلِ أو مكانه هو ما فيه وَقَعَ الفِعْلُ .

إعراب وبناء الجهات الست	الظُرُوفُ الَّتِي تُجْرُجُ بِحَرْفِ الجِرِّ	الظُرُوفُ وَنَائِبُ الظَّرْفِ
<ol style="list-style-type: none"> 1 - تُعْرَبُ فتنصبُ: • إذا أُضِيفَتْ: جلستُ أمامَ الدَّارِ . • إذا قُطِعَتْ عن الإضافة لفظًا ومعنى: جلستُ أمامًا . 2 - تُثْبِتُ على الصِّمِّ في محلِّ نصبٍ: • إذا قُطِعَتْ عن الإضافة لفظًا لا معنى: جلستُ أمامَ - حطَّ السَّيْلُ مِنْ عَلٍ . 3 - تدخلُ معها: قبل - بعد - دون أولٍ وأَسْفَلَ (المسوّعات من الصِّرفِ) . 	<p>تجرِّجُ من: قبل - بعد - متى لى - عند .</p> <p>من وإلى: فوق - تحت - أين هنا .</p> <p>حتى وإلى: متى .</p> <p>من وإلى والباء: حيثُ .</p> <p>من وإلى ومدَّ ومدَّ: الآن .</p>	<ul style="list-style-type: none"> • يَكْتَرُ حَذْفُ الظَّرْفِ وَيُؤَبِّدُ عَنْهُ: 1 - المصدرُ: وَصَلْتُ غَرْبَ الشَّمْسِ 2 - العددُ: مَنَيْتُ ثَلَاثَةَ أَيَّامٍ 3 - الصِّفَةُ: صَمْتُ قَلِيلًا 4 - اسمُ الإِشَارَةِ: وَقَفْتُ تِلْكَ النَّاحِيَةَ 5 - ما دلَّ على كَلِيَّةٍ: مَنَيْتُ كُلَّ النَّهَارِ 6 - ما دلَّ على جَرْمَةٍ: أَرَأَيْتَ بَعْضَ الْأَخْبَانِ 7 - أَلْفَاظٌ مَسْمُوعَةٌ: أَحَقُّ أَنْتَ مُجْتَهَدٌ؟ <p>• نَائِبُ الظَّرْفِ مَنْصُوبٌ</p>

اسم الفعل - صيغته وبنائه

• هو لفظٌ ينوبُ منابَ الفعلِ مَعْنَى وَعَمَلًا ولا يتأثَّرُ بالعواملِ ولا يُعَدُّ المفعولُ به عليه.

اسم الفعل



• المراد من وضعه المبالغة. ولا يُستغنى عنه بسمائه. فإن قلت أفعُ كأنك تقول: أتضجرُّ كثيراً جداً.

- ما هو بمعنى الماضي:
- بُلَّانٌ: أَبْطَأَ - شُرَعَانٌ وَوَشَكَانٌ: أَسْرَعَ - شَتَانٌ وَهَيْهَاتُ: بَعُدَ.
- شَتَانٌ: تَطَلَّبَ فاعلاً دالاً على اثنين: شَتَانُ الرَّيْدَانِ - وقد تزاؤا بينهما: ما - أو - ما بين:
- شَتَانٌ ما زيدٌ وعمرو - أو كقولهِ: فشتانٌ ما بينَ الرُّيْدَيْنِ في الندى.
- إذا وقع بعد هياتٍ لَمْ تكونَ زائدة: هَيَاتِ هَيَاتِ لَمْ تُؤْعَدُونَ.

من الماضي

- ما هو بمعنى المضارع:
- آوِ وَأَوَاهُ: اتَّوَجَّعُ - أَفْعُ: اتَّضَجَّرُ - بَجَلٌ - قَدْ وَقَطَّ: يَكْفِي - بَخٌ: اتَّعَجَّبُ.
- زَرٌ: اسْتَحْسِنُ - وا - وإها - وَيٌّ: اتَّهَفْتُ - بَدَّ وَبَهٌ: أَمْنَحُ.
- وَيٌّ: قد تَلَحَّفَهَا كَافٌ: وَيْكَ. واختلِفَ في هذه الكافِ قليلُ حُرُوفِ خُطَابٍ وقيل إنَّ وَيْكَ مُخْتَصَرٌ: وَيْلَكَ. والكافِ في محلِّ جرِّ بالضافِ.

من المضارع

- ما هو بمعنى الأمر:
- إِلَيْكَ: اغْتَزَلْ - أَمَا نَكَ: تَقَدَّمْ - آمِينَ: اسْتَمِعْ - رُوَيْدٌ: أَمْهَلْ - صَا: اسْكُتْ - عِنْدَكَ: وَلَدَيْكَ ودونك وهاك وهاء: خُدْ - بَلَهٌ: دَخْ - حَيٌّ وَحَيَّهْلٌ وَحَتَّى هَلَا وَحَيٌّ هَلَا: أَقْبَلْ - هَلَمْ وَهَيَّا وَهَيْتَ: أَسْرَعُ - أَرَأَيْتَكَ: أَخْبِرْنِي - مَهْ: اكْهَفْ - وَرَاهُك: تَأَخَّرْ - إِيه: امضِ في حديثك. مكانك: اثْبُتْ.
- الكافِ في: إِلَيْكَ - في موضعِ الجَرِّ بالحرفِ - وفي: دونك - في موضعِ الجَرِّ بالضافِ.

من الأمر

- يُصاغ على وزن: فَعَالٍ من فعلٍ ثلاثيٍّ تامٍّ متصرفٍ ومعناه الأمرُ: نَزَالَ - سَاعَ - قَتَالَ.
- وشَدَّ من مزيدٍ الثلاثيِّ: دَرَاكٌ وَيَدَارٌ من أَدْرَكَ وَيَدَّرَ - ويكونُ هذا الوزنُ صيغةً لسبِّ الأُنثى ويلزمُه النداءُ: يَا حَتَابَكَ وَيَا خُدَاعَ - هذه الأسماءُ مبنيةٌ على الكسرِ دائماً.

قياسي

- بعضُهُ يُنقلُ عن الجارِّ والمجرورِ: إِلَيْكَ عَنِّي: ابْتَعِدْ - إِلَيْكَ الكِتَابُ: خُذْهُ - وبعضُهُ ما نُقِلَ عن الظرفِ: مكانك: اثْبُتْ - أَمَا مَكَ: تَقَدَّمْ - وبعضُهُ ما نُقِلَ عن المصدرِ: رُوَيْدَكَ: تَمَهَّلْ وبعضُهُ نُقِلَ عن حرفِ تنبيهٍ: ها الكِتَابُ: خُذْهُ.

منقول

- ارجلته عَفْوِيَّةُ الإنسانِ وَوُضِعَ من أوَّلِ أمرِهِ اسمُ فعلٍ: أَفَعٌ - أَفَا - أَفٌ - أَفٌ - أَفٌ.
- ومنه اسمُ الصَّوْتِ الَّذِي يُخاطَبُ به مِنَ الحيوانِ أو صغارِ الإنسانِ: عَدَسٌ - هَسٌ - سَأٌ - بَسٌ - كَحٌ - عاقٍ - قَبٌ - جَوْتٌ - هِنَجٌ - اسمُ الصَّوْتِ لا يحملُ ضميراً ولا محلَّ له من الإعرابِ.

مرتجل

اسم الفعل ٢ - عَمَلُهُ فِي الْإِعْرَابِ



أَخَاكَ	(أَنْتَ)	رُوَيْدًا
---------	----------	-----------

- يُشْتَرَطُ فِي اسْمِ الْفِعْلِ أَنْ يُقَدَّمَ عَلَى مَعْمُولِهِ وَلَا يُفَصَّلُ عَنْهُ - فَلَا يَقَالُ: زَيْدًا حَذَارًا - وَلَا حَذَارًا يَا قَتِي زَيْدًا

إِذَا كَانَ مَعْنَى اللَّتَمَعْدِي

- رَفَعَ فاعِلًا وَنَصَبَ مفعولًا به: بَلَّةٌ هَذَا الْأَمْرُ - دَخَّ هَذَا الْأَمْرُ.
- إِذَا كَانَ الْفِعْلُ يَتَعَدَّى بِحَرْفٍ مِنْ حُرُوفِ الْجُرِّ عَدَّى اسْمُ الْفِعْلِ الَّذِي يَمْنَاهُ بِذَلِكَ الْحَرْفِ - وَمِنْ تَمَّ يُعَدَّى حَيْثَلٌ بِنَفْسِهِ إِذَا كَانَ مَعْنَى: إِيْت - نَحْو: حَيْثَلُ الْمَلِكِ. وَيُعَدَّى بِالْبَالِ إِذَا كَانَ مَعْنَى: عَجَلٌ: نَحْو: إِذَا ذُكِرَ الصَّالِحُونَ فَحَيْثَلُ بَعْمَرٍ - أَي: فَعَجَلُوا بِذِكْرِ عَمْرٍ - وَيُعَدَّى بِعَلٍ إِذَا كَانَ مَعْنَى: أَقْبَلٌ - نَحْو: حَيْثَلُ عَلِيٍّ الْمَدِينَةَ..

- رَفَعَ فاعِلًا قَطْبًا: هَيْهَاتَ زَيْدًا - أَي: بَعْدَ زَيْدًا.
- كَانَ فاعِلُهُ إِذَا اسْمًا ظَاهِرًا: هَيْهَاتَ زَيْدًا.
- أَوْ ضَمِيرًا مُسْتَتِرًا: صَنَ (أَنْتَ) يَا غَيْبِي - اسْكُتْ يَا غَيْبِي.
- لَا يَكُونُ ضَمِيرًا بَارِزًا.

- إِذَا كَانَ اسْمُ الْفِعْلِ مَنْقُولًا عَنْ ظَرْفٍ أَوْ حَرْفٍ جَرَّ اتَّصَلَ بِهِ ضَمِيرُ الْخَطَابِ: عَلَيْكَ يَوْمَسَ - إِلَيْكَ عَنِي - دُونَكَ الْكِتَابِ. وَهَذَا الضَّمِيرُ مَعْلَمٌ مِنَ الْإِعْرَابِ الْجُرِّ بِالْحَرْفِ أَوْ بِالْمُضَافِ كَمَا كَانَ قَبْلَ نَقْلِ مَا اتَّصَلَ بِهِ.
- حَكَمَ أَسْمَاءُ الْأَعْمَالِ أَنْ تَكُونَ بِجَالَةٍ وَاحِدَةً فِي الْإِفْرَادِ وَالتَّذْكِيرِ وَفِرْعَوْنِهَا - إِلَّا إِذَا كَانَ فِيهَا كَافُ الْخَطَابِ فَتَقْصُرُ عَلَى حَسَبِ هَذِهِ الْأَحْوَالِ: عَلَيْكَ - عَلَيْكَ - عَلَيْكُمَا - عَلَيْكُمْ - عَلَيْكِنَّ.
- اسْمُ الصَّوْتِ يُشْبَهُ اسْمَ الْفِعْلِ مِنْ حَيْثُ صَبَحَتْ الْاِكْتِفَاءُ بِهِ وَإِنَّمَا لَمْ يُجْعَلْ اسْمُ فِعْلٍ لِأَنَّهُ لَا يَحْوِيلُ ضَمِيرًا وَلَا يَتَّعُ فِي شَيْءٍ مِنْ تَرَائِبِ الْكَلَامِ - لَا مَحَلَّ لَهُ مِنَ الْإِعْرَابِ وَلَا عَمَلٌ لَهُ.
- إِنْ: هَلُمَّ - تَلَزَمَ صُورَةٌ وَاحِدَةٌ فِي التَّصْرِيفِ: هَلُمَّ يَا رَجُلٌ وَهَلُمَّ يَا نِسَاءً. وَبَعْضُهُمْ يُلْحِقُ بِهَا الضَّمِيرَ: هَلُمَّ - هَلُمَّ - هَلُمَّوا - هَلُمَّيْ - هَلُمَّا - هَلُمَّنَّ - وَتَكُونُ حِينَئِذٍ فِعْلًا أَمْرًا لِأَنَّ اسْمَ الْفِعْلِ لَا يَرْفَعُ الْبَارِزَ - وَلِذَلِكَ قَدْ رَجَّحَ الْكَثِيرُونَ كَوْنَ: هَاتِ - وَتَعَالَى - فَعَلَيْنِ لِرَفْعِهَا الضَّمِيرَ الْبَارِزَ. فَتَقُولُ فِي هَاتِ: هَاتِيَا - هَاتُوا - هَاتِي - هَاتِيْنِ - وَتُبْدَلُ التَّاءُ هَمْزَةً (وَتُبْدَلُ التَّاءُ هَمْزَةً) وَتَقُولُ فِي تَعَالَى: تَعَالِيَا - تَعَالُوا - تَعَالِي - تَعَالِيَا - تَعَالَيْنِ.

حالاتها الإعرابية

الأسماء الخمسة

حذف الحرف الثالث لبعض الأسماء في اللقمة فوردت على حرفين - منها الأسماء الخمسة:

ذو

فو

حم

أخ

أب

يُرَدُّ المحذوفُ لبعضها في التشبيهِ والنسبَةِ: الأَبَوَانِ - الأَخَوِيَّ -

- الواو للزئج : أبو - أخو - حمو - فو - ذو
- الألف للنصب : أبا - أخوا - حمًا - فًا - ذًا
- الياء للجر : أبي - أخي - حمي - في - ذي

علامات
إعرابها

- مفردة غير مثناة أو مجموعة : جله أبوك - رأيت أوتيك
- مضافة إلى ضمير غير ياء المتكلم : جله أخوه - جله أخي
- مضافة إلى اسم : جله حمو الجار - جله حم
- غير معرفة بأن : لا فُضَّ فوه - لا فُضَّ الفم
- غير مصفوفة : وإن ربك ل ذو مَفْرُوعَة

شروطها

- إذا فقد شرطٌ من هذه الشروط لا تعتبر من الأسماء الخمسة إعرابًا وتعرَّب بالحركات
- إذا تُبَيَّت تكونُ علاماتُ إعرابها علاماتِ المثنى

يَجُوزُ أَنْ تُحذَفَ الميمُ منها: في قَمِي مِلاَ وهَلْ يَنْطِيقُ مَنْ فِي فيه مِلاَ

م

- يجب أن تكون بمعنى صاحب: يُنْفِقُ ذُو سَمَةٍ مِنْ سَمَةٍ
- ذو - ذوان - ذوون وأولو
- ذات - ذواتان - ذوات وأولات

ذو

هناك من يعتبر أن الأسماء ستة وليست خمسة

ملاحظة

اسم العدد - ١ - العدد الأصلي والعدد الترتيبي

• هو ما دلّ على كميّة الأسمه المعودة وترتيبها مع نقل الأرقام في اللّغة العربيّة إلى ما يلائمها من اللّفظ العربيّ السليم

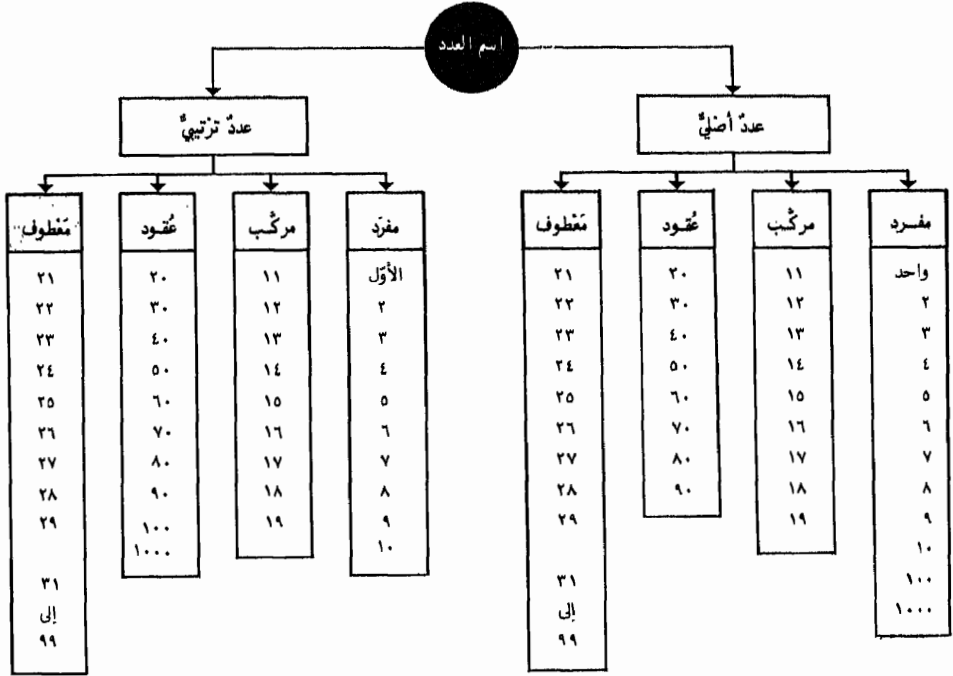

• لا يُستعمل العدد دون معدود في أيّة جملة إلا في الأمور الرياضيّة حيث يكون العدد رمزاً مجرداً .
 • الأحسن في قراءة العدد وكتابه أن يُقرأ ويُكتب من اليمين إلى الشمال كما تكتب وتقرأ الحروف العربيّة وذلك لكلّ قسم من أقسام العدد على حدة - أمّا الأقسام المستقلة ضمن العدد الواحد فتقرأ من الشمال إلى اليمين: ١٥ نيسان ١٩٧٨ - الخامس عشر من نيسان سنة ألف وتسعمئة وثمان وسبعين .

بضع بضع • لفظٌ يتضمّن عدداً من جمع القلّة: ٣ إلى ٩ - وتنطبق عليه أحكام هذه الأعداد: بضع سنوات - بضعه أعوام .

تيف تيف • بصيغة واحدة للمذكر والمؤنث يُراد بها من واحد إلى تسعة: عشرون وتيف - مئة وتيف - ألف وتيف .

• اعتاد العرب أن يؤرّخوا بالليالي لأن الشهور العربيّة قمرية فيقولون:

- ١ - لأول ليلة من شعبان (الأم بمعنى في) - أو لغرته - أو مستهله (من أهل الهلال واستهله) .
- ٢ - لأول ليلة خلت من شعبان (الأم بمعنى بعد) - لليلتين خلتا - ثلاث خلون إلى عشو .
- ٣ - لإحدى عشرة خلت إلى النصف من شوال - أو منتصفه - أو انتصافه .
- ٤ - لأربع عشرة بقيت من ذي الحجة (الأم بمعنى عند أو في) - إلى تسع عشرة - لعشر أو ثمان بقيت إلى ليلة بقيت .
- ٥ - لأخر يوم منه - أو سلّجه - أو انسلّحه .

أحكام العدَدِ الْأَصْلِيِّ

اسْمُ الْعَدَدِ - ٢ -

إعراب العدد والمعدود			• العددُ الْأَصْلِيُّ يَدُلُّ على كَيْفِيَةِ الْأَشْيَاءِ المَدْدُودَةِ		
العدد	المعدودُ: مُذَكَّرٌ	المعدودُ: مُؤنَّثٌ	العددُ: جُزْءٌ ١	العددُ: جُزْءٌ ٢	المعدود
١	رجُلٌ واحدٌ	امْرَأَةٌ واحدةٌ	معرب	-	مفرد - معرب
٢	رجُلانِ اثنانِ	امْرَأَتانِ اثنتانِ	معرب	-	مثنى - معرب
٣ إلى ١٠	ثلاثةُ رجالٍ	ثلاثُ فتياتٍ	معرب	-	جمع - مجرور
٣ إلى ١٠	ثلاثةُ أعْيُدٍ ونسَه	ثلاثُ نِسَهٍ وأَعْيُدٍ	معرب	-	جمع - مجرور
١٠٠ - ٢٠٠	مئةٌ - مئتانِ - رَجُلِي	مئةٌ - مئتانِ - امْرَأَةٌ	معرب	-	مفرد - مجرور
٢٠٠ إلى ٩٠٠	ثلاثمئةٌ - تسعمئةٌ - رَجُلِي	ثلاثمئةٌ - تسعمئةٌ امْرَأَةٌ	معرب	-	مفرد - مجرور
١٠٠٠	ألفُ رَجُلِي	ألفُ امْرَأَةٌ	معرب	-	مفرد - مجرور
١١	أحدٌ عشرَ رَجُلًا	إحدى عشرَ امْرَأَةً	مبني - فتح	مبني - فتح	مفرد - منصوب
١٢	اثنانِ عشرَ رَجُلًا	اثنتانِ عشرَ امْرَأَةً	معرب	مبني - فتح	مفرد - منصوب
١٣ إلى ١٩	ثلاثة عشرَ رَجُلًا	ثلاث عشرَ امْرَأَةً	مبني - فتح	مبني - فتح	مفرد - منصوب
١٣ إلى ١٩	ثلاثة عشرَ جارِيَةً وَعَبْدًا	ثلاث عشرَ جارِيَةً وَعَبْدًا	مبني - فتح	مبني - فتح	مفرد - منصوب
٢٠ إلى ٩٠	عِشْرُونَ رَجُلًا	عِشْرُونَ امْرَأَةً	معرب	-	مفرد - منصوب
٢١	واحدٌ وعِشْرُونَ رَجُلًا	واحدةٌ وعِشْرُونَ امْرَأَةً	معرب	معرب	مفرد - منصوب
٢٢	اثنانِ وعِشْرُونَ رَجُلًا	اثنتانِ وعِشْرُونَ امْرَأَةً	معرب	معرب	مفرد - منصوب
٢٣ إلى ٩٩	ثلاثةٌ وعِشْرُونَ رَجُلًا	ثلاثٌ وعِشْرُونَ امْرَأَةً	معرب	معرب	مفرد - منصوب

- إِنَّ الْعَبْرَةَ هنا بتذكير المفرد وتأنيسه لا بتذكير الجمع وتأنيسه: ثلاثةٌ سَجَلَاتٍ وثلاثةٌ طَلْحَاتٍ - لأنَّ سَجَلًا وطَلْحَةً مذكَّران .
- كلُّ ما كان مذكَّرًا ومؤنَّثًا أو مذكَّرًا في اللفظ مؤنَّثًا في المعنى يجوزُ في عدده الوجودان: ثلاثٌ أو ثلاثةٌ طَرِيقٍ - أو أنفُسٍ .
- إذا كان المعدودُ اسمَ جمعٍ أو اسمَ جنسٍ جازَ جرُّهُ مِن: عندي ثلاثٌ مِنَ القَئِمِ - أربعةٌ مِنَ القَوْمِ .
- واحدٌ - مؤنَّثها إحدى - في العدد المركَّب - ومؤنَّثها إحدى وواحدةٌ في المَطووفِ .
- شينٌ عشرةٌ تسكُنُ مع المؤنَّث وتحرَّكُ بالفتح مع المذكرِ .
- ألفٌ: تُستعملُ مجموعةٌ مع العدد المفرد: ثلاثةٌ آلافٍ - وتبقى على حالها مع الأنواع الأخرى: عشرون ألفًا - ستةٌ عشرَ ألفًا .
- مائةٌ: تُلفظُ مثل مئةٍ إذا أُضيفت: مائةٌ رَجُلٍ - تسعمائةٌ رَجُلٍ - وتكتبُ: مئةٌ - إذا انقطعت عن الإضافة: تسعُ مِئاتٍ .
- مئانٍ: إذا انقطعت عن الإضافة: حقائبُ مِئانٍ - إذا أُضيفت: ثمانِي حقائبٍ - مع العدد المركَّب: ثمانِي عشرةٌ حَقِيبةً .

هكذا يُعرفُ العددُ	• المركَّبُ بإدخالِ أُنْ على الجزءِ الأوَّلِ: جاءَ الأثنا عشرَ رسولًا . • والمَطووفُ بإدخالِ أُنْ على الجزئَيْنِ: قرأتُ الأربعةَ والعشرينَ فصلًا . • المفردُ بإدخالِ أَلْ على المفردِ وحدهُ: ما قُلتُ بالعمرةِ ذِراهمَ؟ أو على مميَّرهُ وحدهُ: ما قُلتُ بعشرةِ الدِّراهمِ؟ • وقد أجازَ قومٌ أنْ تدخلَ عليها معًا: ما قُلتُ بالعمرةِ الدِّراهمَ؟	١ - الجُزْءُ مع الثلاثةِ والعشرةِ وما بينها ومع المئةِ والألفِ ٢ - النصبُ مع أحدِ عشرَ وتسعةَ وتسعينَ وما بينها • مميَّزُ العددِ يكونُ دائمًا مفردًا إلا إذا كان مجرورًا بالثلاثةِ إلى العشرةِ فينبغي أنْ يكونَ مجموعًا . • حكمُ مميَّزِ العددِ المفردِ أنْ يكونَ جمعَ قلَّةٍ: ثلاثةٌ أشهرٌ - لا شهورٍ - وإنْ لم يكنْ له هذه الصِّبغةُ فيستعملُ جمعَ تكسيرٍ: سبعةٌ عبيدٍ - أعبيدٍ	لا لاسمِ الواقعِ بعدُ العددِ حالتيانِ
هكذا يُعرفُ العددُ	• المركَّبُ بإدخالِ أُنْ على الجزءِ الأوَّلِ: جاءَ الأثنا عشرَ رسولًا . • والمَطووفُ بإدخالِ أُنْ على الجزئَيْنِ: قرأتُ الأربعةَ والعشرينَ فصلًا . • المفردُ بإدخالِ أَلْ على المفردِ وحدهُ: ما قُلتُ بالعمرةِ ذِراهمَ؟ أو على مميَّرهُ وحدهُ: ما قُلتُ بعشرةِ الدِّراهمِ؟ • وقد أجازَ قومٌ أنْ تدخلَ عليها معًا: ما قُلتُ بالعمرةِ الدِّراهمَ؟	١ - الجُزْءُ مع الثلاثةِ والعشرةِ وما بينها ومع المئةِ والألفِ ٢ - النصبُ مع أحدِ عشرَ وتسعةَ وتسعينَ وما بينها • مميَّزُ العددِ يكونُ دائمًا مفردًا إلا إذا كان مجرورًا بالثلاثةِ إلى العشرةِ فينبغي أنْ يكونَ مجموعًا . • حكمُ مميَّزِ العددِ المفردِ أنْ يكونَ جمعَ قلَّةٍ: ثلاثةٌ أشهرٌ - لا شهورٍ - وإنْ لم يكنْ له هذه الصِّبغةُ فيستعملُ جمعَ تكسيرٍ: سبعةٌ عبيدٍ - أعبيدٍ	لا لاسمِ الواقعِ بعدُ العددِ حالتيانِ

أحكام العدَدِ التَّرتِيبِيِّ - ٣ - اسمُ العدَدِ

إغراب العدَدِ		• العدَدُ التَّرتِيبِيُّ هُوَ مَا دَلَّ عَلَى رَتَبِ الْأَشْيَاءِ			
الجزء الثاني	الجزء الأول	العددُ: مؤنَّث	العددُ: مذكَّر	العددُ: التَّرتِيبِيُّ	
-	مُعْرَب	الرَّسَالَةُ الْأُولَى	الفَصْلُ الْأَوَّلُ	١	مفرد
-	معرب	الرَّسَالَةُ الثَّانِيَةُ	الفَصْلُ الثَّانِي	٢	
-	معرب	الرَّسَالَةُ الثَّلَاثَةُ	الفَصْلُ الثَّلَاثُ	٣ إلى ١٠	
مبني - فتح	مبني - فتح	الرَّسَالَةُ الْحَادِيَةُ عَشْرَةَ	الفَصْلُ الْحَادِي عَشَرَ	١١	مركَّب
مبني - فتح	مبني - فتح	الرَّسَالَةُ الثَّانِيَةُ عَشْرَةَ	الفَصْلُ الثَّانِي عَشَرَ	١٢	
مبني - فتح	مبني - فتح	الرَّسَالَةُ الثَّلَاثَةُ عَشْرَةَ	الفَصْلُ الثَّلَاثَ عَشَرَ	١٣ إلى ١٩	
معرب	معرب	الرَّسَالَةُ الْعَشْرُونَ	الفَصْلُ الْعَشْرُونَ	٢٠ إلى ٩٠	مُعْتَوِد
معرب	معرب	الرَّسَالَةُ الْمِئَةُ	الفَصْلُ الْمِئَةُ	١٠٠	مُلْحَقٌ بِالمفرد
معرب	معرب	الرَّسَالَةُ الْمِئَتَانِ	الفَصْلُ الْمِئَتَانِ	٢٠٠	
معرب	معرب	الرَّسَالَةُ الثَّلَاثِ مِئَةً	الفَصْلُ الثَّلَاثِ مِئَةً	٩٠٠ إلى ٣٠٠	
معرب	معرب	الرَّسَالَةُ الْأَلْفُ	الفَصْلُ الْأَلْفُ	١٠٠٠	
معرب	معرب	الرَّسَالَةُ الْأَلْفَانِ	الفَصْلُ الْأَلْفَانِ	٢٠٠٠	
معرب	معرب	الرَّسَالَةُ الثَّلَاثَةُ أَلْفٍ	الفَصْلُ الثَّلَاثَةُ أَلْفٍ	٣٠٠٠	
معرب	معرب	الرَّسَالَةُ الْحَادِيَةُ وَالْعَشْرُونَ	الفَصْلُ الْوَاحِدُ وَالْعَشْرُونَ	٢١	مَعْطُوفٌ
معرب	معرب	الرَّسَالَةُ الثَّانِيَةُ وَالْعَشْرُونَ	الفَصْلُ الثَّانِي وَالْعَشْرُونَ	٢٢	
معرب	معرب	الرَّسَالَةُ الثَّلَاثَةُ وَالْعَشْرُونَ	الفَصْلُ الثَّلَاثُ وَالْعَشْرُونَ	٢٣ إلى ٩٩	

- أَلْفَاظُ الْعَدَدِ التَّرتِيبِيِّ اثْنَا عَشَرَ وَهِيَ:
أَوَّلٌ - ثَانٍ - ثَالِثٌ - رَابِعٌ - خَامِسٌ - سَادِسٌ - سَابِعٌ - ثَامِنٌ - تَاسِعٌ - عَاشِرٌ - بَيْتَةٌ - أَلْفٌ .
- يُقَالُ: وَاحِدٌ وَوَاحِدَةٌ وَحَادِي وَحَادِيَةٌ - إِلَّا أَنَّ الْأَخِيرَتَيْنِ لَا تَكُونَانِ لِلتَّرتِيبِ إِلَّا فِي الْمَرْكَبِ وَالْمَعْطُوفِ .
- إِنَّ الْعَدَدَ التَّرتِيبِيَّ يَكُونُ عَلَى وَفَى الْعَدُودِ أَيُّ إِنَّهُ يُدَكَّرُ مَعَ الْمَذَكَّرِ وَيُؤنَّثُ مَعَ الْمُؤنَّثِ .
- إِلَّا الْمَعْتَوِدَ وَمَا يَتَّبِعُهَا فَإِنَّهَا تَبْقَى بِلَفْظِ وَاحِدٍ مَعَ الْجَمِيعِ .
- الْمَرْكَبُ مِنَ الْعَدَدِ التَّرتِيبِيِّ يَجْرِي مَجْرَى الْمَرْكَبِ مِنَ الْعَدَدِ الْأَصْلِيِّ - أَيُّ إِنَّ الْجَزَائِنِ مِنْهُ يُبَيِّنَانِ عَلَى الْفَتْحِ .

اسم العدد - ٤ - أمثلة تطبيقية للعدد الأصلي والعدد الترتيبي

إعراب أو بنية كل رقم من العدد (من اليمين إلى الشمال)					العدد الأصلي؛ جملة العدد مع المعدود	
٥	٤	٣	٢	١	بالأرقام	
		مُعَرَّب	مُعَرَّب	مُعَرَّب	١٠١	جاء مئة رجلٍ ورجُلٌ
		مُعَرَّب	مُعَرَّب	مُعَرَّب	١٠٢	رأيتُ مئةَ امرأةٍ وامرأتينِ
		مُعَرَّب	مُعَرَّب	مُعَرَّب	١٠٣	مئةٌ وثلاثة منازل
		مُعَرَّب	مُعَرَّب	مُعَرَّب	٢١١	مِئتانِ وأحدُ عشرَ رجلاً
		مُعَرَّب	مُعَرَّب	مُعَرَّب	٢١٢	مِئتينِ واثنتي عشرةَ امرأةً
		مُعَرَّب	مُعَرَّب	مُعَرَّب	٢١٣	مِئتينِ وثلاثة عشرَ منزلاً
	مُعَرَّب	مُعَرَّب	مُعَرَّب	مُعَرَّب	١٠١١	ألفٌ وأحدُ عشرَ رجلاً
	مُعَرَّب	مُعَرَّب	مُعَرَّب	مُعَرَّب	١٠١٢	ألفاً واثنتي عشرةَ امرأةً
	مُعَرَّب	مُعَرَّب	مُعَرَّب	مُعَرَّب	١٠١٣	ألفٌ وثلاثة عشرَ منزلاً
	مُعَرَّب	مُعَرَّب	مُعَرَّب	مُعَرَّب	١٩٤٣	ألفٌ وتسعمائةٌ وثلاثة وأربعونَ رجلاً
	مُعَرَّب	مُعَرَّب	مُعَرَّب	مُعَرَّب	١٩٥٨	ألفاً وتسعمائةٌ وخمسةً وخمسينَ امرأةً
	مُعَرَّب	مُعَرَّب	مُعَرَّب	مُعَرَّب	١٩٧٥	ألفٌ وتسعمائةٌ وخمسةً وسبعينَ منزلاً
مُعَرَّب	مُعَرَّب	مُعَرَّب	مُعَرَّب	مُعَرَّب	٢٠٠٠١	عشرونَ ألفَ رجلٍ ورجُلٌ
مُعَرَّب	مُعَرَّب	مُعَرَّب	مُعَرَّب	مُعَرَّب	٢٠٠١٢	عشرينَ ألفاً واثنتي عشرةَ امرأةً
مُعَرَّب	مُعَرَّب	مُعَرَّب	مُعَرَّب	مُعَرَّب	٢٠١٢٣	عشرينَ ألفاً ومئةٌ وثلاثة وعشرينَ منزلاً
مُعَرَّب	مُعَرَّب	مُعَرَّب	مُعَرَّب	مُعَرَّب	٢٢٢٢٢	اثنانِ وعشرونَ ألفاً ومِئتانِ واثنتانِ وعشرونَ رجلاً
مُعَرَّب	مُعَرَّب	مُعَرَّب	مُعَرَّب	مُعَرَّب	٨٨٨٨٨	ثمانيةٌ وثمانينَ ألفاً وثمانمئةً وثمانينَ وثمانينَ امرأةً
العدد الترتيبي؛ جملة المعدود مع العدد						
٥	٤	٣	٢	١	بالأرقام	
		مُعَرَّب	مُعَرَّب	مُعَرَّب	١٠١	الرَّجُلُ المِئَةُ وَالواحدُ
		مُعَرَّب	مُعَرَّب	مُعَرَّب	١٠٢	المرأةُ المِئَةُ وَالثَّانِيَةُ
		مُعَرَّب	مُعَرَّب	مُعَرَّب	١٠٣	المنزِلُ المِئَةُ وَالثَّالثُ
		مُعَرَّب	مُعَرَّب	مُعَرَّب	٢١١	الرَّجُلُ المِئَتانِ وَالْحادي عَشْرَ
		مُعَرَّب	مُعَرَّب	مُعَرَّب	٢١٢	المرأةُ المِئَتَيْنِ وَالثَّانِيَةَ عَشْرَةَ
		مُعَرَّب	مُعَرَّب	مُعَرَّب	٢١٣	المنزِلُ المِئَتَيْنِ وَالثَّالثَ عَشْرَ
	مُعَرَّب	مُعَرَّب	مُعَرَّب	مُعَرَّب	١٠١١	الرَّجُلُ الألفُ وَالْحادي عَشْرَ
	مُعَرَّب	مُعَرَّب	مُعَرَّب	مُعَرَّب	١٠١٢	المرأةُ الألفُ وَالثَّانِيَةَ عَشْرَةَ
	مُعَرَّب	مُعَرَّب	مُعَرَّب	مُعَرَّب	١٠١٣	المنزِلُ الألفُ وَالثَّالثَ عَشْرَ
	مُعَرَّب	مُعَرَّب	مُعَرَّب	مُعَرَّب	١٩٤٣	الرَّجُلُ الألفُ وَالتَّسعمِئَةُ وَالثَّالثُ وَالْأربعونَ
	مُعَرَّب	مُعَرَّب	مُعَرَّب	مُعَرَّب	١٩٥٨	المرأةُ الألفُ وَالتَّسعمِئَةُ وَالثَّانِيَةَ وَالْخَمسينَ
	مُعَرَّب	مُعَرَّب	مُعَرَّب	مُعَرَّب	١٩٧٥	المنزِلُ الألفُ وَالتَّسعمِئَةُ وَالْخامِيسَ وَالسَّبعمِئَةَ
مُعَرَّب	مُعَرَّب	مُعَرَّب	مُعَرَّب	مُعَرَّب	٢٠٠٠١	الرَّجُلُ العِشرونَ ألفاً وَالواحدُ
مُعَرَّب	مُعَرَّب	مُعَرَّب	مُعَرَّب	مُعَرَّب	٢٠٠١٢	المرأةُ العِشرينَ ألفاً وَالثَّانِيَةَ عَشْرَةَ
مُعَرَّب	مُعَرَّب	مُعَرَّب	مُعَرَّب	مُعَرَّب	٢٠١٢٣	المنزِلُ العِشرينَ ألفاً وَالمِئَةَ وَالثَّالثَ وَالعِشرينَ
مُعَرَّب	مُعَرَّب	مُعَرَّب	مُعَرَّب	مُعَرَّب	٢٢٢٢٢	الرَّجُلُ الثَّانِيَ وَالعِشرونَ ألفاً وَالمِئَتانِ وَالْأثنانِ وَالعِشرونَ
مُعَرَّب	مُعَرَّب	مُعَرَّب	مُعَرَّب	مُعَرَّب	٨٨٨٨٨	المرأةُ الثَّانِيَةَ وَالثَّانِيينَ ألفاً وَالثَّامِئَةَ وَالثَّانِيَةَ وَالثَّانِيينَ

اسم العدد - ٥ - كتابة الأرقام

كتابة العدد الأصلي

الرقم	المذكر	المؤنث	الرقم	المذكر	المؤنث	الرقم	مذكر ومؤنث
١	أحد - واحد	إحدى - واحدة	١١	أحد عشر	إحدى عشرة	٢٠	عشرون
٢	اثنان	اثنتان - ثنتان	١٢	اثنا عشر	اثنتا عشرة	٣٠	ثلاثون
٣	ثلاث	ثلاثة	١٣	ثلاثة عشر	ثلاث عشرة	٤٠	أربعون
٤	أربع	أربعة	١٤	أربعة عشر	أربع عشرة	٥٠	خسون
٥	خمس	خمس	١٥	خمس عشر	خمس عشرة	٦٠	ستون
٦	ست	ست	١٦	ستة عشر	ست عشرة	٧٠	سبعون
٧	سبع	سبعة	١٧	سبعة عشر	سبع عشرة	٨٠	ثمانون
٨	ثمان	ثمانية	١٨	ثمانية عشر	ثماني عشرة	٩٠	تسعون
٩	تسع	تسع	١٩	تسعة عشر	تسع عشرة		
١٠	عشر	عشرة					

بعض الأعداد من المائة وما فوق

١٠٠	مائة	تسع مائة	٩٠٠	مائة	١٠٠٠٠٠	مائة ألف
٢٠٠	مائتان	ألف	١٠٠٠	مائتان	٢٠٠٠٠٠	مائتا ألف
٣٠٠	ثلاث مائة	ألفان	٢٠٠٠	ثلاث مائة	٣٠٠٠٠٠	ثلاثمائة ألف
٤٠٠	أربع مائة	ثلاثة آلاف	٣٠٠٠	أربع مائة	٤٠٠٠٠٠	أربعمائة ألف
٥٠٠	خمس مائة	أربعة آلاف	٤٠٠٠	سبعمائة	١٠٠٠٠٠٠	ألف ألف
٦٠٠	ست مائة	أحد عشر ألفاً	١١٠٠٠	ثمان مائة	٢٠٠٠٠٠٠	ألفا ألف
٧٠٠	سبع مائة	اثنا عشر ألفاً	١٢٠٠٠	ثمان مائة	٣٠٠٠٠٠٠	ثلاثة آلاف ألف
٨٠٠	ثمان مائة	ثلاثة عشر ألفاً	١٣٠٠٠	تسعمائة	مليون	كلمة أجنبية
					مليار	كلمة أجنبية

كتابة العدد الترتيبي

الرقم	المذكر	المؤنث	الرقم	المذكر	المؤنث	الرقم	مذكر ومؤنث
١	أول	أولى	١١	حادي عشر	حادية عشرة	٢٠	العشرون
٢	ثان	ثانية	١٢	ثاني عشر	ثانية عشرة	٣٠	الثلاثون
٣	ثالث	ثالثة	١٣	ثالث عشر	ثالثة عشرة	٤٠	الأربعون
٤	رابع	رابعة	١٤	رابع عشر	رابعة عشرة	٥٠	الخمسون
٥	خامس	خامسة	١٥	خامس عشر	خامسة عشرة	٦٠	الستون
٦	سادس	سادسة	١٦	سادس عشر	سادسة عشرة	٧٠	السبعون
٧	سابع	سابعة	١٧	سابع عشر	سابعة عشرة	٨٠	الثمانون
٨	ثامن	ثامنة	١٨	ثامن عشر	ثامنة عشرة	٩٠	التسعون
٩	تاسع	تاسعة	١٩	تاسع عشر	تاسعة عشرة	١٠٠	المائة
١٠	عاشر	عاشرة				١٠٠٠	الألف

٥

الفصل الخامس

٥

الفِعْجَاءُ

الفِعلُ

٥	٥	
١١٣	الفيعل : الهيكلُ العامُ لتقسيماتِ الفيعل	٥ - ١ - ١
١١٤	في الزمان والصيغة : في الزمان والصيغة	٥ - ١ - ٢
١١٥	الصيغة الأساسية لأفعال الماضي المضارع والأمر	٥ - ١ - ٣
١١٦	أوزانُ المجرّد الثلاثي والرّباعي	٥ - ٢
١١٧	أوزانُ مزيداتِ الثلاثي والرّباعي	٥ - ٣ - ١
١١٨	أوزانُ المزيداتِ بالتشصيل	٥ - ٣ - ٢
١١٩	علاقةُ الفيعلِ بالمفعولِ بهِ	٥ - ٤
١٢٠	علاقةُ الفيعلِ بالفاعلِ ونائبِ الفاعلِ	٥ - ٥
١٢١	دخولُ حروفِ العلةِ على الفيعلِ - و - ا - ي	٥ - ٦
١٢٢	دخولُ نونِ التوكيدِ على الفيعلِ	٥ - ٧
١٢٣	علاقةُ الفيعلِ بالضائرِ البارزةِ والمستترةِ	٥ - ٨ - ١
١٢٤	دخولُ الضائرِ البارزةِ على الفيعلِ	٥ - ٨ - ٢
١٢٥	الصحيحُ والمعتلُّ - المعلومُ والمجهولُ - المؤكّدُ - الجامدُ	٥ - ٩ - ١
١٢٦	المعلومُ الصحيحُ والمعلومُ المهموزُ	٥ - ٩ - ٢
١٢٧	المعلومُ المعتلُّ غيرُ المهموزِ	٥ - ٩ - ٣
١٢٨	المجهولُ الصحيحُ والمجهولُ المهموزِ	٥ - ٩ - ٤
١٢٩	المجهولُ المعتلُّ غيرُ المهموزِ	٥ - ٩ - ٥
١٣٠	المضارعُ المنصوبُ والمجزومُ والمؤكّدُ	٥ - ٩ - ٦
١٣١	أوزانُ مزيداتِ الثلاثي	٥ - ٩ - ٧
١٣٢	أوزانُ مزيداتِ الثلاثي (تابع)	٥ - ٩ - ٨
١٣٣	أوزانُ مزيداتِ الرّباعي	٥ - ٩ - ٩
١٣٤	الأمرُ المؤكّدُ والأفعالُ الجامدةُ	٥ - ٩ - ١٠

الفعل

١ - الهيكل العام لتقسيمات الفعل

• كلمة تدلُّ على معنى مستقل بالفهم والزمَن جزء منه -

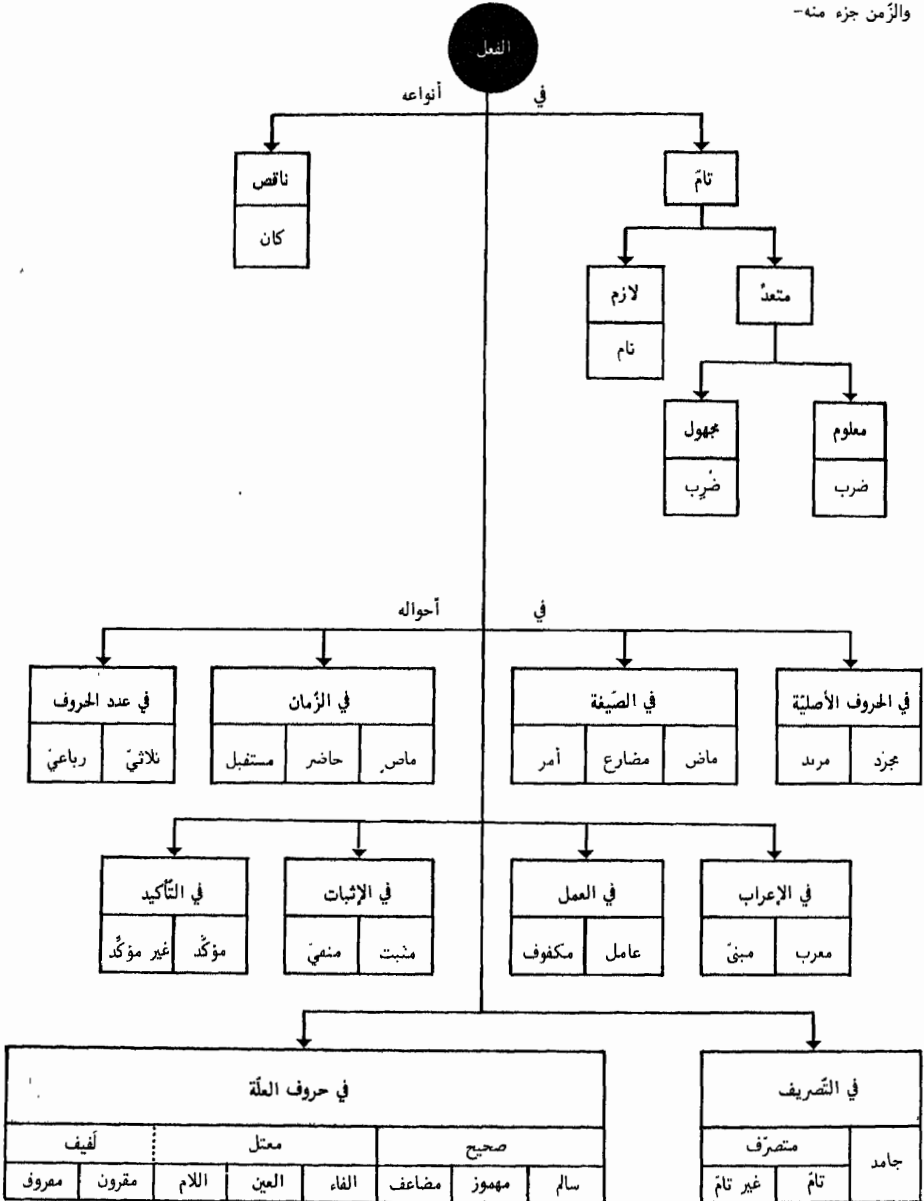

الفِعْلُ - ٢ - فِي الزَّمَانِ وَالصِّيغَةِ

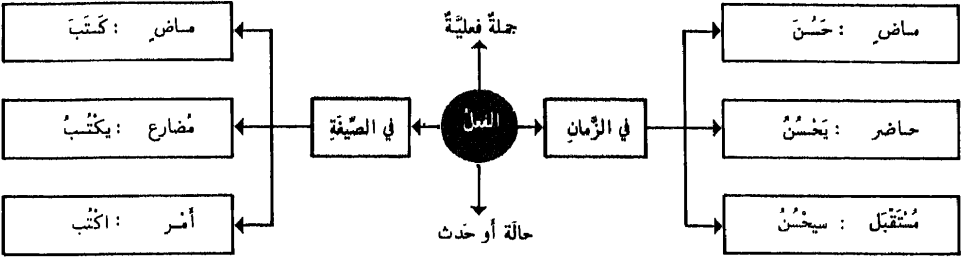

الماضي	
<p>هو ما دلَّ على حالة أو حدث في زمانٍ قبل الذي أنت فيه: كَرَّمَ - أَخَذَ</p>	<p>• يُعَيِّنُ للحال بالإنشاء • يُعَيِّنُ للاستقبال متى تَضَمَّنَ طَلَبًا - أو وقع بعد إذا أو إن الشرطيتين - أو دخل عليه حرف نفي بعد قسم.</p>
<p>• ناقص حدث جرى بمصاحبة حدث آخر (مضارع تتقدّمه كان) كُنْتُ أَكْتُبُ لَمَّا دَخَلَ</p>	<p>• كامل حدث انقطع تمامًا دون علاقة في حدثٍ آخر: برى المريض</p>
<p>• أكمل حدث انقضى في زمانٍ غير معينٍ قبل حدثٍ آخر متقدّمه كان) كُنْتُ قَدْ كَتَبْتُ الرِّسَالَةَ</p>	<p>• سابق حدث منقضى جرى بعد حدث منقضى: عِلْتُ الصَّيْحَةَ بَعْدَ أَنْ لَفِظَ الْمَرِيضُ رُوحَهُ</p>
المضارع	
<p>هو ما دلَّ على حالة أو حدث في زمانٍ الحال أو الاستقبال: يَحْسُنُ - يَتَكَلَّمُ</p>	<p>• يُعَيِّنُ للحال بلام الابتداء أو بليس أو بما التافية • يُعَيِّنُ للاستقبال متى تَضَمَّنَ طَلَبًا أو دخلت عليه السين وسوف أو وقع بعد أداة توقع أو بعد ناصب أو جازم ما عدا لم ولما يُحوّل إلى الماضي بعد لم ولما الجازمتين وغالبًا بعد لو الشرطية</p>
<p>إن الأستاذ ليشرح الدرس : لَسْتُ أَرْضِي عَنْكَ - ما أعطيك ما طلبت : يَرْحَمُكَ اللَّهُ : سأكتبُ - سوف أكتبُ : قد بيّرأ المريض : أريد أن أكتبُ إن تكتب ما استفدته تنجح : زرتك ولم تكن في البيت - قطفتم التمرة ولما تنضج : لو ينتبهون إلى الشرح لاستفادوا (أي لو انتبهوا)</p>	<p>• المستقبل المجزئ: يدلُّ على حدث متوقع (صيغة المضارع وحدها): لا بد أن يعود</p>
<p>المستقبل السابق: يدلُّ على حدثٍ آخر متوقَّع (صيغة الماضي تتقدّمه يكون): أكون قد كتبت الرسالة متى قدم</p>	
الأمر	
<p>صيغة يطلب بها إنشاءً فصيلاً في المستقبل: اكتب</p>	<p>• الأمر بالصيغة: يختصُّ بالفاعل المخاطب (من الفعل المعلوم) • الأمر بالألم: يختصُّ بالفاعل (معلومًا أو مجهولًا) بالمتكلم (مجهولًا) بالمخاطب (مجهولًا) • يجوز أمر المتكلم (معلومًا) - أو المخاطب (معلومًا) أما الأمر فإسكانها بعد الفاء والواو أكثر من تحريكها - وقد تُسكن بعد تم</p>

٣ - الصَّبِيغَةُ الْأَسَاسِيَّةُ لِأَفْعَالِ الْمَاضِي وَالْمَضَارِعِ وَالْأَمْرِ **الفِعْلُ**

الفعل الماضي		صبغته المبنية بالثلاثي المجرد والرباعي المجرد	
ف ع ل	هُوَ	ف ع ل ل	مبني
ف ع ل ا	هِيَ	ف ع ل ل ا	مبني
ف ع ل و ا	هُنَّ	ف ع ل ل و ا	مبني
ف ع ل ت ا	هِيَ	ف ع ل ل ت ا	مبني
ف ع ل ن ا	هِيَ	ف ع ل ل ن ا	مبني
ف ع ل ت ا	ات	ف ع ل ل ت ا	مبني
ف ع ل ت م ا	أَنْتِ	ف ع ل ل ت م ا	مبني
ف ع ل ت م ا	أَنْتُمْ	ف ع ل ل ت م ا	مبني
ف ع ل ت م ا	أَنْتِ	ف ع ل ل ت م ا	مبني
ف ع ل ت م ا	أَنْتُمْ	ف ع ل ل ت م ا	مبني
ف ع ل ت ن	أَنْتِنَّ	ف ع ل ل ت ن	مبني
ف ع ل ت	أَنَا	ف ع ل ل ت	مبني
ف ع ل ن ا	نَحْنُ	ف ع ل ل ن ا	مبني

الفعل المضارع بضعف من الماضي بزيادة أحد أحرف المضارعة في أوله مضمومًا في الرباعي مُفتوحًا في غيره

ي ف ع ل	هُوَ	ي ف ع ل ل	معرّب
ي ف ع ل ا ن	هِيَ	ي ف ع ل ل ا ن	معرّب
ي ف ع ل و ن	هُنَّ	ي ف ع ل ل و ن	معرّب
ت ف ع ل	هِيَ	ت ف ع ل ل	معرّب
ت ف ع ل ا ن	هِيَ	ت ف ع ل ل ا ن	معرّب
ي ف ع ل ن	هِنَّ	ي ف ع ل ل ن	مبني
ت ف ع ل ن	أَنْتِ	ت ف ع ل ل ن	معرّب
ت ف ع ل ا ن	أَنْتِ	ت ف ع ل ل ا ن	معرّب
ت ف ع ل و ن	أَنْتُمْ	ت ف ع ل ل و ن	معرّب
ت ف ع ل ي ن	أَنْتِ	ت ف ع ل ل ي ن	معرّب
ت ف ع ل ا ن	أَنْتِ	ت ف ع ل ل ا ن	معرّب
ت ف ع ل ن	أَنْتِنَّ	ت ف ع ل ل ن	مبني
أ ف ع ل	أَنَا	أ ف ع ل ل	معرّب
ن ف ع ل	نَحْنُ	ن ف ع ل ل	معرّب

الفعل الأمر بضعف من المضارع المعلوم بجذب حرف المضارعة من أوله (وبعد متحرك) وزيادة همزة في أوله (وبعد ساكن)

ا ف ع ل	أَنْتِ	ف ع ل ل	مبني
ا ف ع ل ا	أَنْتِ	ف ع ل ل ا	مبني
ا ف ع ل و ا	أَنْتِ	ف ع ل ل و ا	مبني
ا ف ع ل ي	أَنْتِ	ف ع ل ل ي	مبني
ا ف ع ل ا	أَنْتِ	ف ع ل ل ا	مبني
ا ف ع ل ن	أَنْتِنَّ	ف ع ل ل ن	مبني

أوزانُ المجرّدِ الثلاثيِّ والرُّباعيِّ

• الفعلُ المجرّدُ هو ما كانت فيه الحروفُ الأصليَّةُ وحدَها من غيرِ زيادةٍ عليها.

المجرّد	١ - فَعَلَ	يَ فَعَلُ	كَتَبَ - يَكْتُبُ	١ - فَتَحَ ضَمَّ
	٢ - فَعَلَ	يَ فَعِلَ	جَلَسَ - يَجْلِسُ	٢ - فَتَحَ كَسَرَ
الثلاثيِّ	٣ - فَعَلَ	يَ فَعَلْ	فَتَحَ - يَفْتَحُ	٣ - فَتَحَتَانِ
	٤ - فَعَلَ	يَ فَعَلْ	غَضِبَ - يَغْضِبُ	٤ - كَسَرَ فَتَحَ
	٥ - فَعَلَ	يَ فَعَلْ	كَبُرَ - يَكْبُرُ	٥ - ضَمَّ ضَمَّ
	٦ - فَعَلَ	يَ فَعِلْ	وَقِيَ - يَتَّقِي	٦ - كَسَرَتَانِ
الرُّباعيِّ	١ - فَعَلَ لَ	يَ فَعَلْ لُ	دَخَرَ - يَدْخُرُ	تُؤَخَذُ أوزانُ المجرّدِ الثلاثيِّ من اختلافِ حركةٍ عينيةٍ ماضيًّا ومضارعًا

• لا يُعوَّلُ في معرفة هذه الأوزانِ إلا على المعجمات - غير أن التحاة وضموها ضوابطٌ لمعرفة بعضها وهذه أشهرها:

١	فتح ضم: وزن • الأوجف والناقص الواويان	فعل قام دعا	يفعل يقوم يدعو	• أشهر أفعال العلية: كآثره - ناضله - عارضه باهاه - ساهمه - قارعه - فاضله - طاوله - كارمه - راجحه - عازّه - حاجه - ضاربه شدّ منها وواوي الفه أو يائي العين واللام: رافئته - أزميه - فإذا كان واوي العين واللام تردّ عينه إلى الضم: راضئته - أروضه إذا كانت عينه حرف حلق تفتح: فآخرته - أفخره • شدّ من المضاعف المتعدّي: يفضّ - يؤدّ - يجبّ - يعضّ
٢	فتح كسر: وزن • المثال الواوي • الأوجف والناقص اليائيان	فعل وجد باع رمى خفّ	يفعل يجدّ يبيع يرمي يخفّ	• شدّ من المثال الواوي: وضع - يضع • من المضموم العين: يسحّ - يمنّ - يفرّ - يكدّ - بجنّ من المفتوح العين: يضمّ - يفظّ - يبشّ - يبرّ - يصبّ في الضمّ والكسر: يدمّ - يتّمّ - يقوّر - يشدّ - بصدّ في الضمّ والفتح: يعلّ - يجرّ - يمرّ - في الكسر والفتح: يعجّ - يضلّ - يجسّ - يدرّ في الوجوه الثلاثة: يثتّ - يأتّ - يؤتّ - يشرّ - يشحّ
٣	فتحتان: وزن • عينه أو لامه حرف حلق (ه - ح - خ - ع - غ - ه)	فعل قرأ منح	يفعل يقرا يمنح	• شدّ: يبلّغ - يزرع - ينضح • ورد بالأوجه الثلاثة: ينبع - ينبع
٤	كسر فتح: وزن • يجوز الفتح والكسر • يجوز الأوجه الثلاثة	فعل ينس نعم	يفعل ينس ينعم	• لا يجوز إلا الكسر: يئقّ - يبرث - يرع - يئقّ - يرمّ - يري - يلي - يئقّ - يرك - يكم - يقه له
٥	ضم ضم: وزن • مضارعه دائماً مضموم	فعل كرم	يفعل يكرم	• وكلّ فعلٍ من هذا النوع لازمٌ ويدلّ على الغرائز الثابتة وما يجري مجراها

• الرُّباعيُّ المجرّدُ بالنظر إلى كثرة حروفه لا يتحمّلُ التصرفَ الثلاثيِّ ولذلك هو قليلٌ في العربيَّة بالنسبة إلى الثلاثيِّ المجرّدِ

الفِعْلُ الْمَزِيدُ ١ - أوزانُ مَزِيدَاتِ الثَّلَاثِيَّ وَالرُّبَاعِيِّ



أوزانُ المَزِيدَاتِ		ف	ع	ل	ي	ف	ع	ل	ن		
مَزِيدَاتِ الثَّلَاثِيَّ	١	ف	ع	ل	ي	ف	ع	ل	ن		
	٢	فَ	عَ	لَ	يَ	فَ	عَ	لَ	نَ		
	٣	أ	فَ	عَ	لَ	فَ	عَ	لَ	نَ		
	٤	سَ	فَ	عَ	لَ	تَ	فَ	عَ	لَ		
	٥	تَ	فَ	عَ	لَ	يَ	تَ	فَ	عَ		
	٦	ا	نَ	فَ	عَ	لَ	يَ	نَ	فَ		
	٧	ا	فَ	عَ	لَ	يَ	فَ	عَ	لَ		
	٨	ا	سَ	فَ	عَ	لَ	يَ	سَ	فَ		
	٩	ا	سَ	فَ	عَ	لَ	يَ	سَ	فَ		
	١٠	ا	فَ	عَ	لَ	يَ	فَ	عَ	لَ		
مَزِيدَاتِ الرُّبَاعِيِّ	١	تَ	فَ	عَ	لَ	يَ	تَ	فَ	عَ		
	٢	ا	فَ	عَ	لَ	يَ	فَ	عَ			
	٣	ا	فَ	عَ	لَ	يَ	فَ	عَ			
تَكَرَّرَ الأَوْزَانُ		١	٢	٣	٤	٥	٦	أَمْثَلَةٌ			
مَزِيدَاتِ الثَّلَاثِيَّ	١	فَ	عَ	لَ	يَ	فَ	عَ	لَ	فَصَلَ - يُفَصِّلُ		
	٢	فَ	عَ	لَ	يَ	فَ	عَ	لَ	خَاصَمَ - يُخَاصِمُ		
	٣	أ	فَ	عَ	لَ	يَ	فَ	عَ	أَكْرَمَ - يُكْرِمُ		
	٤	تَ	فَ	عَ	لَ	يَ	تَ	فَ	عَ	تَكَرَّمَ - يُتَكَرَّمُ	
	٥	تَ	فَ	عَ	لَ	يَ	تَ	فَ	عَ	تَسَاعَدَ - يُتَسَاعَدُ	
	٦	ا	نَ	فَ	عَ	لَ	يَ	نَ	فَ	اِنْكَسَرَ - يُنْكَسِرُ	
	٧	ا	فَ	عَ	لَ	يَ	فَ	عَ	لَ	اِفْتَخَرَ - يُفْتَخِرُ	
	٨	ا	فَ	عَ	لَ	يَ	فَ	عَ	لَ	اِحْمَرَّ - يُحْمَرُّ	
	٩	ا	سَ	فَ	عَ	لَ	يَ	سَ	فَ	اِسْتَخْرَجَ - يُسْتَخْرِجُ	
	١٠	ا	فَ	عَ	لَ	يَ	فَ	عَ	لَ	اِعْتَوَشَبَ - يُعْتَوِشِبُ	
مَزِيدَاتِ الرُّبَاعِيِّ	١	تَ	فَ	عَ	لَ	يَ	تَ	فَ	عَ	لَ	تَدَخَّرَجَ - يُتَدَخَّرَجُ
	٢	ا	فَ	عَ	لَ	يَ	فَ	عَ	لَ	نَ	اِكْفَهَرَ - يُكْفَهَرُ
	٣	ا	فَ	عَ	لَ	يَ	فَ	عَ	لَ	نَ	اِحْرَنْجَمَ - يُحْرَنْجَمُ

الفِعْلُ الْمَزِيدُ - ٢ -

أوزانُ المَزِيدَاتِ بالتفصيل

١ - وزن قَعَلَ	٥ - وزن تفاعلَ	١ - وزن قَعَلَ
<ul style="list-style-type: none"> ● غالباً للطلب: استغفَرَ - وأيضاً لوجدان المفعول على صفة: استغفَمْتُ الأمر - للتحوُّل: استَحَجَرَ الطينُ - للتكَلَّف: استَحْجَرَ - للمطاوَعَة: أراحَهُ فاستراحَ - بمعنى المجرَّد: استقرَّ 	<ul style="list-style-type: none"> ● غالباً للمشاركة: تضارَبَ الرجلانِ - وأيضاً للمطاوَعَة فاعلٌ: باعدتُهُ فتباعدَ - للتظاهر باليسر في الواقع: تمارضَ - للوقوع تدريجياً: توارَدَ القومُ - بمعنى المجرَّد: تعالَى 	<ul style="list-style-type: none"> ● غالباً يكون للتعدية: فرَحَتُهُ - وأيضاً للتكثير: قطعتُ الحبلَ - لنسبِ المفعول إلى أصلي الفعل: كَفَرَتُهُ - للسلْب: قَشَرْتُ العودَ - لاتخاذِ الفعلِ من الاسم: خيمَ القومُ
١٠ - افعولَ - افعولَ - افعالُ	٦ - وزن انفعَلَ	٢ - وزن فاعلَ
<ul style="list-style-type: none"> ● غالباً للمبالغة: احدثَ - احدثَ - احدثَ - وأيضاً بمعنى المجرَّد: احدثَ - أما وزن افعالَ فيختصُّ بالألوانِ والعيوبِ 	<ul style="list-style-type: none"> ● غالباً للمطاوَعَة فعلٌ لا غير: قَطَعْتُهُ فأنقطعَ - وأيضاً لمطاوَعَة أفعالٍ في شدوذ: أزعجتُهُ فأنزعجَ - لا يُبنى انفعَلَ إلا ميمًا فيه علاجٌ وتأثيرٌ ولهذا لا يقال: علمتُ المسألةَ فأنعمتُ 	<ul style="list-style-type: none"> ● غالباً للمشاركة: ضاربٌ زيدٌ عمرًا - وأيضاً بمعنى المجرَّد: ساقرتُ - بمعنى أفعالٍ: عافاك اللهُ - بمعنى فعلٍ: ضاعفتُهُ - للمبالغة: طاولتُهُ
١ - وزن تفعَّلَ	٧ - وزن افعلَلَ	٣ - وزن افعلَلَ
<ul style="list-style-type: none"> ● لمطاوَعَة مجرَّدة: دَحْرَجْتُ الحجرَ فندَحْرَجَ 	<ul style="list-style-type: none"> - ولا يؤخذُ غالباً ميمًا فاؤه: ل-ر-د-ن-م - استغناءً عنه بوزنِ افعلَلَ: لَوَيْتُهُ فالتوى 	<ul style="list-style-type: none"> ● غالباً للتعدية: أكرمتُهُ - وأيضاً للدخول في الشيء: أصبحَ المسافرُ - لوجود ما اشتقَّ منه الفعل في صاحبه: أثمرتُ الشجرةَ - للمبالغة: أشعلتُهُ - لوجدان المفعول على صفة: أعظمتُهُ - للصبرورة: أفرقتُ الأرضُ - للسلْب: أشفى المريضُ - بمعنى المجرَّد: أقلتُ البيعُ
٢ - افعلَلَ - افعلَلَ	٨ - وزن افعلَلَ	٤ - وزن تفعَّلَ
<ul style="list-style-type: none"> ● للمبالغة: افضَحَّ - افضَحَّ فائدة 	<ul style="list-style-type: none"> ● غالباً للمطاوَعَة فعلٌ: جمعتُهُ فاجتمعَ - وأيضاً لاتخاذِ الفعلِ من الاسم: اختلفَ - للمبالغة: اختلفَ - بمعنى المجرَّد: اختلفَ - رهبًا للمشاركة: اختلفَ القومُ - للطلب: اختلفَ فلانٌ فلانًا 	<ul style="list-style-type: none"> ● غالباً لمطاوَعَة فعلٌ: أذبتُهُ فتأدبَ - وأيضاً للتكَلَّف: تجلَّدَ - لاتخاذِ الفعلِ من الاسم: تَوَسَّدَ - للانسحاب: تَبَدَّى - للشكايَة: تظلمَ - للدلالة على مجانبةِ الفعل: تأقَّم - للصبرورة: تأيَّمتُ المرأةُ - للدلالة على حصولِ أصلي الفعلِ مرَّةً بعد مرَّةً: تجرَّعَ - للطلب: تمعَّلَ الشيءَ
<ul style="list-style-type: none"> أكثرُ المزيِّداتِ سَاعِيَةً لا يُقاسُ عليها والمدارُ في ذلك على كُتُبِ اللُّغَةِ - جَسَلٌ: لا يُستعملُ له مزيدٌ - ذَرَبٌ: لا يُستعملُ له سوى ذَرَبٌ وأذَرَبٌ - فدُيِّبَاتُ المجرَّدِ: رَسَلٌ: أَرْسَلَ 	<ul style="list-style-type: none"> ● غالباً للدخول في الصفة: احمَرَّ - وأيضاً للمبالغة: اسودَّ الليلُ 	

● كلُّ زيادةٍ تلحقُ الفعلَ المجرَّدَ تكونُ في الأعمِّ الأغلبِ لغرضٍ معنويٍّ لا يستفادُ إلا منها-

عَلَاقَةُ الْفِعْلِ بِالْمَفْعُولِ بِهِ

الذَّامُ وَالْمَتَعَدِّي

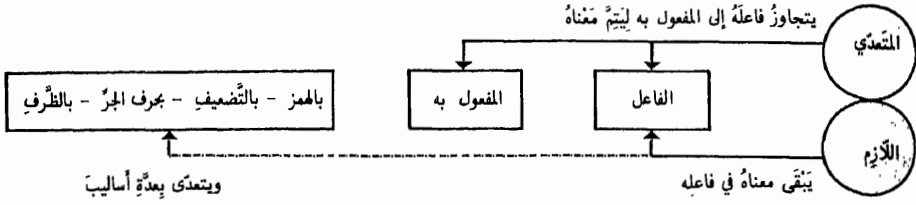

الذَّامُ	احتاجَ إليه - غفلَ عنه
لا يتقبلُ الضمير: هـ	وردَ عليه - رغبَ فيه
	جاءَ بهِ - دناَ منه

المتعدي	راقَه - ظنَّه
يتقبلُ الضمير: هـ	حرَمَه - جمَلَه
	علاَه - وعدَه
	أعطاهُ - حدَّثَه
	أعلمَه

الفعل	الفاعل	المفعول بهِ	بحرف الجر	بالظرف
ماتَ	القائدُ			
كَتَبَ	التلميذُ	رسالةً		
أَحْضَرَ	الطبيبُ	الدواءَ		
كَرَّمَ	الملكُ	الأبطالَ		
رَغِبَ	الولدُ	في العلمِ		
جَلَسَ	الرجُلُ	تحتَ الشجرةِ		

• يكتبني بفاعله :

- ١ - بنفسه إلى المفعول بهِ :
- ٢ - بهمزة التعدية في أوَّلِهِ :
- ٣ - بتضعيف عينه :
- ٤ - بواسطة حرف الجر :
- ٥ - بواسطة الظرف :

لازم

متعدٍ

يكونُ الفعلُ لازماً إذا دلَّ على:	يجبُ فيها اللزومُ	تتلبُّ فيها التعديةُ	يغلبُ فيها اللزومُ
• غريزة أو ما يقرب منها : شجع - حسن	انفعل - انهدم	فعل - كرم	تفعل - تقبل
• هيئة : طاب - قصر	تفعل - تفرق	أفعل - أكرم	تفاعل - كتبت
• لون : زرق - ذكّن	افعل - احمر	فاعل - قاتل	افتعل - افتتح
• غيب أو حيلة : عور - غيد	افعل - اطمان	استفعل - استكتب	
• نظافة أو دنس : طهر - قدر	افعل - اخرنجم		
• خلو أو امتلاء : فرغ - شبع	افعل - اخار		
• بعض الموارض الطبيعية : غضب - مرض			

- قد يستعمل تارة لازماً وتارة متعدياً:
- شكل: لازم بمعنى التيسر - ومتعدٍ بمعنى قيد
- سقح: لازم بمعنى سأل - ومتعدٍ بمعنى أراقه
- قد يختلفُ معناه بحسب تعديته بنفسه أو بالحرف:
- جزم: أمضى - جزم عنه: عجز - جزم عليه: سكت

الفعل
الواحد

المتعدى لازماً

- إذا بُني للمطاوعة
- جمعته - فجمع
- قلبته - فانقلب
- دخرته - فتدخر

بصير

عِلَاقَةُ الْفِعْلِ بِالْفَاعِلِ وَنَائِبِ الْفَاعِلِ

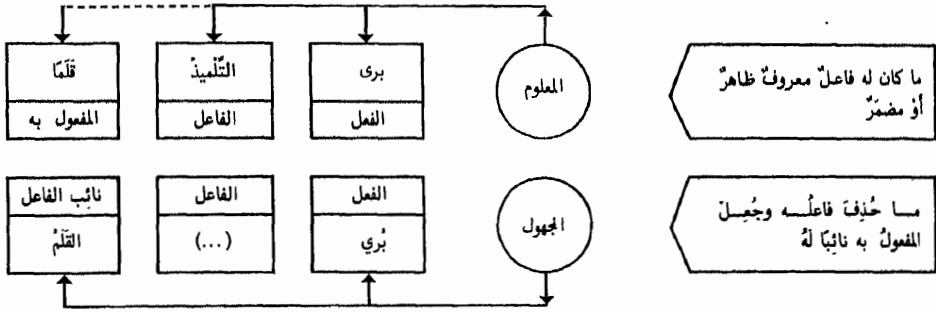

ولا يكون فيه أمرٌ بل ماضٍ ومضارعٌ	مَزِيدٌ				مُجَرَّدٌ				يُبنى المجهولُ من المتعدي المعلوم
	مجهول	معلوم	مجهول	معلوم	مجهول	معلوم	مجهول	معلوم	
ثلاثي	١	يُفَعِّلُ	يُفَعَّلُ	فَعَّلَ	فَعَّلَ	يُفَعِّلُ	يُفَعَّلُ	فَعَّلَ	١
	٢	يُفَاعِلُ	يُفَاعَلُ	فَوَعَلَ	فَاعَلَ	يُفَاعِلُ	يُفَاعَلُ	فَعَلَ	٢
	٣	يُفَعِّلُ	يُفَعَّلُ	أَفَعَّلَ	أَفَعَّلَ	يُفَعِّلُ	يُفَعَّلُ	فَعَّلَ	٣
	٤	يُنْفَعِّلُ	يُنْفَعَّلُ	تَفَعَّلَ	تَفَعَّلَ	يُنْفَعِّلُ	يُنْفَعَّلُ	فَعَّلَ	٤
	٥	يُنْفَاعِلُ	يُنْفَاعَلُ	تَفَوَعَلَ	تَفَاعَلَ	يُنْفَاعِلُ	يُنْفَاعَلُ	فَعَلَ	٥
	٦	يُنْفَعِّلُ	يُنْفَعَّلُ	أَنْفَعَلَ	أَنْفَعَلَ	يُنْفَعِّلُ	يُنْفَعَّلُ	فَعَّلَ	٦
	٧	يُنْفَعِّلُ	يُنْفَعَّلُ	أَفْتَعَلَ	أَفْتَعَلَ	يُنْفَعِّلُ	يُنْفَعَّلُ	فَعَّلَ	
	٨	يَفَعَّلُ	أَفَعَّلَ	
	٩	يُسْتَفَعِّلُ	يُسْتَفَعَّلُ	اسْتَفَعَّلَ	اسْتَفَعَّلَ	
	١٠	يُفَعْوَعِلُ	يُفَعْوَعَلُ	أَفْعَوَعَلَ	أَفْعَوَعَلَ	
رباعي	١	يُنْفَعِّلُ	يُنْفَعَّلُ	تَفَعَّلَ	تَفَعَّلَ	يُنْفَعِّلُ	يُنْفَعَّلُ	فَعَّلَ	١
	٢	يُنْفَعِّلُ	يُنْفَعَّلُ	أَفْعَنَّلَ	أَفْعَنَّلَ	
	٣	يُنْفَعِّلُ	يُنْفَعَّلُ	أَفْعَلَّلَ	أَفْعَلَّلَ	
		مضارع	ماضي	مضارع	ماضي	مضارع	ماضي		

بعض الأفعال التي لا تستعمل إلا بالمجهول

جَنَّ الرَّجُلُ	- طَلَّ الدَّمُ
أولع بالأمر	- عَنِي به
رُهِى عليه	- حَمَّ المَرِيضُ
سَقَطَ في يده (ندم)	- عَمَّ الحِلَالُ
أَغْمَى عليه	- عَشِيَ عليه

الفعل الأجوْفُ

يُعْمَلُ	: يُعْمِدُ	- يُعَادُ
لا يُعْمَلُ	: يُعْجِدُ	- يُصَادُ
	: يُعْجِجُ	- يُعْجِجُ
	: يُعْتَوِرُ	- يُعْتَوِرُ

قبل آخر الماضي أَلَفٌ

صَامَ	- صَيَّمَ
اصْطَلَدَ	- اصْطَيْدَ
انْقَادَ	- انْقَيْدَ
اقتادَ	- اقتيدَ

دخولُ حُرُوفِ الْعِلَّةِ عَلَى الْفِعْلِ. و- ا- ي

الفِعْلُ الصَّحِيحُ وَالْمُعْتَلُّ

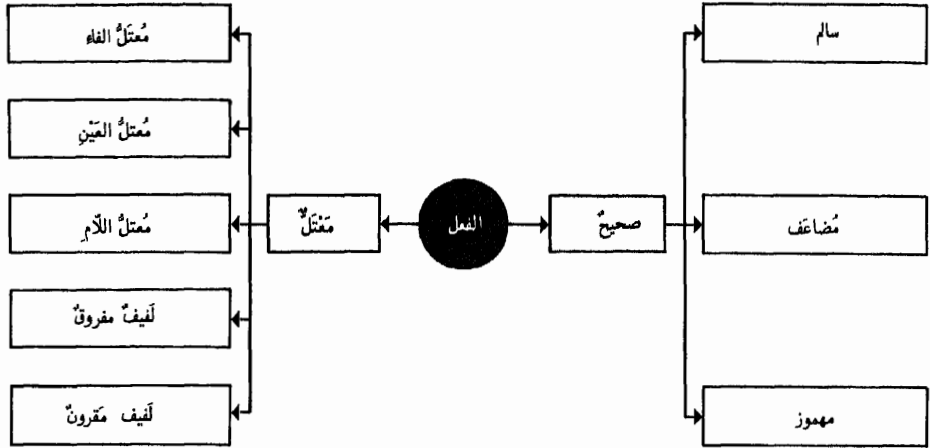

	ن	ع	ف		
بَدَكَ - دَخَرَ	صحيح	صحيح	صحيح	سالم	الفعل الصَّحِيحُ
زَلَزَلَ - مَدَّ	صحيح نفسه	صحيح	صحيح	مُضَاعَفٌ	
أَكَلَ - سَأَلَ	صحيح	صحيح	همزة	مَهْمُوزُ الْفَاهِ	
قَرَأَ -	صحيح	همزة	صحيح	مَهْمُوزُ الْعَيْنِ	
	همزة	صحيح	صحيح	مَهْمُوزُ الْأَمِّ	

	ن	ع	ف		
وَعَدَ - يَرُّ	صحيح	صحيح	عِلَّةٌ	مُعْتَلُّ الْفَاهِ	الفعل المُعْتَلُّ
قَالَ - شَاعَ	صحيح	عِلَّةٌ	صحيح	مُعْتَلُّ الْعَيْنِ	
دَعَا - رَمَى	عِلَّةٌ	صحيح	صحيح	مُعْتَلُّ الْأَمِّ	
وَقَى -	عِلَّةٌ	صحيح	عِلَّةٌ	لَفِيْفٌ مَفْرُوقٌ	
شَوَى - حَوَى	عِلَّةٌ	عِلَّةٌ	صحيح	لَفِيْفٌ مَقْرُونٌ	

- مَهْمُوزٌ وَمُضَاعَفٌ : أُمَّ كُلٌّ مِنْ هَذِهِ الْأَفْعَالِ
 - مَهْمُوزٌ وَمُعْتَلٌّ : أُنَى { يَجْرِي
 - مُعْتَلٌّ وَمُضَاعَفٌ : وَدَّ عَلَى حَكْمِ بَابِهِ

قَدْ يَرِدُ

أَصُولُ الْفِعْلِ
 مَجْرَدَةٌ مِنَ الزَّوَائِدِ
 فِي الْمَهْمُوزِ وَالْمُضَاعَفِ وَالْعِلَّةِ

يُعْتَبَرُ

دُخُولُ نُونِ التَّوَكُّيدِ عَلَى الْفِعْلِ

المؤكد وغير المؤكد

غير مؤكد	هل تذهب	مؤكد: نون ثقيلة
	هل تذهبن	مؤكد: نون خفيفة

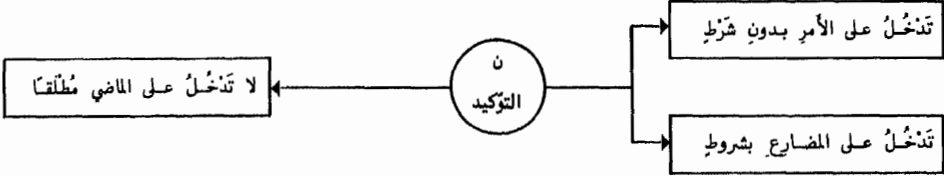

شروط دخول النون المضمرة للمضارع للاستقبال	تأكيد المضارع واجب في جواب القسم المثبت والمُتَّصِل بِاللَّامِ: وَاللَّهِ لَأُزَوِّدَنَّكَ ما عدا ذلك امتنع التوكيد: وأبيك لا يفلح الكذب.
• الاستفهام : هل تذهبن؟	• الفعل المؤكد المسند إلى ضمير المثنى والجمع والمؤنثة المخاطبة يبقى مفعلاً متى اتصلت نون التوكيد بالفعل وكان قد حذف منه شيء بسبب البناء والجزم رد إليه ذلك المحذوف لزوال المتضي: قومن - أرمين - لا تخافن
• الترجي : لعلك ترفقن بي	• كل موضع تقع فيه نون التوكيد الثقيلة جاز فيه وقوع الخفيفة إلا بعد الألف فلا تقع إلا الثقيلة - وإذا لاقت الخفيفة ساكناً حذف وجوبا وهي تبدل ألفا في الوقف إذا وقعت بعد فتحة: إن خدمت الحقيقة فافرحا. والأصل فافرحن.
• العرض : ألا تجودن بما بينك	
• التحضيض : هلا تجتهدن	
• النهي : لا تتكاسلن	
• التمني : ليتك تفورن بأمانك	
• القسم : وأبيك لأحفظن عهدك	

نون التوكيد تخبر للفعل التغيرات الآتية:	مضارع	أمر
• إذا أسند الفعل إلى ضمير المتكلمين: لا ننصرن - أو ضمير الواحد: لا ينصرن - لا تنصرن - انصرن - يبني آخره على الفتح سواء أكان صحيحا أو مُعْتَلًا: لنذعن - اذعن.	لا يَنْصُرْنَ	انْصُرْ
• إذا أسند الفعل إلى ألف اثنين تكسر نون التوكيد بعدها وتحذف نون الإعراب إن كانت: هلا تصطلحان.	لا يَنْصُرَانِ	انْصُرَا
• إذا أسند الفعل إلى واو الجماعة تحذف مع نون الإعراب وينتهي الآخر على ما كان له من الحركة: لينصرن - انصرن - لا تنصرن ولا يخرج عن ذلك سوى الناقص المفتوح العين فتثبت فيه واو الجماعة هل ترضون.	لا يَنْصُرُونَ	انْصُرُوا
• إذا أسند الفعل إلى نون النسوة زيدت ألف بين التونين وكبرت نون التوكيد: لينصرنان - ليدعونا.	لا يَنْصُرْنَ	انْصُرْنَ
• إذا أسند الفعل إلى ياء المخاطبة تحذف مع نون الإعراب وينتهي الآخر على ما كان له من الحركة: لا تنصرن - انصرن.	لا يَنْصُرِي	انْصُرِي
• ولا يخرج عن ذلك سوى الناقص المفتوح العين فتثبت فيه ياء المخاطبة مكسورة: ألا تسعين.	لا يَنْصُرِي	انْصُرِي
	لا يَنْصُرَانِ	انْصُرَانِ
	لا يَنْصُرُونَ	انْصُرُونِ
	لا يَنْصُرُونَ	انْصُرُونِ

١ - عَلاَقَةُ الْفِعْلِ بِالضَّمَائِرِ الْبَارِزَةِ وَالْمُسْتَتِرَةِ

تتجانسُ حُرُوفُ الْعِلَّةِ الثَّلَاثَةِ فِي اللَّفْظِ مَعَ الْحَرَكَاتِ الثَّلَاثِ

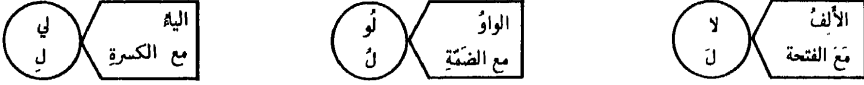

الماضي	ضائِرُ الرَّفْعِ	ضائِرُ النَّصْبِ	ضَائِرُ الْجَرِّ	المضارعُ	الأمرُ
فَعَلَ فَعَلْ فَعُلْ	- أ وَا	هُوَ هِيَ هُمُ	عِنْدَهُ عِنْدَهَا عِنْدَهُمْ	يَفْعَلُ يَفْعَلُ يَفْعَلُ	- ان وَن
فَعَلَتْ فَعَلْتِ فَعَلَتْ	- أ نَ	هِيَ هِيَ هُنَّ	عِنْدَهَا عِنْدَهَا عِنْدَهُنَّ	تَفْعَلُ تَفْعَلُ تَفْعَلُ	- ان نَ
فَعَلْ فَعَلْ فَعَلْ	تَ تِيَا تِيَمَ	أَنْتَ أَنْتَا أَنْتُمْ	عِنْدَكَ عِنْدَكِ عِنْدَكُمْ	تَفْعَلْ تَفْعَلْ تَفْعَلْ	- ان وَن
فَعَلْ فَعَلْ فَعَلْ	تَ تِيَا تِيَنَ	أَنْتَ أَنْتَا أَنْتَنَ	عِنْدَكَ عِنْدَكِ عِنْدَكُنَّ	تَفْعَلْ تَفْعَلْ تَفْعَلْ	يَنْ ان نَ
فَعَلْ فَعَلْ	تَ نَا	أَنَا نَحْنُ	عِنْدِي عِنْدَنَا	أَفْعَلْ تَفْعَلْ	-

يَسْتَتِرُ الضَّمِيرُ وَجُوبًا

- حَيْثُ لَا يَجِلُّهُ ظَاهِرٌ وَلَا ضَمِيرٌ مُتَّفَصِلٌ وَذَلِكَ فِي مَا كَانَ لِلْمَتَكَلِّمِ مُطْلَقًا وَالْمُفْرَدِ الْخَاطِبِ سِوَا مَا كَانَ فِعْلًا أَوْ اسْمًا فِعْلِيًّا - حَذَارًا.
- أَوْ بَدَلًا مِنْ الْفِعْلِ: ضَرَبًا الْجَانِبِيَّ وَعَلَى خِلَافِ الْأَصْلِ فِي أَعْمَالِ الْاسْتِثْنَاءِ وَأَفْصَلِ التَّعَجُّبِ وَالتَّفْضِيلِ وَفِي خَيْرِ أَعْمَالِ الْقَارِئَةِ مَا عَدَا خَيْرَ عَسَى: يَكَادُ زَيْدٌ يَذْهَبُ وَلَا يَكُونُ الضَّمِيرُ الْمُسْتَتِرَ إِلَّا فِي مَحَلِّ رَفْعٍ

مَجَانَسَةُ حُرُوفِ الْعِلَّةِ مَعَ الْحَرَكَاتِ

- قَدْ تَكُونُ تَقْدِيرًا كَمَا فِي: غَرَّوًا - تَخَشِينَ مِنْ مُثَلِّ الْأَمِّ فَإِنَّ أَصْلَهَا: غَرَّوًا - تَخَشِينِ

يَسْتَتِرُ الضَّمِيرُ جَوَارًا

- حَيْثُ يَجِلُّ مَحَلُّ الظَّاهِرِ فِي فِعْلِ الْفَائِبِ وَالغَائِبَةِ وَالصَّفَاتِ حَقِيقَةً كَانَتْ: الضَّارِبُ- الْمَضْرُوبُ
- أَوْ تَأْوِيلًا: الشَّاهِدُ الْعَدْلُ

نُونَ الْوِقَايَةِ

- تَفْصُلُ بَيْنَ الْفِعْلِ أَوْ اسْمِ الْفِعْلِ أَوْ الْحَرْفِ وَيَلِهُ الْمَتَكَلِّمُ لَتَقِي مَنْ الْكَسْرُ: أَكْرَمَنِي - رَوَيْدَنِي - إِنِّي - مَتِي
- فِي الْأَعْمَالِ الْخَمْسَةِ الْمَرْفُوعَةِ بِجَوْرِ إِثْبَاتِ النُّونِ وَحَدْفِهَا: يَضْرِبُونَنِي أَوْ يَضْرِبُونِي
- أَمَّا فِي الْمَنْصُوبَةِ وَالْمَجْرُومَةِ فإِثْبَاتُهَا وَاجِبٌ: لَمْ يَضْرِبُونِي - لَنْ يَضْرِبُونِي فِي إِنْ وَخَوَاتِمِهَا إِثْبَاتُهَا أَكْثَرُ مَعَ لَيْتَ وَأَقْلُبُ مَعَ لَعَلَّ - يَجِبُ إِثْبَاتُهَا مَعَ مِنْ وَعَنْ وَيُغْلَبُ مَعَ إِنْ وَيَمْتَنِعُ مَعَ بَاقِي الْحُرُوفِ

الفِعْلُ وَالضَّمَايرُ - ٢ - دُخُولُ الضَّمَايرِ الْبَارِزَةِ عَلَى الْفِعْلِ

الضَّمَايرُ الْبَارِزَةُ						الضَّمَايرُ الْمُسْتَوْرَةُ	تصنيفُهُ مَعَ الضَّمَايرِ				الفعل الماضي
ي	و	نا	ن	ت	ا		هو	١	مذكر	غائب	
	فعلوا		فعلن	فعلت فعلتيا فعلتم فعلتيا فعلتت فعلت	فعلنا	فعل فعلت	هو هيا هم هي هن أنت أنتيا أنتم أنتيا أنتن أنا نحن	١ ٢ ١ ٢ ١ ٢ ١ ٢ ١ ٢ ١ ٢	مذكر مذكر مذكر مؤنث مؤنث مؤنث مذكر مذكر مؤنث مؤنث مؤنث مؤنث	غائب غائب غائب غائب غائب مُخاطَب مُخاطَب مُخاطَب مُخاطَب مُخاطَب مُخاطَب مُخاطَب مُتَكَلِّم	
	يفعلون		يفعلن	يفعلت يفعلتيا يفعلتم يفعلتيا يفعلتت يفعل		يفعل يفعلت	هو هيا هم هي هن أنت أنتيا أنتم أنتيا أنتن أنا نحن	١ ٢ ١ ٢ ١ ٢ ١ ٢ ١ ٢ ١ ٢	مذكر مذكر مذكر مؤنث مؤنث مؤنث مذكر مذكر مؤنث مؤنث مؤنث مؤنث	غائب غائب غائب غائب غائب مُخاطَب مُخاطَب مُخاطَب مُخاطَب مُخاطَب مُخاطَب مُخاطَب مُتَكَلِّم مُتَكَلِّم	الفعل المضارع
	افعلوا		افعلن	افعلت افعلتيا افعلتم افعلتيا افعلتت افعل		افعل افعلت	أنت أنتيا أنتم أنتيا أنتن أنا نحن	١ ٢ ١ ٢ ١ ٢ ١ ٢	مذكر مذكر مذكر مؤنث مؤنث مؤنث مؤنث مؤنث	مُخاطَب مُخاطَب مُخاطَب مُخاطَب مُخاطَب مُخاطَب مُخاطَب مُخاطَب	فعل الأمر

١ - الصَّيْحُ وَالْمُعْتَلُّ - الْمَعْلُومُ وَالْمَجْهُولُ - الْمُوَكَّدُ - الْجَامِدُ				تصريفُ الفِعْلِ	
الأصل	المجهول	المعلوم	ل	ع	ف
	فُعِلَ	فَعَلَ	ل	ع	ف
	أَبْرَ - سَبَّلَ - قَرِيهَ	أَبْرَ - سَبَّلَ - قَرَأَ	ر - ل - أ	ث - أ - ر	أ - س - ق
	مُدَّ	مَدَّ	د		م
					مضاعف
					الفعل الصحيح
					سالم
					مُهموز : ف . . مُهموز : ع . . مُهموز : ل . .

	وَعَدَ - يُعِدُّ	وَعَدَ - يُعِدُّ	د	ع	و	مثال واوياً مثال يائياً
	قَالَ - خَافَ - بَاعَ - غَرَا - رَمَى	قَالَ - خَافَ - بَاعَ - غَرَا - رَمَى	ل	ا	ق	أجوف واوياً أجوف (فعل) أجوف يائياً ناقص واوياً ناقص يائياً
	وَقَى - طَوَى - حَبَى	وَقَى - طَوَى - حَبَى	ى	ق	و	مفروق لُفِيفَ مَقْرُون لُفِيفَ مَقْرُون
	أَبَى - رَأَى - جَاءَ - وَابَى - أَوَى	أَبَى - رَأَى - جَاءَ - وَابَى - أَوَى	ب	ت	أ	مهموز : ف . . مهموز : ف . . مهموز : ع . . مهموز : ل . . مهموز ولفيف مفروق
			ى	أ	ر	
			ى	ء	ج	
			ى	أ	و	
			ى	و	ا	

النَّصْبُ وَالْجَرْمُ وَالتَّوَكُّيدُ	• تصريفُ المضارعِ المنصوبِ والمجزومِ : بَفَعَلْ - يَفْعَلْنَ : بَفَعَلْ - يَفْعَلْنَ : بَفَعَلْ - يَفْعَلْنَ :	- يَمُدُّ - يَمُدُّنَّ - يَمُدُّنَّ - يَمُدُّنَّ - مَدَّنَ - مَدَّنَنَّ	- يَقُولُ - يَقُولُونَ - يَقُولُونَ - يَقُولُونَ - قَوْلًا - قَوْلَانًا	- يَغْرُونَ - يَغْرُونَ - يَغْرُونَ - يَغْرُونَ - اغْرُونَ - اغْرُونَ
---------------------------------------	---	---	---	---

الأفعال الجابذة	لَيْسَ - عَسَى هَلُمَّ - هَانِ	نَعَمْ - حَبَّذَا	- يَنْسُ - أَفْعَلْ - أَفْعَلْ - أَفْعَلْ	- سَاءَ - أَفْعَلْ
-----------------	-----------------------------------	-------------------	--	--------------------

المعلوم الصحيح والمعلوم المهور - ٢ - تصريف الفعل

ء وى	ء وى	ء	ء	ء	ء	ء	ء	ء	ء
أوى	وأى	جاه	رأى	أتى	آب	مدّ	قرأ	سأل	أيز
أوتأ	وأيا	جأوا	رأيا	أتيا	آبا	مدّا	قرأا	سالا	أيزا
أوا	وأوا	جأوا	رأوا	أتوا	آبوا	مدّوا	قرأوا	سألوا	أيزوا
أوت	وأت	جأت	رأت	أتت	آبت	مدّت	قرأت	سألت	أيزت
أوتا	وأتا	جأتا	رأتا	أتتا	آبتا	مدّتا	قرأتا	سألتا	أيزتا
أوين	وأين	جئن	رأين	أتين	آبن	مدّن	قرأن	سألن	أيزن
أويت	وأيت	جئت	رأيت	أتيت	آبت	مدّت	قرأت	سألت	أيزت
أوتيا	وأيتيا	جئنا	رأيتنا	أتيتنا	آبتنا	مدّتيا	قرأتيا	سألنا	أيزتيا
أوتيم	وأوتيم	جئتم	رأيتم	أتيتم	آبتم	مدّتتم	قرأتتم	سألتم	أيزتتم
أوتيت	وأوتيت	جئت	رأيت	أتيت	آبت	مدّت	قرأت	سألت	أيزت
أوتيا	وأوتيا	جئنا	رأيتنا	أتيتنا	آبتنا	مدّتيا	قرأتيا	سألنا	أيزتيا
أوتين	وأوتين	جئنا	رأيتن	أتيتن	آبتن	مدّتن	قرأتن	سألتن	أيزتن
أوتيت	وأوتيت	جئت	رأيت	أتيت	آبت	مدّت	قرأت	سألت	أيزت
أوتنا	وأوتنا	جئنا	رأينا	أتينا	آبنا	مدّنا	قرأنا	سألنا	أيزنا

ء وى	ء وى	ء	ء	ء	ء	ء	ء	ء	ء
ياوى	يأوى	يجىء	يرى	ياتى	يؤوب	يمد	يقرا	يسأل	ياقر
ياويان	يأويان	يجيئان	يريان	ياتيان	يؤوبان	يمدان	يقران	يسألان	ياقران
ياوون	يأوون	يجيئون	يرون	ياتون	يؤوبون	يمدون	يقراون	يسألون	ياقرون
تاوي	تأوي	تجىء	ترى	تاتى	تؤوب	تمد	تقرا	تسأل	تاقر
تاويان	تأويان	تجيئان	تريان	تاتيان	تؤوبان	تمدان	تقراان	تسألان	تاقران
ياوين	يأوين	يجئن	يرين	ياتين	يؤوبن	يمدئن	يقراان	يسألن	ياقرن
تاوي	تأوي	تجىء	ترى	تاتى	تؤوب	تمد	تقرا	تسأل	تاقر
تاويان	تأويان	تجيئان	تريان	تاتيان	تؤوبان	تمدان	تقراان	تسألان	تاقران
تاوون	تأوون	تجيئون	ترون	تاتون	تؤوبون	تمدون	تقراون	تسألون	تاقرون
تاوين	تأوين	تجيئن	ترين	تاتين	تؤوبين	تمدين	تقراان	تسألن	تاقرن
تاويان	تأويان	تجيئان	تريان	تاتيان	تؤوبان	تمدان	تقراان	تسألان	تاقران
تاوين	تأوين	تجئن	ترين	تاتين	تؤوبن	تمدئن	تقراان	تسألن	تاقرن
آوي	أوي	أجىء	أرى	أتى	أؤوب	أمد	أقرا	أسأل	أقر
ناوي	نأوي	نجىء	نرى	ناتى	نؤوب	نمد	نقرا	نسأل	ناقر

ء وى	ء وى	ء	ء	ء	ء	ء	ء	ء	ء
إنو	إنوا	جىء	رى	ت - أت	أب	مد	أقرا	اسأل	إنش
إنوا	إنوا	جئنا	ريا	تبا	أبا	مدا	أقراا	اسألا	إنشرا
إنوي	إنوي	جئنا	ري	أتى	أوبى	مدى	أقرااى	اسألنى	إنشراى
إنويا	إنويا	جئنا	ريا	تبا	أوبيا	مدا	أقرااا	اسألاا	إنشراا
إنوين	إنوين	جئن	رين	تئين	أبن	امدئن	أقراان	اسألن	إنشرن

تصريف الفعل - ٣ -

المعلوم المعتل غير المهموز

و	ي	ا	ا	ا	ا	ي	و	ي
وَعَدَ	يَسِرُ	قَالَ	خَافَ	بَاعَ	غَزَا	رَمَى	وَقَى	طَوَى
وَعَدَا	يَسِرَا	قَالَا	خَافَا	بَاعَا	غَزَوَا	رَمَيَا	وَقَيَا	طَوَيَا
وَعَدُوا	يَسِرُوا	قَالُوا	خَافُوا	بَاعُوا	غَزَوْا	رَمَوْا	وَقَوْا	طَوَوْا
وَعَدَتْ	يَسِرَتْ	قَالَتْ	خَافَتْ	بَاعَتْ	غَزَتْ	رَمَتْ	وَقَتْ	طَوَتْ
وَعَدْنَا	يَسِرْنَا	قَالْنَا	خَافْنَا	بَاعْنَا	غَزْنَا	رَمْنَا	وَقْنَا	طَوْنَا
وَعَدَنْ	يَسِرَنْ	قَلَنْ	خَفَنْ	بَعَنْ	غَزَوَنْ	رَمِيَنْ	وَقِيَنْ	طَوِيَنْ
وَعَدْتِ	يَسِرْتِ	قَالَتْ	خَفَتْ	بَعَتْ	غَزَوْتُ	رَمَيْتِ	وَقَيْتِ	طَوَيْتِ
وَعَدْنَا	يَسِرْنَا	قَالْنَا	خَفْنَا	بَعْنَا	غَزَوْنَا	رَمَيْتَنَا	وَقَيْتَنَا	طَوَيْتَنَا
وَعَدْتُمْ	يَسِرْتُمْ	قَالْتُمْ	خَفْتُمْ	بَعْتُمْ	غَزَوْتُمْ	رَمَيْتُمْ	وَقَيْتُمْ	طَوَيْتُمْ
وَعَدْتُ	يَسِرْتُ	قَالْتُ	خَفْتُ	بَعْتُ	غَزَوْتُ	رَمَيْتُ	وَقَيْتُ	طَوَيْتُ
وَعَدْنَا	يَسِرْنَا	قَالْنَا	خَفْنَا	بَعْنَا	غَزَوْنَا	رَمَيْتَنَا	وَقَيْتَنَا	طَوَيْتَنَا
وَعَدْتُنَّ	يَسِرْتُنَّ	قَالْتُنَّ	خَفْتُنَّ	بَعْتُنَّ	غَزَوْتُنَّ	رَمَيْتُنَّ	وَقَيْتُنَّ	طَوَيْتُنَّ
وَعَدْتُ	يَسِرْتُ	قَالْتُ	خَفْتُ	بَعْتُ	غَزَوْتُ	رَمَيْتُ	وَقَيْتُ	طَوَيْتُ
وَعَدْنَا	يَسِرْنَا	قَالْنَا	خَفْنَا	بَعْنَا	غَزَوْنَا	رَمَيْتَنَا	وَقَيْتَنَا	طَوَيْتَنَا

المعجم

يَعِدُ	يَسِرُ	يَقُولُ	يَخَافُ	يَبِيعُ	يَغْزُو	يُرْمِي	يَقِي	يَطْوِي
يَعِدَانِ	يَسِرَانِ	يَقُولَانِ	يَخَافَانِ	يَبِيعَانِ	يَغْزَوَانِ	يُرْمِيَانِ	يَقِيَانِ	يَطْوِيَانِ
يَعِدُونَ	يَسِرُونَ	يَقُولُونَ	يَخَافُونَ	يَبِيعُونَ	يَغْزَوُونَ	يُرْمُونَ	يَقُونَ	يَطْوُونَ
يَعِدُ	يَسِرُ	يَقُولُ	يَخَافُ	يَبِيعُ	يَغْزُو	يُرْمِي	يَقِي	يَطْوِي
يَعِدَانِ	يَسِرَانِ	يَقُولَانِ	يَخَافَانِ	يَبِيعَانِ	يَغْزَوَانِ	يُرْمِيَانِ	يَقِيَانِ	يَطْوِيَانِ
يَعِدَنْ	يَسِرَنْ	يَقُلَنْ	يَخَفَنْ	يَبِيعَنْ	يَغْزَوَنْ	يُرْمِيَنْ	يَقِيَنْ	يَطْوِيَنْ
يَعِدْتِ	يَسِرْتِ	يَقُولُ	يَخَافُ	يَبِيعُ	يَغْزُو	يُرْمِي	يَقِي	يَطْوِي
يَعِدْنَا	يَسِرْنَا	يَقُولَانِ	يَخَافَانِ	يَبِيعَانِ	يَغْزَوَانِ	يُرْمِيَانِ	يَقِيَانِ	يَطْوِيَانِ
يَعِدْتُمْ	يَسِرْتُمْ	يَقُولْتُمْ	يَخَافْتُمْ	يَبِيعْتُمْ	يَغْزَوْتُمْ	يُرْمِيْتُمْ	يَقِيْتُمْ	يَطْوِيْتُمْ
يَعِدْتُ	يَسِرْتُ	يَقُولْتُ	يَخَافْتُ	يَبِيعْتُ	يَغْزَوْتُ	يُرْمِيْتُ	يَقِيْتُ	يَطْوِيْتُ
يَعِدْنَا	يَسِرْنَا	يَقُولْنَا	يَخَافْنَا	يَبِيعْنَا	يَغْزَوْنَا	يُرْمِيْنَا	يَقِيْنَا	يَطْوِيْنَا
يَعِدْتُنَّ	يَسِرْتُنَّ	يَقُولْتُنَّ	يَخَافْتُنَّ	يَبِيعْتُنَّ	يَغْزَوْتُنَّ	يُرْمِيْتُنَّ	يَقِيْتُنَّ	يَطْوِيْتُنَّ
يَعِدْتُ	يَسِرْتُ	يَقُولْتُ	يَخَافْتُ	يَبِيعْتُ	يَغْزَوْتُ	يُرْمِيْتُ	يَقِيْتُ	يَطْوِيْتُ
يَعِدْنَا	يَسِرْنَا	يَقُولْنَا	يَخَافْنَا	يَبِيعْنَا	يَغْزَوْنَا	يُرْمِيْنَا	يَقِيْنَا	يَطْوِيْنَا

المعجم

عَدَ	اوسر	قُل	خَفَ	بَع	أَغْزَ	ارم	ق	اطو
عَدَا	اوسرَا	قُولَا	خَافَا	بِيعَا	أَغْزَوَا	ارمِيَا	قَا	اطوِيَا
عَدُوا	اوسرُوا	قُولُوا	خَافُوا	بِيعُوا	أَغْزَوُوا	ارمَوْا	قَوْا	اطوَوْا
عَدِي	اوسرِي	قُولِي	خَافِي	بِيعِي	أَغْزَوِي	ارمِيَا	قَا	اطوِيَا
عَدَا	اوسرَا	قُولَا	خَافَا	بِيعَا	أَغْزَوَا	ارمِيَا	قَا	اطوِيَا
عَدَنْ	اوسرَنْ	قُلَنْ	خَفَنْ	بِيعَنْ	أَغْزَوَنْ	ارمِيَنْ	قِيَنْ	اطوِيَنْ
عَدْتِ	اوسرْتِ	قُولُ	خَافُ	بِيعُ	أَغْزُو	ارمِي	قِي	اطوِي
عَدْنَا	اوسرْنَا	قُولَانِ	خَافَانِ	بِيعَانِ	أَغْزَوَانِ	ارمِيَانِ	قِيَانِ	اطوِيَانِ
عَدْتُمْ	اوسرْتُمْ	قُولْتُمْ	خَافْتُمْ	بِيعْتُمْ	أَغْزَوْتُمْ	ارمِيْتُمْ	قِيْتُمْ	اطوِيْتُمْ
عَدْتُ	اوسرْتُ	قُولْتُ	خَافْتُ	بِيعْتُ	أَغْزَوْتُ	ارمِيْتُ	قِيْتُ	اطوِيْتُ
عَدْنَا	اوسرْنَا	قُولْنَا	خَافْنَا	بِيعْنَا	أَغْزَوْنَا	ارمِيْنَا	قِيْنَا	اطوِيْنَا
عَدْتُنَّ	اوسرْتُنَّ	قُولْتُنَّ	خَافْتُنَّ	بِيعْتُنَّ	أَغْزَوْتُنَّ	ارمِيْتُنَّ	قِيْتُنَّ	اطوِيْتُنَّ
عَدْتُ	اوسرْتُ	قُولْتُ	خَافْتُ	بِيعْتُ	أَغْزَوْتُ	ارمِيْتُ	قِيْتُ	اطوِيْتُ
عَدْنَا	اوسرْنَا	قُولْنَا	خَافْنَا	بِيعْنَا	أَغْزَوْنَا	ارمِيْنَا	قِيْنَا	اطوِيْنَا

المعجم

تصريف الفعل - ٤ - الجَهُولُ الصَّحِيحُ وَالْجَهُولُ الْمَهْمُوزُ

ء و ي	و ع ي	ي ء	ء ي	ء ي	ء ي	ء	ء	ء	ء
أوي	ؤبي	جيء	دري	أبي	إبي	مد	قرى	سئل	أوز
أوبا	ؤبا	جينا	رئبا	أبنا	إبنا	مدا	قرنا	سئلا	أوزا
أوا	ؤوا	جيناوا	رئوا	أتوا	إبوا	مدوا	قرنوا	سئلوا	أوزوا
أويت	ؤيت	جيتت	رئيت	أيتت	إيتت	مدتت	قرنتت	سئلتت	أوزتت
أويتا	ؤيتا	جيتتا	رئيتا	أيتتا	إيتتا	مدتتا	قرنتتا	سئلتتا	أوزتتا
أوين	ؤين	جفن	رئين	أين	إين	مدن	قرن	سئلن	أوزن
أويت	ؤيت	جفت	رئيتا	أيت	إيت	مدنت	قرنت	سئلت	أوزت
أويتا	ؤيتا	جفتا	رئيتا	أيتتا	إيتتا	مدنتا	قرنتتا	سئلتا	أوزتا
أويتن	ؤيتن	جفتن	رئيتن	أيتنم	إيتنم	مدنتنم	قرنتنم	سئلتنم	أوزتنم
أويت	ؤيت	جفت	رئيت	أيت	إيت	مدنت	قرنت	سئلت	أوزت
أويتا	ؤيتا	جفتا	رئيتا	أيتتا	إيتتا	مدنتا	قرنتتا	سئلتا	أوزتا
أويتن	ؤيتن	جفتن	رئيتن	أيتتن	إيتتن	مدنتن	قرنتتن	سئلتتن	أوزتن
أويت	ؤيت	جفت	رئيت	أيت	إيت	مدنت	قرنت	سئلت	أوزت
أويتا	ؤيتا	جفتا	رئيتا	أيتتا	إيتتا	مدنتا	قرنتتا	سئلتا	أوزتا

يؤوي	يؤأى	يُجاء	يُرى	يؤتى	يؤاب	يُمد	يُقرا	يُسأل	يؤز
يؤوبا	يؤأبا	يُجاء ان	يُرىان	يؤتبان	يؤابان	يُمدان	يُقراان	يُسألان	يؤزان
يؤوا	يؤوا	يُجاءون	يُرون	يؤتون	يؤبون	يُمدون	يُقراون	يُسألون	يؤزون
يؤويت	يؤأيت	يُجاء ان	يُريان	يؤتبان	يؤابان	يُمدان	يُقراان	يُسألان	يؤزبان
يؤويتا	يؤأيتا	يُجاء ان	يُريان	يؤتبان	يؤابان	يُمدان	يُقراان	يُسألان	يؤزبان
يؤوين	يؤأين	يُجاء ان	يُريان	يؤتبان	يؤابان	يُمدان	يُقراان	يُسألان	يؤزبان
يؤويت	يؤأيت	يُجاء ان	يُريان	يؤتبان	يؤابان	يُمدان	يُقراان	يُسألان	يؤزبان
يؤويتا	يؤأيتا	يُجاء ان	يُريان	يؤتبان	يؤابان	يُمدان	يُقراان	يُسألان	يؤزبان
يؤويتن	يؤأيتن	يُجاءون	يُرون	يؤتون	يؤبون	يُمدون	يُقراون	يُسألون	يؤزون
يؤويت	يؤأيت	يُجاء ان	يُريان	يؤتبان	يؤابان	يُمدان	يُقراان	يُسألان	يؤزبان
يؤويتا	يؤأيتا	يُجاء ان	يُريان	يؤتبان	يؤابان	يُمدان	يُقراان	يُسألان	يؤزبان
يؤويتن	يؤأيتن	يُجاء ان	يُريان	يؤتبان	يؤابان	يُمدان	يُقراان	يُسألان	يؤزبان
يؤوي	يؤأى	أُجاء	أرى	أؤتى	أؤاب	أُمد	أُقرا	أُسأل	أؤز
يؤوي	يؤأى	نُجاء	نرى	نؤتى	نؤاب	نُمد	نُقرا	نُسأل	نؤز

تصرف الفعل

المجهول المعتل غير المهموز

و	ي	ي	ي	ي	ي	ي	ي	ي	ي
وَعَدَ	يُوعِدُ	قَبَلَ	خَفِيَ	بَعِيَ	عَزِيَ	رَبِيَ	وَقِيَ	طَوِيَ	حَبِيَ
وَعَدَا	يُوعِدُوا	قَبَلَا	خَفُوا	بَعُوا	عَزَا	رَبَا	وَقَا	طَوَا	حَبَا
وَعَدَتْ	يُوعِدْنَ	قَبَلْتِ	خَفَتْ	بَعَتْ	عَزَيْتِ	رَبَيْتِ	وَقَيْتِ	طَوَيْتِ	حَبَيْتِ
وَعَدَتَا	يُوعِدَانِ	قَبَلْتُمَا	خَفْتُمَا	بَعْتُمَا	عَزَيْتُمَا	رَبَيْتُمَا	وَقَيْتُمَا	طَوَيْتُمَا	حَبَيْتُمَا
وَعَدْنَ	يُوعِدْنَ	قَبَلْنَ	خَفْنَ	بَعْنَ	عَزَيْنَ	رَبَيْنَ	وَقَيْنَ	طَوَيْنَ	حَبَيْنَ
وَعَدْتِ	يُوعِدْتِ	قَبَلْتِ	خَفْتِ	بَعْتِ	عَزَيْتِ	رَبَيْتِ	وَقَيْتِ	طَوَيْتِ	حَبَيْتِ
وَعَدْتُمَا	يُوعِدْتُمَا	قَبَلْتُمَا	خَفْتُمَا	بَعْتُمَا	عَزَيْتُمَا	رَبَيْتُمَا	وَقَيْتُمَا	طَوَيْتُمَا	حَبَيْتُمَا
وَعَدْتِ	يُوعِدْتِ	قَبَلْتِ	خَفْتِ	بَعْتِ	عَزَيْتِ	رَبَيْتِ	وَقَيْتِ	طَوَيْتِ	حَبَيْتِ
وَعَدْنَا	يُوعِدْنَا	قَبَلْنَا	خَفْنَا	بَعْنَا	عَزَيْنَا	رَبَيْنَا	وَقَيْنَا	طَوَيْنَا	حَبَيْنَا

المعتل

و	ي	ي	ي	ي	ي	ي	ي	ي	ي
وَعَدَ	يُوعِدُ	يُقَالُ	يُخَافُ	يُبَاعُ	يُعْزَى	يُرْمَى	يُوقَى	يُطَوَى	يُحَبَى
يُوعِدَانِ	يُوقِدَانِ	يُقَالُونَ	يُخَافُونَ	يُبَاعُونَ	يُعْزَوْنَ	يُرْمَوْنَ	يُوقُونَ	يُطَوُونَ	يُحَبُونَ
تُوعَدُ	تُوقَدُ	تُقَالُ	تُخَافُ	تُبَاعُ	تُعْزَى	تُرْمَى	تُوقَى	تُطَوَى	تُحَبَى
تُوعِدَانِ	تُوقِدَانِ	تُقَالَانِ	تُخَافَانِ	تُبَاعَانِ	تُعْزَيَانِ	تُرْمَيَانِ	تُوقَيَانِ	تُطَوَيَانِ	تُحَبَيَانِ
يُوعِدْنَ	يُوقِدْنَ	يُقَالْنَ	يُخَافْنَ	يُبَاعْنَ	يُعْزَيْنَ	يُرْمَيْنَ	يُوقَيْنَ	يُطَوَيْنَ	يُحَبَيْنَ
تُوعَدُ	تُوقَدُ	تُقَالُ	تُخَافُ	تُبَاعُ	تُعْزَى	تُرْمَى	تُوقَى	تُطَوَى	تُحَبَى
تُوعِدَانِ	تُوقِدَانِ	تُقَالَانِ	تُخَافَانِ	تُبَاعَانِ	تُعْزَيَانِ	تُرْمَيَانِ	تُوقَيَانِ	تُطَوَيَانِ	تُحَبَيَانِ
يُوعِدْنَ	يُوقِدْنَ	يُقَالْنَ	يُخَافْنَ	يُبَاعْنَ	يُعْزَيْنَ	يُرْمَيْنَ	يُوقَيْنَ	يُطَوَيْنَ	يُحَبَيْنَ
تُوعَدُ	تُوقَدُ	تُقَالُ	تُخَافُ	تُبَاعُ	تُعْزَى	تُرْمَى	تُوقَى	تُطَوَى	تُحَبَى
تُوعِدَانِ	تُوقِدَانِ	تُقَالَانِ	تُخَافَانِ	تُبَاعَانِ	تُعْزَيَانِ	تُرْمَيَانِ	تُوقَيَانِ	تُطَوَيَانِ	تُحَبَيَانِ
يُوعِدْنَ	يُوقِدْنَ	يُقَالْنَ	يُخَافْنَ	يُبَاعْنَ	يُعْزَيْنَ	يُرْمَيْنَ	يُوقَيْنَ	يُطَوَيْنَ	يُحَبَيْنَ
أُوعَدُ	أُوقَدُ	أُقَالُ	أُخَافُ	أُبَاعُ	أُعْزَى	أُرْمَى	أُوقَى	أُطَوَى	أُحَبَى
تُوعَدُ	تُوقَدُ	تُقَالُ	تُخَافُ	تُبَاعُ	تُعْزَى	تُرْمَى	تُوقَى	تُطَوَى	تُحَبَى

المعتل

تصريف الفعل - ٦ - المضارع المنصوب والمجزوم والمؤكد

المضارع المنصوب					المضارع المجزوم									
التواصيبي	سالم	مضاعف	أجوف	ناقص	الجوازم	سالم	مضاعف	أجوف	ناقص					
أن لن إن كفى	يَفْعَلُ	يَمْدُ - يَمْدُدُ	يَقُلُ	يَغْرُ	لم لما ل الأمر لا النائية	يَفْعَلُ	يَمْدُ - يَمْدُدُ	يَقُلُ	يَغْرُ					
	يَفْعَلُوا	يَمْدُوا - يَمْدُدُوا	يَقُولُوا	يَغْرُوا		يَفْعَلُوا	يَمْدُوا - يَمْدُدُوا	يَقُولُوا	يَغْرُوا					
	يَفْعَلْنَ	يَمْدُنَّ - يَمْدُدْنَ	يَقُولْنَ	يَغْرُنَّ		يَفْعَلْنَ	يَمْدُنَّ - يَمْدُدْنَ	يَقُولْنَ	يَغْرُنَّ					
ك التعليل ك التوكيد حتى و المية و الماطية ف الماطية ثم الماطية	تَفْعَلُ	تَمْدُ - تَمْدُدُ	تَقُلُ	تَغْرُ	إن - من إذ ما أى مها كيتها مى - أنى أيان أينما حيث حيثما	تَفْعَلُ	تَمْدُ - تَمْدُدُ	تَقُلُ	تَغْرُ					
	تَفْعَلُوا	تَمْدُوا - تَمْدُدُوا	تَقُولُوا	تَغْرُوا		تَفْعَلُوا	تَمْدُوا - تَمْدُدُوا	تَقُولُوا	تَغْرُوا					
	تَفْعَلْنَ	تَمْدُنَّ - تَمْدُدْنَ	تَقُولْنَ	تَغْرُنَّ		تَفْعَلْنَ	تَمْدُنَّ - تَمْدُدْنَ	تَقُولْنَ	تَغْرُنَّ					
أفعل	أمد	أمدد	أقل	أغر	أفعل	أمد	أمدد	أقل	أغر					
	نَفْعَلُ	نَمْدُ - نَمْدُدُ	نَقُلُ	نَغْرُ		نَفْعَلُ	نَمْدُ - نَمْدُدُ	نَقُلُ	نَغْرُ					
الفعل المضارع مع نون التوكيد الثقيلة والخفيفة					الثقيلة					الخفيفة				
ث	مذكر ١	هو	يَفْعَلُ	يَمْدُ	يَقُولُ	يَغْرُونَ	يَفْعَلُونَ	يَمْدُونَ	يَقُولُونَ	يَغْرُونَ	ث			
	مذكر ٢	ها	يَفْعَلَانِ	يَمْدَانِ	يَقُولَانِ	يَغْرَوَانِ	يَفْعَلَانِ	يَمْدَانِ	يَقُولَانِ	يَغْرَوَانِ				
	مذكر ج	هم	يَفْعَلُونَ	يَمْدُونَ	يَقُولُونَ	يَغْرُونَ	يَفْعَلُونَ	يَمْدُونَ	يَقُولُونَ	يَغْرُونَ				
	مؤنث ١	هي	تَفْعَلُ	تَمْدُ	تَقُولُ	تَغْرُونَ	تَفْعَلُونَ	تَمْدُونَ	تَقُولُونَ	تَغْرُونَ				
مؤنث ٢	ها	تَفْعَلَانِ	تَمْدَانِ	تَقُولَانِ	تَغْرَوَانِ	تَفْعَلَانِ	تَمْدَانِ	تَقُولَانِ	تَغْرَوَانِ					
مؤنث ج	هن	يَفْعَلْنَ	يَمْدُنَّ	يَقُولْنَ	يَغْرُونَّ	يَفْعَلْنَ	يَمْدُنَّ	يَقُولْنَ	يَغْرُونَّ					
ث	مذكر ١	أنت	تَفْعَلُ	تَمْدُ	تَقُولُ	تَغْرُونَ	تَفْعَلُونَ	تَمْدُونَ	تَقُولُونَ	تَغْرُونَ	ث			
	مذكر ٢	أنثا	تَفْعَلَانِ	تَمْدَانِ	تَقُولَانِ	تَغْرَوَانِ	تَفْعَلَانِ	تَمْدَانِ	تَقُولَانِ	تَغْرَوَانِ				
	مذكر ج	أنتم	تَفْعَلُونَ	تَمْدُونَ	تَقُولُونَ	تَغْرُونَ	تَفْعَلُونَ	تَمْدُونَ	تَقُولُونَ	تَغْرُونَ				
	مؤنث ١	أنت	تَفْعَلُ	تَمْدُ	تَقُولُ	تَغْرُونَ	تَفْعَلُونَ	تَمْدُونَ	تَقُولُونَ	تَغْرُونَ				
مؤنث ٢	رأيثا	تَفْعَلَانِ	تَمْدَانِ	تَقُولَانِ	تَغْرَوَانِ	تَفْعَلَانِ	تَمْدَانِ	تَقُولَانِ	تَغْرَوَانِ					
مؤنث ج	أنتن	تَفْعَلْنَ	تَمْدُنَّ	تَقُولْنَ	تَغْرُونَّ	تَفْعَلْنَ	تَمْدُنَّ	تَقُولْنَ	تَغْرُونَّ					
ث	مذكر ١	أنا	أَفْعَلُ	أَمْدُ	أَقُولُ	أَغْرُونَ	أَفْعَلُونَ	أَمْدُونَ	أَقُولُونَ	أَغْرُونَ	ث			
	مؤنث ٢ ج	نحن	نَفْعَلُ	نَمْدُ	نَقُولُ	نَغْرُونَ	نَفْعَلُونَ	نَمْدُونَ	نَقُولُونَ	نَغْرُونَ				

تصريف الفعل أوزان مزيادات الثلاثي (تابع) - 8

ان فاع ل		اف ت ع ل		اف ع ل ن		اس ت فاع ل		اف ع و ع ل	
المعلوم	المجهول	المعلوم	المجهول	المعلوم	المجهول	المعلوم	المجهول	المعلوم	المجهول
انفعل انفعلوا	انفعل انفعلوا	افتمل افتملوا	افتمل افتملوا	افعل افعلوا	افعل افعلوا	استفعل استفعلوا	استفعل استفعلوا	افوعل افوعلوا	افوعل افوعلوا
انفعلت انفعلنا	انفعلت انفعلنا	افتملت افتملنا	افتملت افتملنا	افعلت افعلنا	افعلت افعلنا	استفعلت استفعلنا	استفعلت استفعلنا	افوعلت افوعلنا	افوعلت افوعلنا
انفعلن انفعلنا	انفعلن انفعلنا	افتملن افتملنا	افتملن افتملنا	افعلن افعلنا	افعلن افعلنا	استفعلن استفعلنا	استفعلن استفعلنا	افوعلن افوعلنا	افوعلن افوعلنا
انفعلتيا انفعلتم	انفعلتيا انفعلتم	افتملتيا افتملتم	افتملتيا افتملتم	افعلتيا افعلتم	افعلتيا افعلتم	استفعلتيا استفعلتم	استفعلتيا استفعلتم	افوعلتيا افوعلتم	افوعلتيا افوعلتم
انفعلتن انفعلن	انفعلتن انفعلن	افتملتن افتملن	افتملتن افتملن	افعلتن افعلن	افعلتن افعلن	استفعلتن استفعلن	استفعلتن استفعلن	افوعلتن افوعلن	افوعلتن افوعلن
انفعلنا	انفعلنا	افتملنا	افتملنا	افعلنا	افعلنا	استفعلنا	استفعلنا	افوعلنا	افوعلنا
ينفعل ينفعلون	ينفعل ينفعلون	يتفعل يتفعلون	يتفعل يتفعلون	يفعل يفعلون	يفعل يفعلون	يستفعل يستفعلون	يستفعل يستفعلون	يفوعل يفوعلون	يفوعل يفوعلون
ينفعلت ينفعلنا	ينفعلت ينفعلنا	يتفعلت يتفعلنا	يتفعلت يتفعلنا	يفعلت يفعلنا	يفعلت يفعلنا	يستفعلت يستفعلنا	يستفعلت يستفعلنا	يفوعلت يفوعلنا	يفوعلت يفوعلنا
ينفعلن ينفعلنا	ينفعلن ينفعلنا	يتفعلن يتفعلنا	يتفعلن يتفعلنا	يفعلن يفعلنا	يفعلن يفعلنا	يستفعلن يستفعلنا	يستفعلن يستفعلنا	يفوعلن يفوعلنا	يفوعلن يفوعلنا
ينفعلتيا ينفعلتم	ينفعلتيا ينفعلتم	يتفعلتيا يتفعلتم	يتفعلتيا يتفعلتم	يفعلتيا يفعلتم	يفعلتيا يفعلتم	يستفعلتيا يستفعلتم	يستفعلتيا يستفعلتم	يفوعلتيا يفوعلتم	يفوعلتيا يفوعلتم
ينفعلتن ينفعلن	ينفعلتن ينفعلن	يتفعلتن يتفعلن	يتفعلتن يتفعلن	يفعلتن يفعلن	يفعلتن يفعلن	يستفعلتن يستفعلن	يستفعلتن يستفعلن	يفوعلتن يفوعلن	يفوعلتن يفوعلن
ينفعلنا	ينفعلنا	يتفعلنا	يتفعلنا	يفعلنا	يفعلنا	يستفعلنا	يستفعلنا	يفوعلنا	يفوعلنا
انفعل انفعلوا	-	انفعل انفعلوا	-	افعل افعلوا	-	استفعل استفعلوا	-	افوعل افوعلوا	-
انفعلي انفعلا	-	انفعلي انفعلا	-	افعلي افعلا	-	استفعلي استفعلا	-	افوعلي افوعلا	-
انفعلين انفعلنا	-	انفعلين انفعلنا	-	افعللين افعللنا	-	استفعلين استفعلنا	-	افوعلين افوعلنا	-

أوزان مزيديات الرباعي

- ٩ -

تصريف الفعل

اف ع ن ل ن		اف ع ن ل ن		ت ف ع ل ن		
المعلوم	المجهول	المعلوم	المجهول	المعلوم	المجهول	
أَفْعَلُّ	أَفْعِلُّ	أَفْعَلُّ	أَفْعِلُّ	تَفْعَلُّ	تَفْعِلُّ	المجهول
أَفْعَلَّا	أَفْعَلَّا	أَفْعَلَّا	أَفْعَلَّا	تَفْعَلَّا	تَفْعَلَّا	
أَفْعَلُوا	أَفْعَلُوا	أَفْعَلُوا	أَفْعَلُوا	تَفْعَلُوا	تَفْعَلُوا	
أَفْعَلْتُ	أَفْعَلْتُ	أَفْعَلْتُ	أَفْعَلْتُ	تَفْعَلْتُ	تَفْعَلْتُ	
أَفْعَلْنَا	أَفْعَلْنَا	أَفْعَلْنَا	أَفْعَلْنَا	تَفْعَلْنَا	تَفْعَلْنَا	
أَفْعَلَنْ	أَفْعَلَنْ	أَفْعَلَنْ	أَفْعَلَنْ	تَفْعَلَنْ	تَفْعَلَنْ	
أَفْعَلْتَ	أَفْعَلْتَ	أَفْعَلْتَ	أَفْعَلْتَ	تَفْعَلْتَ	تَفْعَلْتَ	
أَفْعَلْتِ	أَفْعَلْتِ	أَفْعَلْتِ	أَفْعَلْتِ	تَفْعَلْتِ	تَفْعَلْتِ	
أَفْعَلْتُمْ	أَفْعَلْتُمْ	أَفْعَلْتُمْ	أَفْعَلْتُمْ	تَفْعَلْتُمْ	تَفْعَلْتُمْ	
أَفْعَلْتُ	أَفْعَلْتُ	أَفْعَلْتُ	أَفْعَلْتُ	تَفْعَلْتُ	تَفْعَلْتُ	
أَفْعَلْنَا	أَفْعَلْنَا	أَفْعَلْنَا	أَفْعَلْنَا	تَفْعَلْنَا	تَفْعَلْنَا	
يَفْعَلُّ	يَفْعَلُّ	يَفْعَلُّ	يَفْعَلُّ	يَتَفَعَّلُ	يَتَفَعَّلُ	المعلوم
يَفْعَلَانِ	يَفْعَلَانِ	يَفْعَلَانِ	يَفْعَلَانِ	يَتَفَعَّلَانِ	يَتَفَعَّلَانِ	
يَفْعَلُونَ	يَفْعَلُونَ	يَفْعَلُونَ	يَفْعَلُونَ	يَتَفَعَّلُونَ	يَتَفَعَّلُونَ	
تَفْعَلُّ	تَفْعَلُّ	تَفْعَلُّ	تَفْعَلُّ	تَتَفَعَّلُ	تَتَفَعَّلُ	
تَفْعَلَانِ	تَفْعَلَانِ	تَفْعَلَانِ	تَفْعَلَانِ	تَتَفَعَّلَانِ	تَتَفَعَّلَانِ	
تَفْعَلْنَ	تَفْعَلْنَ	تَفْعَلْنَ	تَفْعَلْنَ	تَتَفَعَّلْنَ	تَتَفَعَّلْنَ	
تَفْعَلُ	تَفْعَلُ	تَفْعَلُ	تَفْعَلُ	تَتَفَعَّلُ	تَتَفَعَّلُ	
تَفْعَلَانِ	تَفْعَلَانِ	تَفْعَلَانِ	تَفْعَلَانِ	تَتَفَعَّلَانِ	تَتَفَعَّلَانِ	
تَفْعَلُونَ	تَفْعَلُونَ	تَفْعَلُونَ	تَفْعَلُونَ	تَتَفَعَّلُونَ	تَتَفَعَّلُونَ	
تَفْعَلِينَ	تَفْعَلِينَ	تَفْعَلِينَ	تَفْعَلِينَ	تَتَفَعَّلِينَ	تَتَفَعَّلِينَ	
تَفْعَلَانِ	تَفْعَلَانِ	تَفْعَلَانِ	تَفْعَلَانِ	تَتَفَعَّلَانِ	تَتَفَعَّلَانِ	
أَفْعَلُّ	أَفْعَلُّ	أَفْعَلُّ	أَفْعَلُّ	أَتَفَعَّلُ	أَتَفَعَّلُ	المجهول
أَفْعَلُّ	أَفْعَلُّ	أَفْعَلُّ	أَفْعَلُّ	تَتَفَعَّلُ	تَتَفَعَّلُ	
-	أَفْعَلُّ	-	أَفْعَلُّ	-	تَفْعَلُّ	
-	أَفْعَلَّا	-	أَفْعَلَّا	-	تَفْعَلَّا	
-	أَفْعَلُوا	-	أَفْعَلُوا	-	تَفْعَلُوا	
-	أَفْعَلْتِ	-	أَفْعَلْتِ	-	تَفْعَلْتِ	
-	أَفْعَلْنَا	-	أَفْعَلْنَا	-	تَفْعَلْنَا	

١٠- تصريف الفعل - الأمر المؤكّد والأفعال الجامدة

فعل الأمر مع نون التوكيد الثقيلة والخفيفة

مع الضائر			الثقيلة				الخفيفة			
			سالم	مُضَاعَف	أَجُوف	ناقص	سالم	مُضَاعَف	أَجُوف	ناقص
تأنيدي	مفرد	أَنْتِ	أَفْعَلِي	مُدَّة	قُولِي	أَعْرُوزِي	أَفْعَلِي	مُدَّن	قُولِي	أَعْرُوزِي
	مثنى	أَنْتُمَا	أَفْعَلَانِي	مُدَّانِ	قُولَانِي	أَعْرُوزَانِي	-	-	-	-
	جمع	أَنْتُمْ	أَفْعَلَانِي	مُدَّنْ	قُولِنِي	أَعْرُوزِنِي	أَفْعَلِنِي	مُدَّنْ	قُولِنِي	أَعْرُوزِنِي
تأنيدي	مفرد	أَنْتِ	أَفْعَلِي	مُدَّة	قُولِي	أَعْرُوزِي	أَفْعَلِي	مُدَّن	قُولِي	أَعْرُوزِي
	مثنى	أَنْتُمَا	أَفْعَلَانِي	مُدَّانِ	قُولَانِي	أَعْرُوزَانِي	-	-	-	-
	جمع	أَنْتُمْ	أَفْعَلَانِي	مُدَّنْ	قُولِنِي	أَعْرُوزِنِي	-	-	-	-

الأفعال الجامدة: لا تتصرف في كل أزمنتها

مع الضائر			تتصرف في الماضي فقط		ما يتصرف منها				
			ليس	عسى	نعم	بئس	ساء	هلم	هات
تأنيدي	مفرد	هُوَ	لَيْسَ	عَسَى	نَعَمْ - نَعَمًا	بِئْسَ	سَاءَ	هَلُمَّ	هَاتِ
	مذكر	هُمَا	لَيْسَا	عَسَى	-	بِئْسَا	سَاءَا	هَلِّمَا	هَاتِيَا
	مذكر	هُنَّ	لَيْسُوا	عَسَوْا	-	-	-	هَلِّمُوا	هَاتُوا
	مؤنث	هِيَ	لَيْسَتْ	عَسَتْ	نَعَمْتُ	بِئْسَتْ	سَاءَتْ	هَلِّمِي	هَاتِي
	مؤنث	هُمَا	لَيْسَتَا	عَسَتَا	-	-	-	هَلِّمَا	هَاتِيَا
	جمع	هُنَّ	لَيْسْنَ	عَسَيْنَ	-	-	-	-	هَاتِينَ
تأنيدي	مفرد	أَنْتِ	لَنْتِ	عَسَيْتِ	-	-	-	-	-
	مذكر	أَنْتُمَا	لَنْتُمَا	عَسَيْتُمَا	-	-	-	-	-
	مذكر	أَنْتُمْ	لَنْتُمْ	عَسَيْتُمْ	-	-	-	-	-
	مؤنث	أَنْتِ	لَنْتِ	عَسَيْتِ	-	-	-	-	-
	مؤنث	أَنْتُمَا	لَنْتُمَا	عَسَيْتُمَا	-	-	-	-	-
	مؤنث	أَنْتُمْ	لَنْتُمْ	عَسَيْتُمْ	-	-	-	-	-
تأنيدي	مفرد	أَنَا	لَنْتُ	عَسَيْتُ	-	-	-	-	-
	مثنى وجمع	نَحْنُ	لَنْنَا	عَسَيْنَا	-	-	-	-	-

لا يتصرف مطلقاً

حبذا

هُمَا فَعَلَا التَّعَجُّبِ - لا يتصرفان مطلقاً

أفعل

-

أفعل

٦

الفصل السادس

٦

الجُمْلَةُ الفِعْلِيَّةُ

الجُمْلَةُ الفِعْلِيَّةُ

٦

٦

١٣٧	إعرابُ الفعلِ :	٦ - ١
١٣٨	علاقةُ الفعلِ بالفاعلِ ونائبِ الفاعلِ والمفعولِ بِهِ :	٦ - ٢ - ١
١٣٩	مراتبَةُ الفعلِ والفاعلِ والمفعولِ بِهِ :	٦ - ٢ - ٢
١٤٠	تحديدُهُ وأحكامُهُ :	٦ - ٣
١٤١	نائبُ الفاعلِ :	٦ - ٤
١٤٢	تحوُّلُ الجُمْلَةِ من مُنْثَبَةٍ موجِبَةٍ إلى مُنْثَبَةٍ سالِبَةٍ :	٦ - ٥
١٤٣	الجملةُ الفِعْلِيَّةُ المرفوعةُ والمنصوبةُ :	٦ - ٦
١٤٤	الجملةُ الفِعْلِيَّةُ المجرومةُ :	٦ - ٧
١٤٥	أحكامُ الجُمْلَةِ الشَّرْطِيَّةِ :	٦ - ٨
١٤٦	إعرابُ الفعلِ بالتونِ الزائدةِ :	٦ - ٩
١٤٧	بنوُ الفعلِ وإعرابُهُ :	٦ - ١٠ - ١
١٤٨	البنوُ والمعرَّبُ في الماضي والمضارعِ والأمرِ :	٦ - ١٠ - ٢

إعرابُ الفعلِ المَبَكَّلُ العَامُّ لِإِعْرَابِ وَبِنَاءِ الفِعْلِ

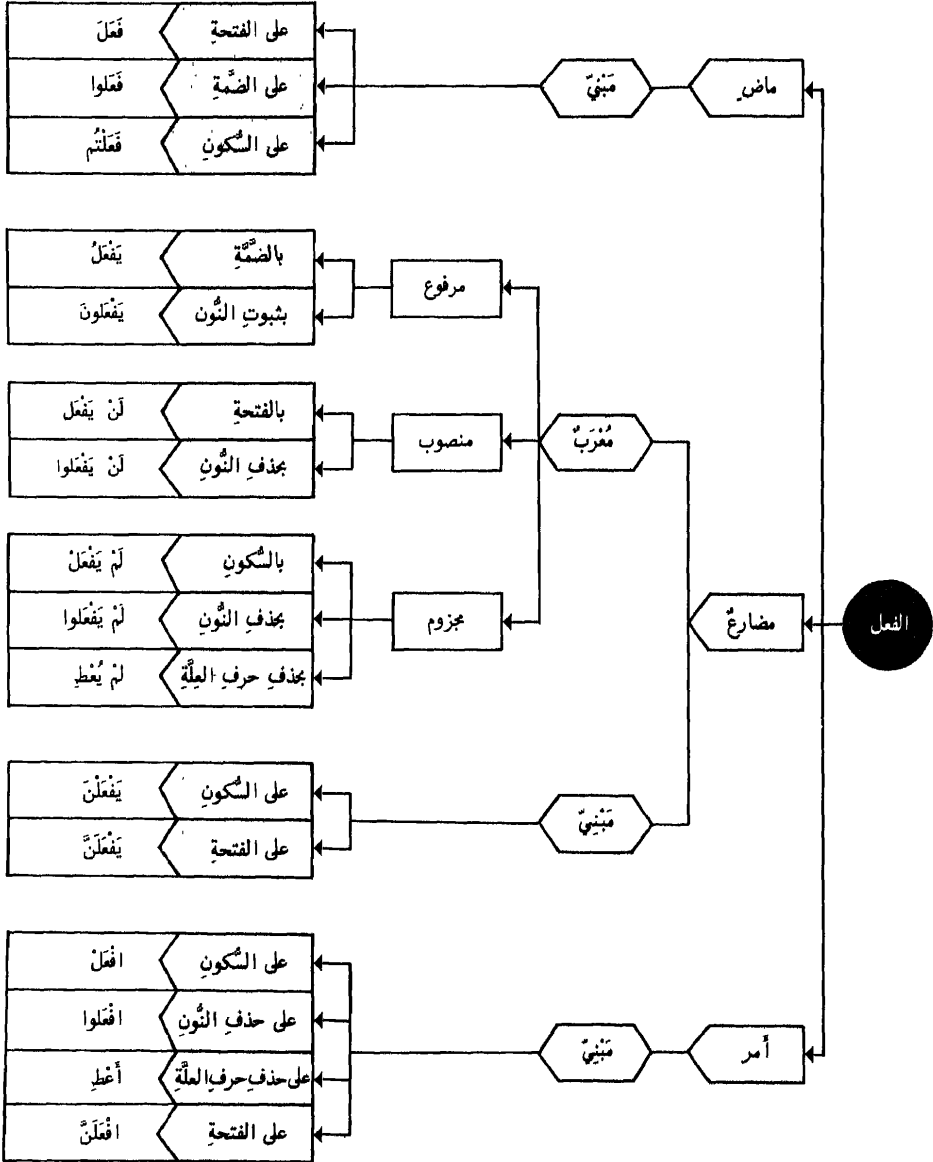

١ - عِلَاقَةُ الْفِعْلِ بِالْفَاعِلِ وَنَائِبِ الْفَاعِلِ وَالْمَفْعُولِ بِهِ

● الجملة الفعلية تبدأ بالفعل
● وتوأمها الفعل (المستند)
والفاعل (المستند إليه)

المفعول به (الفضلة) أول - ثان - ثالث	نائب الفاعل (المستند إليه)	الفاعل (المستند إليه)	الفعل (المستند)	فعل تامّ لازم معلوم
		القائدُ	نامَ	
رسالةٌ		التلميذُ	كتبَ	فعل تامّ متعمد (١) معلوم
ثوبًا	الفقيرُ	أخوكَ	كسا	فعل تامّ متعمد (٢) معلوم
المدنبن أعمالهم حشرات		اللهُ	أرى	فعل تامّ متعمد (٣) معلوم
	رسالةٌ		كتبتُ	فعل تامّ متعمد (١) مجهول
ثوبًا	الفقيرُ		كسيتُ	فعل تامّ متعمد (٢) مجهول
أخاه مريضًا	الرجلُ		أنبئتُ	فعل تامّ متعمد (٣) مجهول

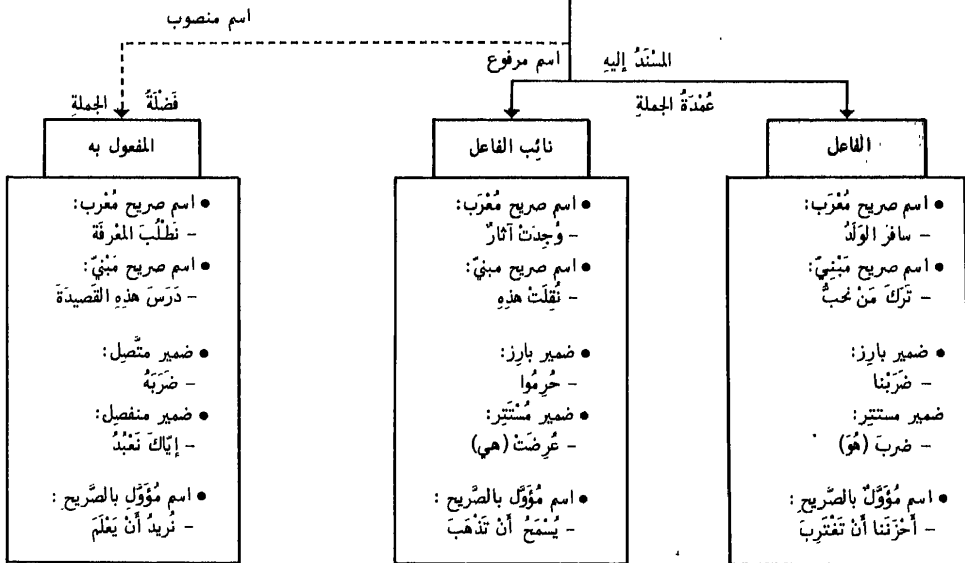
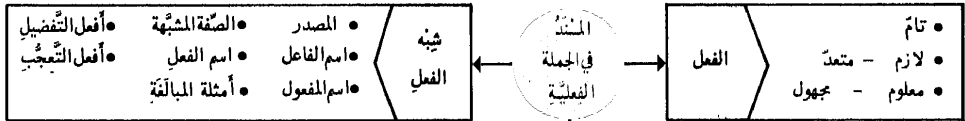

الجملة الفعلية - ٢ - مرتبة الفاعل والمفعول به

المفعول به	الفاعل	الفعل	في تقديم الفاعل على المفعول
عَمِي إِلَّا يَلَدْنَا الشَّمْرَ فَعَلْ ذِي كَرَمٍ	أَبِي الدَّيْمِ نَا إِلَّا لَتَيْمٍ	أَهَانَ نَا أَفْذَتِ جَتَيْدٍ... مَا عَابَ	<ul style="list-style-type: none"> • إذا خفي إعرابها • إذا كان المفعول به مَحْصُورًا • إذا كان الفاعل ضميرًا متصلاً • وقد يُقَدِّمُ الفاعل المَحْصُورُ

الفاعل	المفعول به	الفعل	في تقديم المفعول على الفاعل
إِلَّا الدَّيْنُ القَوِيمُ كَلَامُكَ رَبِّيهِ مُوسَى الْأَمِيرُ	النَّاسَ فِي أَثْبَتِي المَغْنَى أَحَاكَ	مَا هَدَّبَ أَقَادَ... أَيْتَلَى فَهَمَّ ضَرَبَ	<ul style="list-style-type: none"> • إذا كان الفاعل مَحْصُورًا • إذا كان ضميرًا متصلاً والفاعل اسمًا ظاهرًا • إذا اتصل بالفاعل ضميرُ المفعول • جوازًا عِنْدَ وجودِ قرينةٍ معنويةٍ أو قرينةٍ لفظيةٍ

الفاعل	الفعل	المفعول به	في تقديم المفعول على الفعل والفاعل
(أَنْتِ) (أَنْتِ) (نَحْنُ)	رَأَيْتِ فَلَا تَقْهَرُ تَعْبُدُ	مَنْ أَمَّا الْيَتِيمَ إِيَّاكَ	<ul style="list-style-type: none"> • متى كان له صَدْرُ الكلامِ • متى وَقَعَ فعلُه بعدَ فله الجزاء في جوابِ أَمَّا • إذا كان ضميرًا منفصلاً

المفعول به (المحذوف)	الفاعل	الفعل	في حذف المفعول به
(شَرِبَ الحَمْرَ) (أَفْذَتُهُ)	زَيْدٌ فَسَكَّرَ الصَّدِيقُ	شَرِبَ (...) أَفْذَتِ (...)	<ul style="list-style-type: none"> • إذا دلَّت عليه قرينةٌ بيِّنةٌ إمَّا جَوَازًا • إمَّا وَجُوبًا

المفعول به	الفاعل	الفعل (المحذوف)	في حذف الفعل
يَلْزُمِ الرِّصَانَةَ زَيْدًا أَهْلًا وَسَهْلًا أَبَاكَ أَعْرَمَةَ يَا رَجُلًا نَحْنُ النَّبَاتِيِّينَ العَمَلُ القَمَلُ النَّارُ النَّارُ	إِذَا أَبُوكَ أَمْرَكَ (أَنَا) (أَنْتِ وَأَنْتِ) (أَنَا) (أَنَا) (أَنْتِ) (أَنْتِ)	(أَمْرَكَ) (ضَرَبْتَ) (أَتَيْتِ وَوَطِئْتَ) (أَكْرَمَ) (أَنَادَى) (أَخْصَمَ) (الزَّمَ) (أَخَذَ)	<ul style="list-style-type: none"> • وَجُوبًا فيما لو فسرَه فعلٌ بعده • جَوَازًا في جوابِ الاستفهامِ: مَنْ ضَرَبْتَ؟ • سَبَاقًا • وَجُوبًا في بابِ الاشتغالِ • وَجُوبًا في بابِ النداءِ • وَجُوبًا في بابِ الاختصاصِ • وَجُوبًا في بابِ الإغراءِ • وَجُوبًا في بابِ التحذيرِ

تَحْدِيدُهُ وَأَحْكَامُهُ

الْفَاعِلُ

- هو اسم مرفوع قَدِمَ عليه فعل تامٌّ معلوم أو شبهه وأَسَدَ إليه.
- مُقَدَّم: لأنه إذا أُخِّرَ اعتَبِرَ الاسمُ في صِنَاعَةِ النَّحْوِ مُبْتَدَأً.
- تَامٌ: لأنَّ مرفوعَ الأفعالِ النَّاقِضَةِ يسمَّى اسمًا لما لا فاعلاً.
- مَمْلُومٌ: لأنَّ مرفوعَ الجَهولِ يسمَّى نائبَ فاعلٍ.
- مُسَدَّدٌ: لأنَّ الفاعلَ إذا لم يُسَدَّدْ إليه الفعلُ لم يَكُنْ فاعلاً.
- والمرادُ بِشِبْهِ الفعلِ: المصدرُ - اسمُ الفاعلِ - الصِّفَةُ المُشَبَّهَةُ - أمثلةُ المبالغةِ - اسمُ الفعلِ - أفعالُ التفضيلِ - أفعالُ التَّعَجُّبِ

الفاعل (مُسَدَّدٌ)		الفاعل (مُسَدَّدٌ)	
ظاهر صريح	القائد	نام	صريح
بارز	ت	ذَهَبَ	شبيهة بالصريح
مُضْمَرٌ	(هو)	القائدُ نَامٌ	
مؤوَّلٌ بالصريح	أَنْتَ نَجَحْتَ (بِجَاحِكَ)	بَلَّغَنِي	اسم فعل
	هيهاتَ عَجِبْتُ مِنْ إِهَانَتِكَ صَدِيقَكَ (أَيَّ مِنْ أَنْتَ أَهَنْتَ صَدِيقَكَ)	بَطَرَسُ الْمَدْرَسَةُ نَاجِحَةٌ الْمَدِينَةُ نَظِيفَةٌ	مصدر
	تَلَامِيذُهَا شَوَارِعُهَا		اسم فاعل
			صفة مشبهة

• قد يُجْرَى الفاعلُ لفظاً بِإِسَافَةِ المصدرِ إِلَيْهِ: سُرُرْتُ مِنْ شَفَةِ الْمَرِيضِ - أَوْ بِالْبَاءِ - بِنِ - بِالْأَمِّ الزَّائِدَاتِ: كَتَبْتُ بِالْعِلْمِ حَلِيَّةً

أحواله: تأنيث - تشبية - جمع	الفاعل	العاقل	أحواله: تأنيث - تشبية - جمع
• اسم صريح مثنى أو مجموع	الولدان والأولاد	ذَهَبَ	• يَبْنِي مُفْرَدًا
• عَمَّ مذكَّر فيه علامة تأنيث	طَلْحَةَ	ذَهَبَ	• يَبْنِي مُفْرَدًا
• محصور بالأ - بغير - بسوى	هند	ما قامَ إلا	• يَبْنِي مُفْرَدًا
• فاعلان مع نيَّة تكرار الفعل	زيدٌ وعمرو	ذَهَبَ	• يَبْنِي مُفْرَدًا لِنِيَابَةِ حَرْفِ
• ضمير مثنى أو جمع	هند	ذَهَبَا وَذَهَبَا	الْعَطْفِ عَنَّهُ
• مؤنث (ت في آخر الماضي	الجماعة	ذَهَبَتْ	• يَبْنِي وَيُجْمَعُ
• حقيقي كتر في أوَّل المضارع	(هي)	تَنَوَّحَ	• يُوْنِثُ
• ضمير المؤنث	البتون والبنات	هِنْدٌ ذَهَبَتْ	• يُوْنِثُ
• ملحق بجمعي السَّلامَةِ	الجواري	جاء وجاءت	• يُوْنِثُ
• جمع تكسير	النَّسَاءُ	جاء وجاءت	• جازَ التَّأْنِيثُ وَعَدَمُهُ
• اسم الجمع	الشجر	جاء وجاءت	• جازَ التَّأْنِيثُ وَعَدَمُهُ
• شبه الجمع	الشَّمْسُ	أُفْمِرَ وَأُفْمِرَتْ	• جازَ التَّأْنِيثُ وَعَدَمُهُ
• مؤنث مجازي	الجارية	طَلَعَ وَطَلَعَتْ	• جازَ التَّأْنِيثُ وَعَدَمُهُ
• مؤنث حقيقي والفعل جامد		نِعِمَّ وَنِعِمَّتْ	• جازَ التَّأْنِيثُ وَعَدَمُهُ

تَحْدِيدُهُ وَأَحْكَامُهُ

نَائِبُ الْفَاعِلِ

• هُوَ اسْمٌ مَرْفُوعٌ قَدَّمَ عَلَيْهِ فِعْلٌ مَجْهُولٌ وَأَسْنَدَ إِلَيْهِ: ضَرْبَ زَيْدٍ

- الجَهْلُ بِهِ فَلَا يُمَكِّنُ تَعْيِينَهُ أَوْ الرُّغْبَةَ فِي إِخْفَائِهِ عَلَى السَّامِعِينَ: ضَرْبَ زَيْدٍ - سُرْقَ اللَّيْتِ
- شُهْرَتُهُ فَيَكُونُ ذِكْرُهُ عَيْثًا: خَلَقَ الْإِنْسَانُ نَاطِقًا
- عَدَمُ تَعَلُّقِ غَرَضٍ بِذِكْرِهِ: وَإِذَا حَيَّيْتُمْ بِتَحِيَّهِ فَحَيُّوا بِأَحْسَنَ مِنْهَا

أهم أسباب حذف الفاعل

- لِحذفِ الفاعلِ أغراضٌ آخرٌ لفظيةٌ كالإيجاز: مَنْ أُوْتِيَ بِشَلٍّ مَا أُوتِيْتُمْ - وَالْمَاقِلَةَ عَلَى تَنَاسُبِ الْفَوَاصِلِ: مَنْ طَابَتْ سَرِيرَتُهُ حَيَّدَتْ سِيرَتَهُ.
- مَتَى بُنِيَ الْفِعْلُ لِلْمَجْهُولِ لَا يَصِحُّ إِخْفَاؤُهُ بِمَا يَبِينُ الْفَاعِلَ فَلَا يُقَالُ: عَوَّبَ أَحْوَكَ بَيْنَ الْمُعَلِّمِ - بَلْ: عَاقَبَ الْمُعَلِّمُ أَحْوَكَ لِأَنَّ الْفِعْلَ لِأَنَّ بُنْيَانَهُ لِلْمَجْهُولِ لِجَهْلِ فَاعِلِهِ أَوْ لِقَصْدِ إِخْفَائِهِ.
- اسْمُ الْمَفْعُولِ شُبْهَةُ الْفِعْلِ الْمَجْهُولِ فِي رَفْعِ نَائِبِ الْفَاعِلِ - فَلَا يُقَالُ: أَحْوَكَ مُعَاقَبٌ مِنَ الْمُعَلِّمِ
- فِعْلٌ نَائِبٌ الْفَاعِلِ لَا يَكُونُ إِلَّا مُتَصَرِّفًا

نَائِبُ الْفَاعِلِ وَالْمَفْعُولِ بِهِ

- إِذَا لَمْ يَكُنْ فِي الْكَلَامِ مَفْعُولٌ بِهِ نَائِبٌ عَنِ الْفَاعِلِ مَا تَصَرَّفَ مِنَ الْمَصْدَرِ وَالظَّرْفِ بِشَرْطِ أَنْ يَكُونَ كُلُّ مِنْهَا مَخْتَصًّا بِصِحِّ إِسْنَادِ إِلَيْهِ: ضَرْبٌ ضَرْبٌ شَدِيدٌ سَهْرَتٌ لَيْلَةُ الْأَنْسِ الْمَرَادُ بِالتَّصَرُّفِ أَنْ يَكُونَ كُلُّ مِنْهَا لَا يَلْزَمُ وَجْهًا وَاحِدًا فِي الْاسْتِمَالِ فَلَا يَنْوَبُ مِثْلُ: سُبْحَانَ وَمَعَاذَ لِلازِمَتِهَا الْمَصْدَرِيَّةِ وَلَا مِثْلُ: لَدَى وَإِذْ لِلْلازِمَتِهَا الظَّرْفِيَّةُ

- إِذَا حُرِّفَ الْفَاعِلُ وَكَانَ الْفِعْلُ مُتَعَدِّيًّا إِلَى مَفْعُولٍ أَقِيمَ هَذَا الْمَفْعُولُ مَقَامَهُ قَرِيعٌ وَقِيلَ لَهُ نَائِبٌ فَاعِلِيٌّ وَمَجْهُولٌ الْفِعْلُ إِلَى صِبْغَةِ الْمَجْهُولِ
- إِذَا حُرِّفَ الْفَاعِلُ وَكَانَ الْفِعْلُ يَتَعَدَّى إِلَى أَكْثَرَ مِنْ مَفْعُولٍ يُرْفَعُ الْأَوَّلُ نَائِبًا وَيَبْقَى مَا بَلِيَهُ عَلَى نَصْبِهِ: كَسِيَ الْفَقِيرُ ثَوْبًا أَرَى أَحْوَكَ الْعِلْمَ مُقِيدًا

- بِالصَّفَةِ
- ببيان نوع
- بتحديد عدد
- فهم فهم شديد
- خدمت خدمه الأمير
- ضربت ضربتان

يختص المصدر

- بِالصَّفَةِ
- بِالْإِضَافَةِ
- بِالْعَلَمِيَّةِ
- صم يوم كامل
- صم يوم الجمعة
- صم آذار

يختص الظرف

- يَنْوَبُ عَنِ الْفَاعِلِ الْمَجْهُولِ بِالْحَرْفِ: مَرَّ بِالْبُسْتَانِ - نُظِرَ فِي الْأَمْرِ - فَالْبُسْتَانُ وَالْأَمْرُ فِي مَوْضِعِ رَفْعٍ عَلَى النَّبَايَةِ.
- إِذَا كَانَ الْمَجْهُولُ مُؤَنَّثًا فَلَا تَلَحُّقُ فِعْلُهُ عَلَامَةُ التَّائِيهِ نَتَقَوْلُ: مَرَّ بِهِنْدٍ - لَا: مَرَّتْ بِهِنْدٍ - وَيَجُوزُ تَقْدِيمُهُ عَلَى فِعْلِهِ بِأَقْبَا عَلَى نِيَابَتِهِ: بِهِنْدٍ مَرَّ.
- يُشْتَرَطُ فِي الْمَجْهُولِ بِالْحَرْفِ حَتَّى يَصْلَحَ لِلنَّبَايَةِ أَنْ لَا يَكُونَ مَجْرورًا بِحَرْفِ التَّعْلِيلِ.
- إِذَا قَلَّتْ: يُخَافُ مِنْ تَأْسِكِ - يَكُونُ نَائِبًا الْفَاعِلِ ضَمِيرًا مُسْتَرَفًّا فِي: يُخَافُ - عَائِدًا إِلَى الْمَصْدَرِ

المثبت والمنفي

تحول الجملة من مثبتة موجبة إلى منفية سلبية

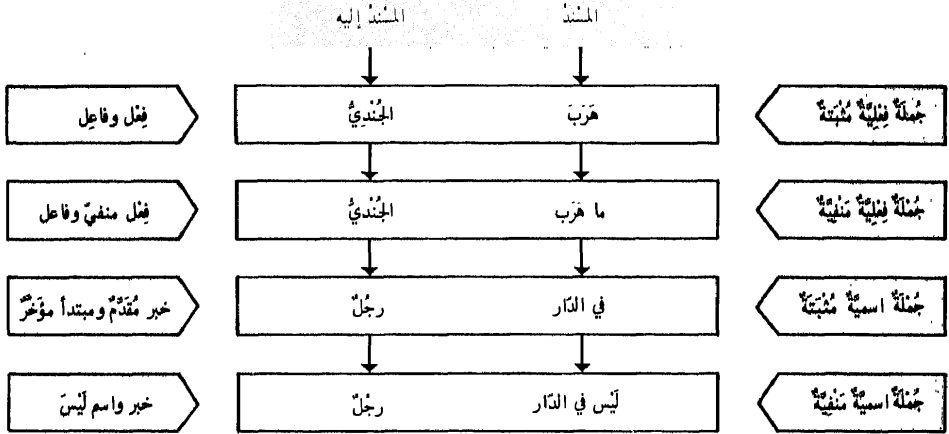

الجملة المنفية

هي ما لم تثبت فيها نسبة المسند إلى المسند إليه:
- لانتفاء حكم الفعل عن الفاعل
- وانتفاء حكم الخبر عن المبتدأ

الجملة المثبتة

هي التي تثبت فيها نسبة المسند إلى المسند إليه:
- ثبوت نسبة الفعل إلى الفاعل
- وثبوت نسبة الخبر إلى المبتدأ

مشبهة بليس - لنفي الجملة الاسمية - وغالبًا ما يقترن خبرها بالآء: إن زيدًا إلا صادق	إن	أدوات
لنفي الجواب وردح المخاطب: أتفعل الوء؟ - كلاً	كلّ	
لنفي المضارع في الماضي: لم يكذب	لم	النفي
لنفي المضارع في الماضي واستمرار النفي إلى الحاضر: لما يصل	لما	
لنفي المضارع في المستقبل: أن يعود	أن	النفي
لنفي الجملتين الفعلية والاسمية - تنفي المضارع في الزمن الحاضر: لا ألعب.	لا	
وتنفي الماضي في المستقبل: لا فضّ فوك - لا شئتُ يَمَنّاك	ليس	النفي
لنفي الجملة الاسمية في الحاضر: ليس الله بظلام للعبيد - وتنفي المضارع في الحاضر: ليس ينجح الكسلان	ليس	
مشبهة بليس: ما أخذ أحسن من أخير.	ما	النفي
مشبهة بليس - ويأتي اسمها محذوفًا: ندم البعأة ولات ساعة مندم.	لات	

- في الفعل : عامل جزم : لم - لما - لا
• في الاسم : عامل نصب : لن
• في الاسم : عامل رفع ونصب : إن - لا - لات - ما
• عامل نصب ورفع : لا التافية للجنس

علاها
في الإعراب

رفع المضارع ونصبه

الجملة الفعلية المرفوعة والمنصوبة

يرفع الفعل المضارع

إذا تجرد من النواصب والجوازيم
وَمِنْ كُلِّ مَا يُوجِبُ بِنَاءَهُ:
يَرْكَبُ الطَّيْرَ
يُسْمِرُ الشَّجَرَ

مَنْ تَقَدَّمَ أَحَدُ الْحُرُوفِ النَّاصِبَةِ:
- بنفسها: أَنْ - لَنْ - إِذَنْ - كَيْ (لَكَيْ)
- بأن المضمرة: لام التعليل - لام التوكيد - حتى -
الفاء السببية - واو المعية - الواو - الفاء - ثُمَّ

أريد أن أتعلّم - لا تنصب المضارع إذا وقعت بعد فعل يدلُّ على اليقين بل تكون حينئذ مخففة من الثبيلة:
علمت أن لا يرجع أخوك - والتقدير: علمت أنه لا يرجع - فحفظت أن وحذف اسمها - أما إذا وقعت بعد
غير ذلك من الأفعال فتكون ناصبة وتؤوّل مع صلتها بمصدرٍ يكون معمولاً للعامل قبلها: أريد أن أتعلّم -
فأن وما بعدها في تأويل مصدرٍ منصوبٍ على كونه مفعولاً به لأريد والتقدير أريد التعلّم.
لَنْ يَجُودَ الْبَيْعِيلُ .

إذَنْ تَبْلُغُ الْقَصْدَ - تنصب بثلاثة شروط: ١ - أن تكون صدر الجواب الذي يجاب به. ٢ - أن تكون
متصلةً بالفعل ٣ - أن يكون ذلك الفعل مستقبلاً. على أنهم أجازوا الفصل بينها وبين الفعل بلا النافية
واقسم.

أو لكي: أدرُسُ كَيْ تَحْفَظَ - أو: لَكَيْ تَحْفَظَ.

التعليل: حُدِّدُوا لِيَتْرَأَ - يصح مع ل التعليل استعمال أن الناصبة فتكون هي والفعل الذي تنصبه في محل
جرّ بالألم المذكورة: حَسَنَ سِرِّكَ لِتَحْمَدَ أو لَأَنْ تَحْمَدَ سِرِّكَ - أما إذا اقترنت الألف بلا النافية فلا يجوز
استعمالها إلا مع أن كراهة لاجتماع الألفين: كُنْ عَلَى حَذَرٍ لِيَلَّا يَمْسَكَ الضَّرُّ - والأصل: لِأَنَّ لَا يَمْسَكَ -
فأبدلت النون لا ما لمناسبة الألف ثُمَّ أَدْعَيْتَا .

التأكيد: مَا كُنْتُ لِأَقْضِيَ الْعَهْدَ - ١ - إِنَّ لَمْ التَّأْكِيدُ يُؤْتِي بِهَا لِتَوْكِيدِ النَّفْيِ بَعْدَ كَانَ الْمُنْفِيَّةِ: مَا كَانَ اللَّهُ
لِيُظْلِمَ النَّاسَ لَمْ يَكُنِ اللَّهُ لِيَفْضِرْ لَهُمْ - ٢ - تَسْمَى أَيْضًا هَذِهِ الْأَلْفُ لِأَنَّ الْجُودَ لِلْمَزْمَتِ الْجُودَ أَيْ النَّفْيِ .
أضرب المذنب حتى يتوب - صَمْ حَتَّى تَنْسِبَ الشَّمْسُ - أي حَتَّى أَنْ - حَتَّى تَكُونُ إِذَا حُرِفَ تَعْلِيلٌ: رَزَنِي
حَتَّى أَكْرِمَكَ - أو لِلغَايَةِ: سِرٌّ حَتَّى تَبْلُغَ الْجَبَلَ - أو لِلاِسْتِثْنَاءِ: لَيْسَ الْعَطْلُ مِنَ الْفُضُولِ سِوَا حَتَّى تَعْبُدَ
وما لديد قليل وفي غير ذلك تكون إما حرف عطف أو حرف جرّ أو حرف ابتداء - ويشتترط في الفعل
الواقع بعد حتى أن يكون مستقبلاً بالنسبة إلى المتكلم فإذا كان بمعنى الحال رفع: سِرْتُ حَتَّى أَدْخَلَ الْمَدِينَةَ -
إِذَا قَلَّتْ وَقْتُ الدُّخُولِ .

لأستثنى الصعب أو أذكر المنى - لا ينصب الفعل بعدها بأن مضمرة إلا إذا صلح مكانها إلا الاستثنائية
أو إلى الانتهائية: أضربه أو يطبع - أي إلا أن يطبع أو إلى أن يطبع - وفي غير ذلك تكون مجرّدة العطف .
السببية - المسبوقة بنفي محض: ما أنا مُسِيءٌ فَخَافَ - أو بطلب محض: لا تقرب من الشرّ فتقع فيه

١ - المراد بالنفي المحض ما لم يأت بعده ما يوجب تأويله بالإثبات أو ما يُنْقَضُ بِهِ: ما تَزَالُ تَأْتِينِي قَدَمَاتِنَا .
والمراد بالطلب المحض ما لم يكن باسم الفعل: صَنَ فَاحْدَثْكَ - أو المصدر: سَكُونًا فَيَنَامُ النَّاسُ - أو بلفظ
الحرف: رَزَنِي اللَّهُ مَا لَا أَقْصِدُ بِهِ ٢ - النفي يشمل ما كان بالحرف: لم يزنا فنكرمه - أو بالفعل: ليس
الأستاذ حاضرًا فنستفيد منه - أو بالاسم: زيد غير قادم فننتظره - ويلحق به التشبيه الواقع موقه:
كأنك أميرٌ علينا فنطيعك - والتقليل: قلنا تأتينا فتحدثنا ٣ - الطلب يشمل الأمر: ادرُسْ فتنتجح
والنهي: لا تَدْنُ مِنَ النَّارِ فتحترق - والاستفهام هل تسع فأخبرك - والعرض: ألا تَدْنُو فَنصبر -
والتحضيض: هلا تدرُسْ فتحفظ - والتمني: ليت لي مالا فأجود - والترجي: لعله يسافر فيزورك .
المعية - المسبوقة بنفي أو طلب كما في الفاء السببية: لا أزورك وتهجرني - هل تظلمني وأضيقك .
العاطفات على اسم جامد أي غير مؤوّل بالفعل:

وليس عبءه وتقر عيني أحب إلي من ليس الشوف - لولا شاعلي فتمنعني لرتك. معاومتك العدو ثم
تنتصر فتحز عظيم - وحدة المرء وبهوت خبز من مجالسة الأشرار.

الجملة الفعلية المجزومة

جزم المضارع

٢

أدوات الشرط
تجزم فعلين: الشرط وجوابه

١

أحرف الجزم
تجزم فعلاً واحداً

الأحرف الجازمة فعلاً واحداً

- ١ - لم : لم يلد ولم يولد ولم يكن له كفواً أحد .
٢ - لَمْ : لَمْ يَمْ في شكٍّ من ذكري بل لَمْ يَدْعُوا عذاب .
٣ - لام الأمر : لِيُخْرِجَ
٤ - لا التامية : لا تتخذوا عدوي وعدوكم أولياء .

- يجوز وقوع لم بعد أداة الشرط: إن لم تَرْزُقِي أغضب عليك. بخلاف لَمْ فيكون المضارع مجزوماً لفظاً بلم وعلاً بأن ويجوز حذف مجزوم لَمْ لدليلي: قاربت المدينة ولَمْ — أي ولم أصل إليها بخلاف مجزوم لم .
- لم ولَمْ يقلبان معنى المضارع ماضياً غير أن لَمْ تنفي الفعل في الماضي مُطلقاً ولَمْ تنفيه في الماضي متصلاً بالحال يقال: لَمْ يَقَمْ شُمْ قَامَ - ولا يقال: لَمْ يَقَمْ شُمْ قَامَ.
- لَمْ الأمر ولا التامية تخلصان زمان المضارع إلى الاستقبال وتكونان للدُّعَاءِ إذا كان المخاطب أعلى من المتكلم:

رَبِّي فَلْتَكُنْ مَشِيئَتَكَ - رَبِّي لَا تَوَاجُهْ فِي .

ومن خصائص لام الأمر أن قَدْ يُجْزَمُ بها مضمرة ولكن في الشعر:

فَلَا تَسْتَنْطِلْ مِنِّي بِسَاقِي وَمَدَنِي وَلَكِنْ يَكُنْ لِلْغَيْبِ فِيكَ نَصِيبٌ (أَي لِيَكُنْ)

أدوات الشرط الجازمة فعلين

- ١ - إن : حرف شرط : إن يَنْتَهَوْا يُغْفَرْ لَهُمْ ما قَدْ سَلَفَ
٢ - إِذَا : حرف شرط (سبويه): إِذَا مَا تَتَعَلَّمْ تَتَقَدَّمْ (ظرف: المبرد - ابن السراج والفارسي)
٣ - مَنْ : اسم شرط للعامل : مَنْ يَعْمَلْ سُوءًا يُجْزَ بِهِ
٤ - مَا : اسم شرط لغير العاقل : وما تَفْعَلُوا مِنْ خَيْرٍ يَلْمُهُ اللَّهُ
٥ - مَهْمَا : اسم شرط : مَهْمَا تَأْمُرْ بِالْخَيْرِ أَفْعَلْهُ
٦ - أَيُّ : اسم شرط معرب : أَيُّمَا تُكْرِمُوا كُرِّمُوا
٧ - كَيْفَمَا : اسم شرط للعامل : كَيْفَمَا تَتَوَجَّهْ أَتَوَجَّهْ
٨ - مَتَى : ظرف زمان : مَتَى أَضَعُ الْعَامَةَ تَعْرِفُونِي
٩ - أَيُّنَا : ظرف مكان : أَيُّنَا تَذَهَبْ تَنْجُحْ
١٠ - أَيَّانَ : ظرف زمان : أَيَّانَ تَسْأَلُنِي أُجِيبُكَ
١١ - أَنَّى : ظرف مكان : أَنَّى يَذَهَبْ صَاحِبُ الْمَالِ يُكْرِمُ
١٢ - حَيْثَمَا : ظرف مكان : حَيْثَمَا تَسْتَقِمْ يُقَدِّرْ لَكَ اللَّهُ نَجَاحًا
- الأدوات الجازمة فعلين إذا وَقَّعت بعدها ما الزائدة نوعان: نوع لا يجزم إلا مُقْتَرَنًا بها وهو: حَيْثُ - إِذْ - ونوع يجوز فيه الأمران وهو: إن - أَيُّ - أَيَّانَ - أَيْنَ - وَتَضَمُّ إليها كَيْفَ عِنْدَ مَنْ يجزم بها - وَأَمَّا باقي الأدوات فلا تلحقها ما -
 - أوَّلُ الفعلين الواقعين بعد أدوات الشرط يُسَمَّى شرطاً. والثاني يُبْنَى عليه باعتبار كونه سبباً عنه ويسمى جواباً ويُقال له الجزاء أيضاً لِترتبه عليه كما يترتب الجزاء على العمل.
 - والجزم هو قطع جزء من الفعل

أحكامُ الجملةِ الشرطيةِ

الشرطُ والجوابُ

• يتقدّم الشرطُ على الجواب • يكون الشرطُ فِعْلاً مُتَصَرِّفاً • ويكونُ خبرياً

• جواب الشرط لا يتّقيّدُ بذلك

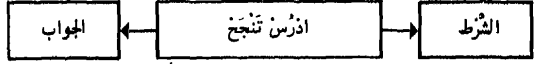

- إنْ تَدْرُسْ تَنْجَحْ - مضارعان مجزومان -
- إنْ تَدْرُسْ نَجَحْتَ - جَزَمَ المضارع - الماضي في محلّ جزم -
- إنْ تَدْرُسْ كُنْ وَاغِيَا - جَزَمَ المضارع - الأمرُ في محلّ جزم -
- إنْ دَرَسْتَ نَجَحْتَ - ماضيان في محلّ جزم -
- إنْ دَرَسْتَ تَنْجَحْ - الماضي في محلّ جزم - المضارعُ جَزَمَ -
- إنْ دَرَسْتَ تَنْجَحْ - الماضي في محلّ جزم - المضارعُ مَرْفُوعٌ - خبر لمبتدأٍ محذوفٍ - والجملةُ جواب الشرط -

دُخُولُ الفاءِ على جَوَابِ الشرطِ	امتناعُ دُخُولِهَا
<ul style="list-style-type: none"> - وجوبًا إذا امتنعَ جملتهُ شرطًا: • إنْ عَجَلْتَ فَقَدْ أَدْبَيْتَ وَاجِبَكَ • إنْ سَمِعْ كَلَامِي فَلَنْ أَعَايِبَهُ • إنْ ظَلَمُوا فَيَنْسُ مَا جَنَوْا • إنْ سَقَطْتَ فَلَا تَجِبُنْ • إنْ تَكْذِبْ فَأَنْتَ مَذْمُومٌ - جوازًا إذا كانَ مضارعًا مُشَبَّهًا: • مَنْ يَدْرُسْ فَيَنْجَحْ 	<ul style="list-style-type: none"> • إذا كانَ الجوابُ فِعْلاً ماضِيًا مُتَصَرِّفًا مَجْرَدًا من قَد: • مَنْ عَمِلَ أَلْفَحْ • إذا كانَ مضارعًا مَسْبُوقًا بِلَمٍّ: مَنْ كَذَّبَ لَمْ يَفْضَلْ • إذا كانَ مضارعًا مَسْبُوقًا بِلا جَرْدِ النَفْسِ: إنْ تَنْجَحْ لَا تَنْجَبِرْ
	دُخُولُ إذا الفجائيةِ - والفاء
	إذا كانَ الجوابُ جملةً اسمِيَّةً صَحَّ رِبطُهُ بِإذا الفجائيةِ أو بالفاءِ شَرَطُ أَنْ تَكُونَ الجملةُ خَبْرِيَّةً غَيْرَ مَنْسُوخَةٍ.

- يُسْتَفْنَى عَنِ جوابِ الآخرِ: إنْ تَخْلُصَ وَاللَّهِ أَكْفَأُكَ .
- إنْ تَقَدَّمَهَا مَا يَطْلُبُ الخَيْرَ فَالشرطُ أَوْلَى: هُوَ وَاللَّهُ إنْ قَدِمَ أَسْحَقُهُ .
- إذا تَقَدَّمَ الشرطُ وَكانَ القَسَمُ مَقْرُونًا بِالفاءِ، كانَ القَسَمُ جَوَابَ الشرطِ .

شرط
و
قسم

- يُجْزَمُ المضارعُ في جوابِ الطَّلَبِ شَرَطُ أَنْ يَكُونَ الجوابُ مَجْرَدًا من الفاءِ وَالواوِ مُسَبَّأً:
- أَطْلُبُ تَجِدْ (إنْ تَطْلُبْ تَجِدْ)
- وَإِذَا لم يَكُنْ سَبَبًا عَنِ الطَّلَبِ لَا يُجْزَمُ: لَا تَقْتَرِبْ مِنَ الْأَسَدِ تَهْلِكْ

جواب
الطلب

قَدْ يُحذفُ الشرطُ والجوابُ: إنْ تَرَحَّلَ أَرْحَلَ وَإِلَّا فَلَا ...

في الذمِّ والحذفِ

إِعْرَابُ الْفِعْلِ بِالنُّونِ الرَّائِدَةِ

الْأَفْعَالُ الْخَمْسَةُ

تَفْعَلِينَ

تَفْعَلُونَ

يَفْعَلُونَ

تَفْعَلَانِ

يَفْعَلَانِ

كُلُّ فِعْلٍ مُضَارِعٍ				مُتَصَرِّفٌ بِضَائِرِ الرُّبْعِ الْمُتَّفِقِ	مِنْ الْأَوْزَانِ الْخَمْسَةِ	مُتَصَرِّفٌ مَعَ ضَائِرِ الرُّبْعِ الْمُنْفَصِلَةِ الْخَمْسَةِ
مَرْفُوعُهَا مَوْجُودٌ فِيهَا	مُعْرَبٌ بِالنُّونِ الرَّائِدَةِ يَوْضُ الْمَحْرَكَاتِ		عَلَامَةُ الرُّبْعِ ثُبُوتِ النُّونِ			
	عَلَامَةُ النُّصْبِ وَالْجَزْمِ حَذْفُ النُّونِ	يَفْعَلَانِ تَفْعَلَانِ				
ا	يَفْعَلَانِ تَفْعَلَانِ	يَفْعَلَانِ تَفْعَلَانِ	أَلْفُ الْمَثْنَى	يَفْعَلَانِ تَفْعَلَانِ	هِيَ أَنْتُمْ	
و	يَفْعَلُوا تَفْعَلُوا	يَفْعَلُونَ تَفْعَلُونَ	وَاوُ الْجَمَاعَةِ	يَفْعَلُونَ تَفْعَلُونَ	هُمْ أَنْتُمْ	
ي	تَفْعَلِي	تَفْعَلِينَ	يَاءُ الْمَخَاطَبَةِ	تَفْعَلِينَ	أَنْتِ	

- أَنْ تَكُونَ أَفْعَالًا مُضَارِعَةً (لَا تَطْبِقُ عَلَى الْمَاضِي وَالْأَمْرِ)
- أَنْ تَتَّصِلَ: بِالْفِ الْمَثْنَى
وَالْجَمَاعَةِ
أَوْ يَاءِ الْمَخَاطَبَةِ

لَهَا
شُرْطَانِ

- تُرْفَعُ بِثُبُوتِ النُّونِ - تُنْصَبُ وَتُجْزَمُ بِحَذْفِهَا (لَا تَعْرَبُ بِالْمَحْرَكَاتِ)
- مَرْفُوعُهَا مَوْجُودٌ فِيهَا: أَلْفُ الْمَثْنَى - وَاوُ الْجَمْعِ - يَاءُ الْمَخَاطَبَةِ وَيَقَعُ:
- ١ - فاعلاً مع الفعل المعلوم : يَسْمَعُونَ (الواو فاعل)
- ٢ - نائب فاعل مع الفعل الجهول: يَسْرِقَانِ (الألف نائب فاعل)
- ٣ - اسماً للفعل الناقص : تُصْبِحِينَ (الياء اسمُ أَصْبَحَ)

وَلَهَا
مِيزَاتَانِ

بناءُ الفعلِ وإعرابهُ - ١ - سِتُّ عَشْرَةَ حَالَةً لِلْمَبْنِيِّ وَالْمَعْرَبِ مِنَ الْأَفْعَالِ

الفعل الماضي	مبنيّ	على الفتحَةِ	حركةُ بنائه الأساسيةُ - التصريفُ مع: هُوَ - هُما - هِيَ
		على الضمَّةِ	إذا اتَّصَلَ بواو الجماعة - التصريفُ مع: هُمْ
		على السُّكُونِ	١ - إذا اتَّصَلَ بضمير رفعٍ متحرِّكٍ - التصريفُ مع: أَنْتَ - أَنْتِها - أَنْتُمْ - أَنْتِ - أَنْتِها - أَنْتَنْ - أنا - نَحْنُ - ٢ - إذا اتَّصَلَ ببنونِ الإناثِ - التصريفُ مع: هُنَّ

الفعل المضارع	معرب	مرفوع	بالضَّمَّةِ	إذا تجرَّدَ مِنِ النَّوَاصِبِ وَالْجَوَازِمِ والبِنَاءِ	في غير الأفعال الخمسةِ
			بثبوتِ التَّوْنِ		في الأفعال الخمسةِ
		منصوب	بالفتحةِ	١ - إذا تقدَّمتْ حرفُ نصبٍ: أَنْ - لَنْ - إِذَنْ - كَيْ ٢ - أو أداةُ نصبٍ فرعيَّةٍ مع أن مضمرة: ل - ف - و - أو - ثُمَّ - حَتَّى	في غير الأفعال الخمسةِ
			بجذفِ التَّوْنِ		في الأفعال الخمسةِ
		مجزوم	بالسُّكُونِ	١ - إذا تقدَّمتْ حرفُ جزمٍ لفعلٍ واحدٍ: لَمْ - لَمَّا - لَمْ لَمْ - لَمْ الأَمْرُ - لا النَّاهِيَّةُ ٢ - أو أداةُ شرطٍ تجزِّمُ فعلين: إِنْ - إِذْما - مَنْ - ما - مَهْمَا - أَيَّ كَيْفَمَا - مَتَى - أَيُّنَا - أَيَّانَ - أَنَّى - حَيْثُما	في غير الأفعال الخمسةِ
			بجذفِ التَّوْنِ		في الأفعال الخمسةِ
بجذفِ اللَّمَّةِ	في الأفعال المعتلَّةِ الآخرِ				
مبنيّ	على السُّكُونِ	إذا اتَّصَلَ ببنونِ الإناثِ - التصريفُ مع: هُنَّ - أَنْتِ			
	على الفتحَةِ	إذا اتَّصَلَ ببنونِ التَّوكِيدِ - المُشدِّدَةِ: نَ - أوِ المُخَفَّفَةِ: نَ			

فعل الأمر	مبنيّ	على السُّكُونِ	حركةُ بنائه الأساسيةُ	في غير المُلْحَقِّ بالأفعال الخمسةِ مع: أَنْتَ - أَنْتِ
		على حذفِ التَّوْنِ		في المُلْحَقِّ بالأفعال الخمسةِ مع: أَنْتِها - أَنْتُمْ - أَنْتِ
		على حذفِ حرفِ اللَّمَّةِ		في الأفعال المعتلَّةِ الآخرِ (و - ا - ي)
		على الفتحَةِ	إذا اتَّصَلَ ببنونِ التَّوكِيدِ - المُشدِّدَةِ: نَ - أوِ المُخَفَّفَةِ: نَ	

٢- المَبْنِيُّ وَالْمُعْرَبُ فِي الْمَاضِي وَالْمُضَارِعِ وَالْأَمْرِ بِنَاءِ الْفِعْلِ وَإِعْرَابِهِ

مَبْنِيّ				التصريف	مَبْنِيّ			التصريف	مَبْنِيّ			التصريف
-	(وأي)	(ن)	-		(وأي)	(ن)	-		-	ُ	-	
•	•	•••	•	أمر أرهب أرهبوا أرهبني أرهبوا أرهبين (أرهبين)	•	•••	•	الفتح افتلا افتلوا افتلني افتلن	•••••	•	•••••	فعل فتلا فتلوا فتلت فتلتا فتلن فتلتا فتلن فتلتا فتلن فتلتا فتلن فتلتا

الفعل المضارع

الأفعال الخاصة	مَبْنِيّ		مجزوم			التصريف مع لم	منصوب		التصريف مع لن	مرفوع		التصريف
	-	-	(وأي)	(ن)	-		(ن)	-		ن	ُ	
•••••	•	•	•	•••	•	•••••	•	•	•••••	•	•	•••••
في الأفعال المتصلة بنون التوكيد		•	•	•••	•	•••••	•	•	•••••	•	•	•••••
		•	•	•••	•	•••••	•	•	•••••	•	•	•••••
		•	•	•••	•	•••••	•	•	•••••	•	•	•••••
		•	•	•••	•	•••••	•	•	•••••	•	•	•••••
		•	•	•••	•	•••••	•	•	•••••	•	•	•••••
		•	•	•••	•	•••••	•	•	•••••	•	•	•••••
		•	•	•••	•	•••••	•	•	•••••	•	•	•••••
		•	•	•••	•	•••••	•	•	•••••	•	•	•••••
		•	•	•••	•	•••••	•	•	•••••	•	•	•••••
		•	•	•••	•	•••••	•	•	••~•••	•	•	•••••
		•	•	•••	•	•••••	•	•	••~•••	•	•	••~•••
		•	•	•••	•	••~•••	•	•	•••••	•	•	•••••
		•	•	•••	•	••~•••	•	•	••~•••	•	•	•••••
		•	•	•••	•	••~•••	•	•	••~•••	•	•	••~•••
		•	•	•••	•	••~•••	•	•	••~•••	•	•	••~•••
		•	•	•••	•	••~•••	•	•	••~•••	•	•	••~•••
		•	•	•••	•	••~•••	•	•	••~•••	•	•	••~•••
		•	•	•••	•	••~•••	•	•	••~•••	•	•	••~•••
		•	•	•••	•	••~•••	•	•	••~•••	•	•	••~•••
		•	•	•••	•	••~•••	•	•	••~•••	•	•	••~•••

الجُمُيلةُ الأَسْمِيَّةُ

٧
الجُمْلَةُ الاسْمِيَّةُ

٧	٧
١٥١	إعرابُ الاسم : الهيكلُ العامُ لإعرابِ الاسم ٧ - ١
١٥٢	الجُمْلَةُ الاسْمِيَّةُ : المبتدأ والخبر ٧ - ٢ - ١
١٥٣	الجُمْلَةُ الاسْمِيَّةُ : مرتبةُ المبتدأ والخبر ٧ - ٢ - ٢
١٥٤	الجُمْلَةُ الاسْمِيَّةُ : علاقةُ الخبر بالمبتدأ ٧ - ٢ - ٣
١٥٥	الجُمْلَةُ الاسْمِيَّةُ : في حذفِ المبتدأ والخبر ٧ - ٢ - ٤
١٥٦	الجُمْلَةُ الاسْمِيَّةُ : مُلْحَقَاتُ المبتدأ والخبر ٧ - ٢ - ٥
١٥٧	الجُمْلَةُ الاسْمِيَّةُ : مُلْحَقَاتُ المبتدأ والخبر - تابع ٧ - ٢ - ٦
١٥٨	الجُمْلَةُ الاسْمِيَّةُ : مُوجِزٌ لأحكامِ المبتدأ والخبر ٧ - ٢ - ٧

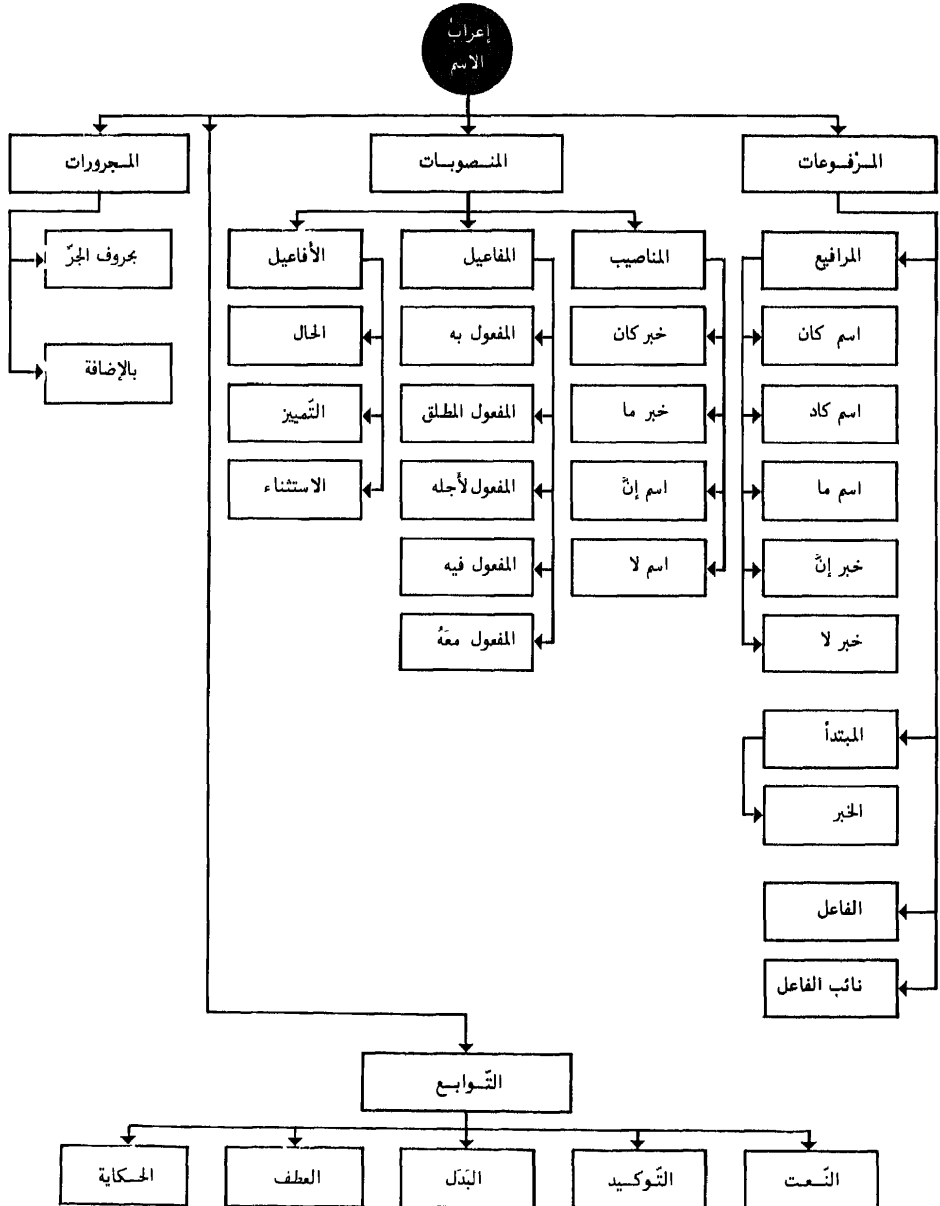

الجملة الاسمية - ١ - المبتدأ والخبر

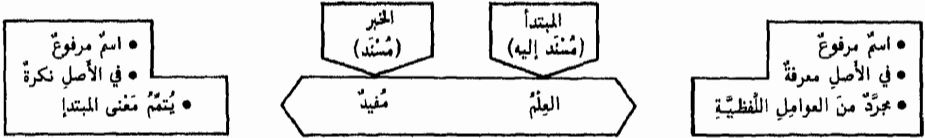

- حدّد الرّحبري المبتدأ والخبر بقوله: إنّها اسان مُجَرَّدان للإسناد. والمراد بالتّجريد إخلأؤها من العوامل اللفظيّة بيثّل: كان... إنّ الخ... وكونها مجرّدين للإسناد هو رافعها لأنّه معنى قد تناولها معاً تناولاً واحداً من حيث إنّ الإسناد لا يتأبى بدون طرفين: مسند ومسند إليه.
- المراد بالعوامل اللفظيّة العوامل غير الزائدة - لأنّ الزائدة تدخل على المبتدأ فيكون مجروراً لفظاً مرفوعاً معجلاً: هل من عالِم في المدينة؟ - ربّ رجلٍ وضيعٍ أحرز بأدبه مقاماً عليّاً

يكون المبتدأ	يأتي المبتدأ في أوّل
١- صريحاً: العِلْمُ مُعَبَّد - أنت شجاعٌ ٢- مؤوَّلاً بالصريح: أن تصوموا خير لكم - أي: صيامكم	١- الجملة الابتدائيّة: القناعة غني ٢- الجملة الحالّيّة: سرت والقمري كيد الساء ٣- الجملة النعتيّة: رأيت شيخاً مجلسه مهيب ٤- الجملة الخبريّة: الظلم مرتعه وخيم ٥- في صدر صلة الموصول: زارني الذي أبوه خطيب

- الأصل في المبتدأ أن يكون معرفة لكي يُعَبَّد إذا أُخبر عنه فإنّ أدوات النكرة جاز الابتداء بها
- تفيّد النكرة إذا كانت خاصّة أو عامّة - لأن اختصاصها يقربها من المعرفة وعمومها يستغرق كلّ أفراد الجنس فتشبه المعرفة بالجنسيّة. إلى هذين الأمرين ترجع المواضع التي يسوّغ فيها الابتداء بالنكرة

تختصُّ النكرة

- بالصفة: خطيبٌ مُصنّعٌ زارنا
- بالإضافة: حليّة الأذب خيرٌ حليّة - وقد تكون الإضافة مغنويّة: كلّ يشتهي السعادة - أي: كلّ أحدٍ
- بالعمل في ما بعدها: رغبة في الخير خيرٌ
- بالتصغير: كُتَيْبٌ هذب أخلاقه.

وتعمُّ

- إذا أريد بها عموم الأفراد: إنسانٌ خيرٌ من بهيمة
- إذا وقّعت بعد استفهام: هل أحدٌ في الدار؟
- إذا وقّعت بعد نفي: ما عاقلٌ في القوم

مسوّغات أخرى للابتداء بالنكرة

- إذا وقّعت بعد ظرف أو مجرور بالحرف: عندي مالٌ - لكلّ عالِم هفوةٌ
- إذا كانت دعاءً: ويثّل للمُرجفين
- إذا وقّعت في صدر جملة حالّيّة: سرتنا ونجمٌ قد أضاء
- إذا وقّعت بعد إذا الفجائيّة: نظرتُ فإذا نارٌ تلتهم القصر
- إذا وقّعت بعد لولا: لولا اجتهدنا لساَد الناسُ كلُّهم
- إذا أريد بها التنوع: قيوّمٌ علينا ويومٌ لنا.
- إذا عطف عليها ما يصحّ الابتداء به: رجلٌ وامرأةٌ فقيرةٌ على الباب

- الأصل في الخبر أن يكون نكرةً - لأنه صفةٌ للمبتدأ - وقد يأتي معرفة إذا كان المبتدأ معرّفاً: لُبنانٌ وطننا
- قد يتعدّد المبتدأ: الجهل عاقبتُه وخبمته • وقد يتعدّد الخبر: هو الفقورُ الرّحم

الجملة الاسمية - ٢ - مرتبة المبتدأ والخبر

• الأصل في المبتدأ التقديم لأنه محكوم عليه وفي الخبر التأخير لأنه المحكوم به - غير أنه قد يعرض ما يوجب العود عن الأصل

الخبر (مُسند)	المبتدأ (مُسند إليه)	يجب تقديم المبتدأ على الخبر
أحسن الصدق في بيت أبي يكمل يحسن في الدار؟ تضرب أضرب في الدار؟ خبر من الحياة الذي يدلني على مطلوبي قلله دزهم سدي	ما كم عيب من من غلام من غلام من للموت في رضا الله الذي يدلني على مطلوبي قلله دزهم أخوك أكبر منك سناً الكسلان إلا الجاهل الدزهم الحاكم	١- المبتدأ مما له الصدارة: ما التمجية • كم الخبرية • أسماء الشرط • أسماء الاستفهام • ما أضيف إلى أسماء الشرط • ما أضيف إلى أسماء الاستفهام • المبتدأ مقرون بما له الصدارة • المبتدأ مشبه بما له الصدارة ٢- المبتدأ والخبر مستويان في التعريف والتشكير دون قرينة تبين المراد ٣- الخبر محصور: يالاً • الخبر محصور: ياناً ٤- الخبر جملة طلبية • الخبر فعل رافع لضمير المبتدأ
أبلغ منك حنكة خاسر من لا يغير أنفق أنصف في حكمه	ما إنا الجاهل الدزهم الحاكم	

المبتدأ (مُسند إليه)	الخبر (مُسند)	يجب تقديم الخبر على المبتدأ
غلام جال الطريق؟ الله الله صاحبها درك أخوك أتك أشعر الشعراء	عندي في الأزهار أين إلا عادل عادل في الدار لله هنا عندي	١- الخبر ظرف والمبتدأ نكرة • الخبر جار ومجرور والمبتدأ نكرة ٢- الخبر اسم استفهام ٣- المبتدأ محصور: يالاً • المبتدأ محصور: ياناً ٤- اشتمل المبتدأ على ضمير يعود إلى الخبر ٥- تأخير الخبر يخل بفهم المصود • الخبر اسم إشارة للمكان • المبتدأ مسبوک من أن وصلتها

- إذا استوى المبتدأ والخبر ووجدت قرينة تبين المراد يجوز تقديم الخبر - فنقول: رجل صالح حاضر - أو: حاضر رجل صالح - ونقول أيضاً: بنو أنثانتا - أو: بنو أنثانتا بنونا - أي أن بني أنثانتا مثل بنينا
- وفي ما خلا الأماكن المذكورة بخير بين تقديم الخبر أو تأخيره كلما استقام المعنى وحصلت الفائدة

علاقة الخبر بالمتدا - ٣ - الجملة الاسمية

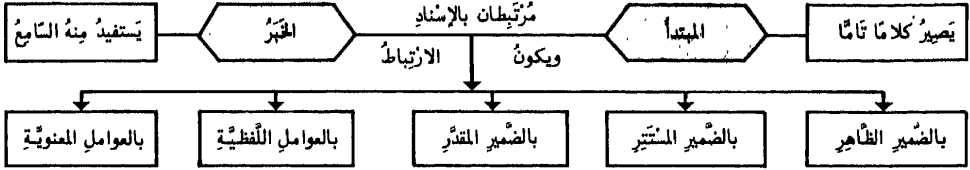

• الخبر ثلاثة أنواع: ١ - مُفْرَدٌ - ٢ - جُمْلَةٌ - ٣ - شَيْئَةٌ جُمْلَةٌ

- ١ - جامدٌ: قَلْبٌ يَتَضَمَّنُ ضَمِيرًا: الصَّمْتُ زَيْنٌ وَالسُّكُوتُ سَلَامَةٌ- ارتباط الخبر بالمتدا هو معنويٌّ بضمير مقدّر-
- ٢ - مُشْتَقٌّ: قَبِيضَتُنْ ضَمِيرًا عَائِدًا إِلَى الْمَبْتَدَأِ: العِلْمُ نَافِعٌ- أي نافعٌ هُوَ- إذا نَطَقْتَ بِالضَّمِيرِ يَكُونُ: هُوَ- إِمَّا فَاعِلًا لِتَأْنِيعٍ وَلَا ضَمِيرٌ فِيهِ وَإِمَّا تَوْكِيدًا لِضَمِيرٍ مُسْتَتِرٍ فِيهِ- المراد بالمشتقات: اسما الفاعل والمفعول- أَفْعَلُ التَّضْيِيلِ- الصِّفَةُ الْمَشْبَهَةُ- لَا غَيْرَ-
- ٣ - مَوْوَلٌ بِالْمَشَقَّةِ: قَبِيضَتُنْ ضَمِيرًا: زَيْدٌ أَسَدٌ- أي شَجَاعٌ هُوَ-
 • إذا تَضَمَّنَ الْخَبْرُ الْمَفْرَدُ ضَمِيرًا عَائِدًا إِلَى الْمَبْتَدَأِ وَجَبَتْ مُطَابَقَتُهُ لَهُ فِي جَمِيعِ أَحْوَالِهِ: زَيْدٌ قَائِمٌ- الرَّيْدَانِ قَائِمَانِ ...
 • إذا كَانَ اسْمًا جَامِدًا فَلَا تَلَزَمُ الْمُطَابَقَةُ: الْأَلْوَانُ سَبْعَةٌ- الْجُمْلَةُ نَوْعَانِ- الْعِلْمَاءُ سِرَاجُ الْأُمَّةِ
 • إذا قُصِدَ مَتَعَلِّقٌ بِالْخَبْرِ لَا الْخَبْرُ بِذَاتِهِ عَادَ الضَّمِيرُ إِلَى الْمَبْتَدَأِ إِشْعَارًا بِأَنَّهُ هُوَ الْمَقْصُودُ: إِنَّكُمْ لَقَوْمٌ تُنْكِرُونَ الْحَقَّ وَقَدْ يَعُودُ عَلَى ضَمْنِهِ إِلَى الْخَبْرِ: إِنَّكُمْ لَقَوْمٌ يُنْكِرُونَ الْحَقَّ-



- الْأَصْلُ فِي جُمْلَةِ الْخَبْرِ أَنْ تَكُونَ خَبْرِيَّةً سِوَا مَا كَانَتْ اسْمِيَّةً: الظُّلْمُ مَرْتَمَةٌ وَخِيَمٌ- أَوْ فِعْلِيَّةً: الْعَدْلُ يُثْبِتُ أَرْكَانَ الْمَالِكِ- وَقَدْ يُخْبِرُ بِالْجُمْلَةِ الْإِنشَائِيَّةِ: الشَّرُّ لَا تَقْرِيهِ- وَالْإِخْبَارُ بِالْجُمْلَةِ الْإِنشَائِيَّةِ ضَعِيفٌ لَا مُتَتَبِعٌ لِإِجَاعِ النَّحْوَةِ عَلَى جَوَازِ الرَّفْعِ فِي الْأَسْمِ الْمَشْتَقَّةِ عَنْهُ إِذَا وَقَعَ قَبْلَ فِعْلٍ طَلْبِي-
- يَلْحَقُ بِالْجُمْلَةِ الْفِعْلِيَّةِ الْجُمْلَةُ الشَّرْطِيَّةُ: اللَّهُ إِذَا أَطْعَمْتَهُ يُؤَفِّقَكَ- وَاخْتَلَفَ فِي خَبْرِ الْمَبْتَدَأِ إِذَا كَانَ جُمْلَةً شَرْطِيَّةً- وَأَكْثَرُ الْمُحَقِّقِينَ عَلَى أَنَّهُ الشَّرْطُ لَا الْجَوَابُ-
- إِذَا وَقَعَتِ الْجُمْلَةُ خَيْرًا احتاجت إلى ضمير يربطها بالمتدا- ويكون هذا الضمير بارزًا: العِلْمُ مَقَامُهُ رَفِيعٌ- أَوْ مُسْتَتِرًا: العِلْمُ يُرْفِي الْأُمَّمَ- أَوْ مَحذُوفًا: اللُّؤْلُؤُ مِثْقَالٌ بِدِينَارٍ- أي يثقالٌ بِهِ- تَرْتَبِطُ أَيْضًا الْجُمْلَةُ بِغَيْرِ الضَّمِيرِ:



- ١- إذا كان بعضها عين المتدا- وذلك يكون بتكرار لفظ المتدا: التَّمِيمَةُ مَا التَّمِيمَةُ
- ٢- بتكرار معناه: الَّذِينَ يَزْرَعُونَ الْفِتْنَ- لَا تُهْمَلُ عِقَابُ الْمُفْسِدِينَ- قَابِلُ الْمُفْسِدِينَ هُمُ الَّذِينَ يَزْرَعُونَ الْفِتْنَ
- ٣- بالإشارة إليه من جانب الجملة: الاقتصاد ذلك نصف الفنى-
- ٤- بدخوله تحت العموم الذي يشتغل عليه بعض الجملة أي أن تكون جملة الخبر متضمنة اسمًا أعم من المتدا فيكون المتدا داخلًا تحته: التَّصْوِيرُ يَغْمُ الْقَنْ- هُوَ اللَّهُ أَحَدٌ-

- لَا يَدْ لَشِبِهِ الْجُمْلَةُ الْوَاقِعَةُ خَيْرًا مِنْ وَصْفٍ أَوْ فِعْلٍ مَحذُوفٍ يَتَعَلَّقُ بِهِ الظَّرْفُ أَوْ الْجُرُورُ وَيَكُونُ هُوَ الْخَبْرُ فِي الْحَقِيقَةِ: الْوَرَقَا فَوْقَ الشَّجَرَةِ- أي كائنةً أَوْ تَكُونُ-
- إِذَا قُدِّرَ الْمَحذُوفُ وَصَفًا كَانَ الْخَبْرُ مِنْ قِبَلِ الْمَفْرَدِ وَإِذَا قُدِّرَ فِعْلًا كَانَ الْخَبْرُ مِنْ قِبَلِ الْجُمْلَةِ-
- إِذَا دَلَّ مَتَعَلِّقُ الظَّرْفِ وَالْجُرُورِ عَلَى وَجُودِ مُطَلَقٍ: يَكُونُ- كَائِنٌ... وَمَا شَاكَلَهَا وَجَبَتْ حَذْفُهُ لِفَقْدَانِ الْفَائِدَةِ مِنْ ذِكْرِهِ- وَإِذَا دَلَّ عَلَى وَجُودِ مُعَيَّرٍ بِصِفَةٍ ذَكَرَهُ: الْوَرَقَا مُعَرَّذَةٌ فَوْقَ الشَّجَرَةِ عِنْدِي زَيْدٌ نَائِمٌ- مَا لَمْ يَدَلَّ عَلَيْهِ دَلِيلٌ: الْفَارِسُ فَوْقَ الْجَوَادِ- أي رَاكِبٌ.



الجملة الاسمية -٤- في حذف المبتدأ والخبر

المبتدأ المحذوف	الخبر	يُحذف المبتدأ: ١- جوازًا ٢- وجوبًا
هذا قَمَلُهُ	(...) المَطْبُحُ الأُوْلُو مَنْ عَمِلَ صَالِحًا قَدَ لِنَفْسِهِ	١- إذا دلت على تعيينه قرينة
يَمِينٌ صَبْرِي هُوَ هُوَ هُوَ هُوَ	في ذمِّي (...) لأفعلن (...) صَبْرٌ جَمِيلٌ أَكْرَمُ العَمَلَاءِ ولا سِوَا (...) زَيْدٌ نِعْمَ الرَّجُلُ (...) زَيْدٌ الحَمْدُ لله (...) الكَرِيمُ العَارِ للِقَاتِلِي (...) المُجْرِمُ	٢- متى كان جواب القسم سادًا مسدده • إذا كان خبره مصدرًا بدلًا من لفظه • بعد: لا سِوَا- إذا كان المستثنى بها مرفوعًا • في باب: نعم ونيس- والمخصوص خبر • إذا أخبر عنه بنعت مقطوع عن متبوعه • إما مجرد المدح أو الذم أو الترحم

الخبر المحذوف	المبتدأ	يُحذف الخبر: ١- جوازًا ٢- وجوبًا
كذلك كأين عندي	أبوكَ ناجحٌ وأخوك (...) خَرَجْتَ فإذا العَدُو (...) مَنْ عِنْدَكَ؟ أبوكَ (...)	١- إذا دلت القرينة على حذفه وفي الغالب • بعد: إذا - الفجائية • في جواب الاستفهام
قَسَمِي عَلِيٌّ مَوْجُودٌ مَوْجُودٌ مَوْجُودٌ بِالأَمْرِ بِحَالِي مَقْتَرِنٌ مَعَهُ حاصل إذا كان	لَعَمْرُكَ (...) لأقومن عَهْدُ اللَّهِ (علي) لأفعلن لَوْلَا العَدْلُ (...) لَفَسَدَتْ لَوْلَا الأَمِيرُ واقفٌ لَجَلَسْتُ الأَمِيرُ (...) عِنْدَكَ الأَمِيرُ (...) في الدَارِ ما عالمٌ (...) أخوك هَلْ عَارِفٌ (...) أَنتَا كُلُّ إنسانٍ وَقَعْلُهُ (...) كُلُّ إنسانٍ مَعَ فِعْلِهِ (فيسد مسد الخبر) ضَرِبِي العَبْدَ (...) مَسِيئًا	٢- جواب القسم الصريح فإن لم يكن صريحًا جاز إثبات الخبر وحذفه • جواب: لولا - إذا دل الخبر على وجود مطلق فإذا دل على وجود مفيد بصفة وجب إثباته • الظرف: إذا كان • الجاز والجرور: الوجود مطلقًا • عايل الصفة المسبوقة: بنفي - • باستفهام: • عطف اسم على المبتدأ بواو المصاحبة الواو تكون نصفي المصاحبة لتقوم مقام: مع • الحال التي لا تصلح أن تكون خبرًا

• لا تُغني الحال عن الخبر إلا إذا كان المبتدأ مصدرًا مضافًا إلى مفعوله - أو أفعال التفضيل مضافًا إلى المصدر أو إلى ما يؤكده: أفضل خير تعلمه وأنت تخدم المصلحة - أقرب ما يكون التبد من ربه وهو ساجد

أَجْمَلَةُ الْأَسْمِيَّةِ ٥ - مُلْحَقَاتُ الْمُبْتَدَأِ وَالْخَبَرِ

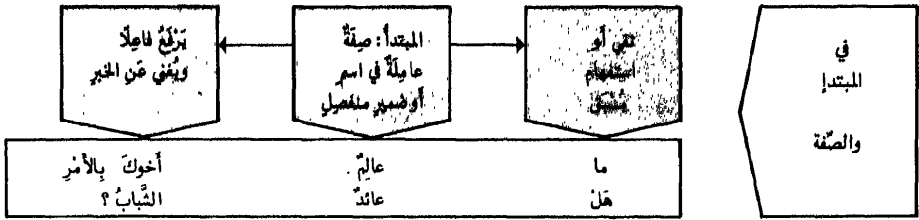

• يُفْتَرَضُ فِي الْمَرْفُوعِ بِالصِّفَةِ أَنْ تَكْتَفِيَ بِهِ فِي الْمَعْنَى: مَا كَاتِبٌ أَخْوَاكَ - فَإِذَا لَمْ تَكْتَفِ بِهِ كَقَوْلِكَ: مَا قَائِمٌ أَبَوَاهُ زَيْدٌ - لَمْ تَكُنْ فِي شَيْءٍ مِنْ ذَلِكَ - فَيَكُونُ: زَيْدٌ - مُبْتَدَأٌ مُؤَخَّرًا وَ: قَائِمٌ - خَيْرًا مُقَدَّمًا وَ: أَبَوَاهُ - فَاعِلٌ: قَائِمٌ - أَمَّا إِذَا كَانَ مَرْفُوعًا ضَمِيرًا مُسْتَبْرَأً كَقَوْلِكَ: زَيْدٌ لَا وَاقِفٌ وَلَا قَاعِدٌ - فَتَكُونُ خَيْرًا لِلْمُبْتَدَأِ قَبْلَهَا -

• المراد بالوصف اسمُ الفاعلِ والمفعولِ والصِّفَةُ المَشْبُوهَةُ وأفعُلُ التَّنْضِيلِ واسمُ المنسوبِ - غيرَ أَنَّهُ إِذَا كَانَ الوصفُ مفعولًا كانَ ما بعده نائبَ فاعلٍ سادًّا مَسَدَّ الخَيْرِ: هلٌ مَعْدُورٌ أَخْوَاكَ؟

• يَكُونُ النَّيِّ وَالاسْتِفْهَامُ بِالْحَرْفِ كَمَا مَرَّ أَوْ بِغَيْرِ الْحَرْفِ: لَيْسَ مُنْطَلِقٌ أَخْوَاكَ - كَيْفَ جَالِسٌ غُلَامُكَ؟ - عَلَى أَنَّ الوصفَ بَعْدَ: لَيْسَ - يَكُونُ مَرْفُوعًا بِهَا عَلَى أَنَّهُ اسْمُهَا وَالْفَاعِلُ يُعْنَى عَنْ خَيْرِهَا -
وَقَدْ يَكُونُ النَّيِّ تَأْوِيلًا: إِنَّمَا قَائِمٌ عَبْدُكَ - أَي: مَا قَائِمٌ إِلَّا عَبْدُكَ - غَيْرُ ذَاهِبٍ بَنُوكَ - أَي: مَا ذَاهِبٌ بَنُوكَ عَلَى أَنَّ الوصفَ بَعْدَ: غَيْرِ - يُجَرُّ بِالْمُضَافِ عَلَى أَنَّ: غَيْرِ - هِيَ الْمُبْتَدَأُ وَفَاعِلُ الوصفِ أَعْنَى عَنِ الْخَيْرِ -

- الصِّفَةُ مُبْتَدَأٌ وَمَا بَعْدَهَا مَرْفُوعٌ سَدَّ مَسَدَّ الْخَيْرِ : هلٌ قَادِمٌ الْغَائِبُ؟
- أَوْ الصِّفَةُ خَيْرٌ مُقَدَّمٌ وَمَا بَعْدَهَا مُبْتَدَأٌ مُؤَخَّرٌ : هلٌ قَادِمٌ الْغَائِبُ؟

١- الصِّفَةُ مُطَابِقَةٌ
مَا بَعْدَهَا فِي الْإِتْرَادِ

- الصِّفَةُ خَيْرٌ مُقَدَّمٌ وَمَا بَعْدَهَا مُبْتَدَأٌ مُؤَخَّرٌ -
- هلٌ خَالِدَانِ الْعَالِيَانِ؟ - مَا خَالِدُونَ الْأَخْيَاءُ -

٢- الصِّفَةُ سَطَابِقَةٌ
فِي التَّشْبِيهِ وَالْمَجْمَعِ

- الصِّفَةُ مُبْتَدَأٌ وَمَا بَعْدَهَا مَرْفُوعٌ سَدَّ مَسَدَّ الْخَيْرِ -
- مَا مُسَاوِرٌ أَخْوَايَ - مَا مُسَاوِرٌ أَنْتَمَا -

٣- الصِّفَةُ مُؤَدَّةٌ
وَمَا بَعْدَهَا مَعْنَى أَوْ مَجْع

حَسْبُ الْمُبْتَدَأِ وَالْخَبَرِ

• ما - التَّمَجُّسِيَّةُ	• الضَّمِيرُ	• اسمُ الاستِفْهَامِ
• كَمْ - الْخَبَرِيَّةُ		• الاسمُ الموصولُ
		• اسمُ الشَّرْطِ
		• اسمُ الإِشَارَةِ

مُلْحَقَاتُ الْمَبْتَدَأِ وَالْخَبَرِ (تابع)

الْجُمْلَةُ الْأَسْمِيَّةُ

• إذا كان الخبر ظرفاً جارياً أو مجروراً أو اسم استفهام يدلُّ على الظرفية ثم وقعت بعد ذلك نكرة مشتقة فلها وجهان:

١ - الرفع	على أنها خبر المبتدأ	النكرة المشتقة بعد تمام المبتدأ والخبر
٢ - النصب	على الحالية	
عِنْدِي يَوْسُفُ نَائِمٌ	-	عِنْدِي يَوْسُفُ نَائِمٌ
أَيْنَ أَبوكَ مُعَيَّمًا؟	-	أَيْنَ أَبوكَ مُعَيَّمٌ؟
فِي الْمَنْزِلِ صَدِيقُكَ قَابِعًا	-	فِي الْمَنْزِلِ صَدِيقُكَ قَابِعٌ

- هو ضميرٌ يفضِّلُ بين المبتدأ والخبر فيرفعُ الشكَّ: أبوكَ هُوَ الْفَاضِلُ
- يفيد معنى الحصر والتخصيص
- ينبغي أن يكون ضميراً منفصلاً مرفوعاً مطابقاً للاسم السابق
- يجب أن يكون المبتدأ والخبر معرفتين أو كمعرفتين
- إعرابه: حرفٌ لا محلَّ له من الإعراب
- لا تأثير له في ما بعده من حيث الإعراب؛
- حالة واحدة يُعرَّبُ فيها ضميرُ الفصلِ اسماً كقِيَّةِ الضَّائِرِ، وذلك في كلِّ جُمْلَةٍ لا يمكنُ أن يتَّصِلَ فيها الاسمُ الثاني بالأولِ إلَّا من طريقِ اعتبارِ الفاصلِ بينها ضميراً: كَانَ التَّلْمِيذُ هُوَ خَالِدٌ

- يجوزُ دُخُولُ فِه الجِزَاءِ عَلَى الْخَبَرِ إِذَا كَانَ مُتَأَخَّرًا - وتدخلُ على الجوابِ
- مع الموصول: الَّذِي يُسَاعِدُنِي فَلَ الشُّكْرُ
- مع النكرة الموصوفة بغير المَفْرَدِ: زَائِرٌ فِي الْبَيْتِ فَلَ الْمَوَدَّةُ
- إذا دَخَلَ عَلَى الْمَبْتَدَأِ نَاسِخٌ غَيْرُ إِنَّ وَلَكِنْ، لَا تَدْخُلُ الْفَه عَلَى الْخَبَرِ: لَيْسَ كُلُّ مَنْ يَفْعَلُ لَهُ أَجْرٌ

الجملة الاسميّة ٧ - موجز لأحكام المبتدأ والخبر

مفرد	١ - جامد ٢ - مشتق ٣ - مؤول بالمشتق
جملة	١ - اسمية خبرية ٢ - فعلية خبرية ٣ - فعلية شرطية
شبه جملة	١ - متعلقة بالظرف ٢ - متعلقة بالجاء والجرور

تكوينه	١ - صريح ٢ - مؤول بالصريح
نحوه	١ - بالوصف ٢ - بالإضافة ٣ - بالعمل في ما بعدها ٤ - بالتصغير
أو نكرة صامته	١ - أريد بها عموم الأفراد ٢ - بعد استفهام ٣ - بعد نفي

تقديم الخبر على المبتدأ	١ - الخبر ظرف والمبتدأ نكرة ٢ - الخبر جرور والمبتدأ نكرة ٣ - الخبر اسم استفهام ٤ - المبتدأ محصور بإلا أو إننا ٥ - المبتدأ له ضمير يعود إلى الخبر ٦ - التأخير يُجَلِّ بالفهم المقصود ٧ - الخبر اسم إشارة للمكان ٨ - المبتدأ مسبوك من أن وصلتها
-------------------------	--

تقديم المبتدأ على الخبر	١ - له الصدارة ٢ - أضيف إلى ما له الصدارة ٣ - مقرون أو مشبه بما له الصدارة ٤ - المبتدأ والخبر مستويان ٥ - الخبر محصور بإلا أو إننا ٦ - الخبر جملة طلبية ٧ - الخبر فعل رافع لضمير المبتدأ
-------------------------	--



الرباط	<ul style="list-style-type: none"> • لفظي أو معنوي • ضمير ظاهر • ضمير مستتر • ضمير مقدر
--------	---

يُحذف جوازاً	<ul style="list-style-type: none"> • إذا دلت القرينة على حذفه • أو بعد إذا الفجائية وجواب الاستفهام
يُحذف وجوباً	<ul style="list-style-type: none"> ١ - جواب القسم الصريح ٢ - جواب لولا - والخبر وجود مطلق ٣ - الظرف والجار والجرور ٤ - عامل الصفة بعد نفي أو استفهام ٥ - العطف على المبتدأ بواو المصاحبة ٦ - الحال

يُحذف جوازاً	<ul style="list-style-type: none"> • إذا دلت على تعيينه قرينة
يُحذف وجوباً	<ul style="list-style-type: none"> ١ - جواب القسم ساذ مسدّه ٢ - خبره مصدر بدل من لفظه ٣ - بعد لا سيما والمستثنى مرفوع ٤ - مع نعم وبئس والمخصوص خبر ٥ - خبره نعم مقطوع عن مثبوعه ٦ - مجرد المدح أو الذم أو الترحم

التواضع

السَّوَالِجُ

٨		٨
١٦١	الهيكل العام لفعل التواسخ :	٨ - ١ - ١
١٦٢	كلماتها وأقسامها :	٨ - ١ - ٢
١٦٣	أفعال ناقصة تدخل على الجملة الاسمية :	٨ - ٢ - ١
١٦٤	ملحقات :	٨ - ٢ - ٢
١٦٥	أفعال مقاربة تدخل على الجملة الاسمية :	٨ - ٣
١٦٦	حروف نفي تدخل على الجملة الاسمية :	٨ - ٤
١٦٧	حروف نفي مشبهة بالفعل تدخل على الجملة الاسمية :	٨ - ٥
١٦٨	متى تفتح، متى يجوز الفتح والكسر :	٨ - ٦
١٦٩	حرف نفي للجنس يدخل على الجملة الاسمية :	٨ - ٧

• عوامل تدخل على الجملة الاسمية

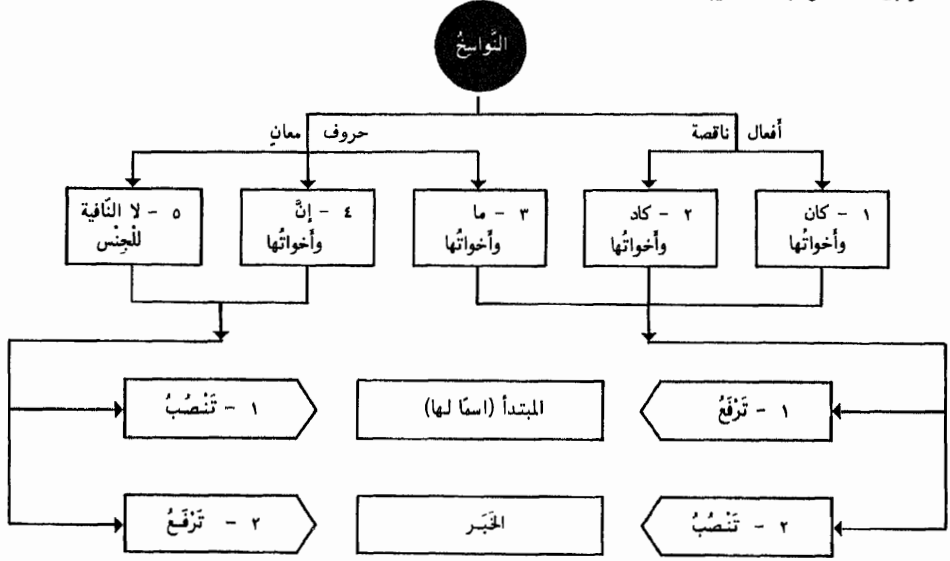

المناصب

١ - خبرُ كان وأخواتها
٢ - خبرُ كاد (المضارع)
٣ - خبر ما وأخواتها
٤ - اسمُ إنَّ وأخواتها
٥ - اسمُ لا النافية للجنس

المرافيع

١ - اسمُ كان وأخواتها
٢ - اسمُ كاد وأخواتها
٣ - اسم ما وأخواتها
٤ - خبرُ إنَّ وأخواتها
٥ - خبرُ لا النافية للجنس

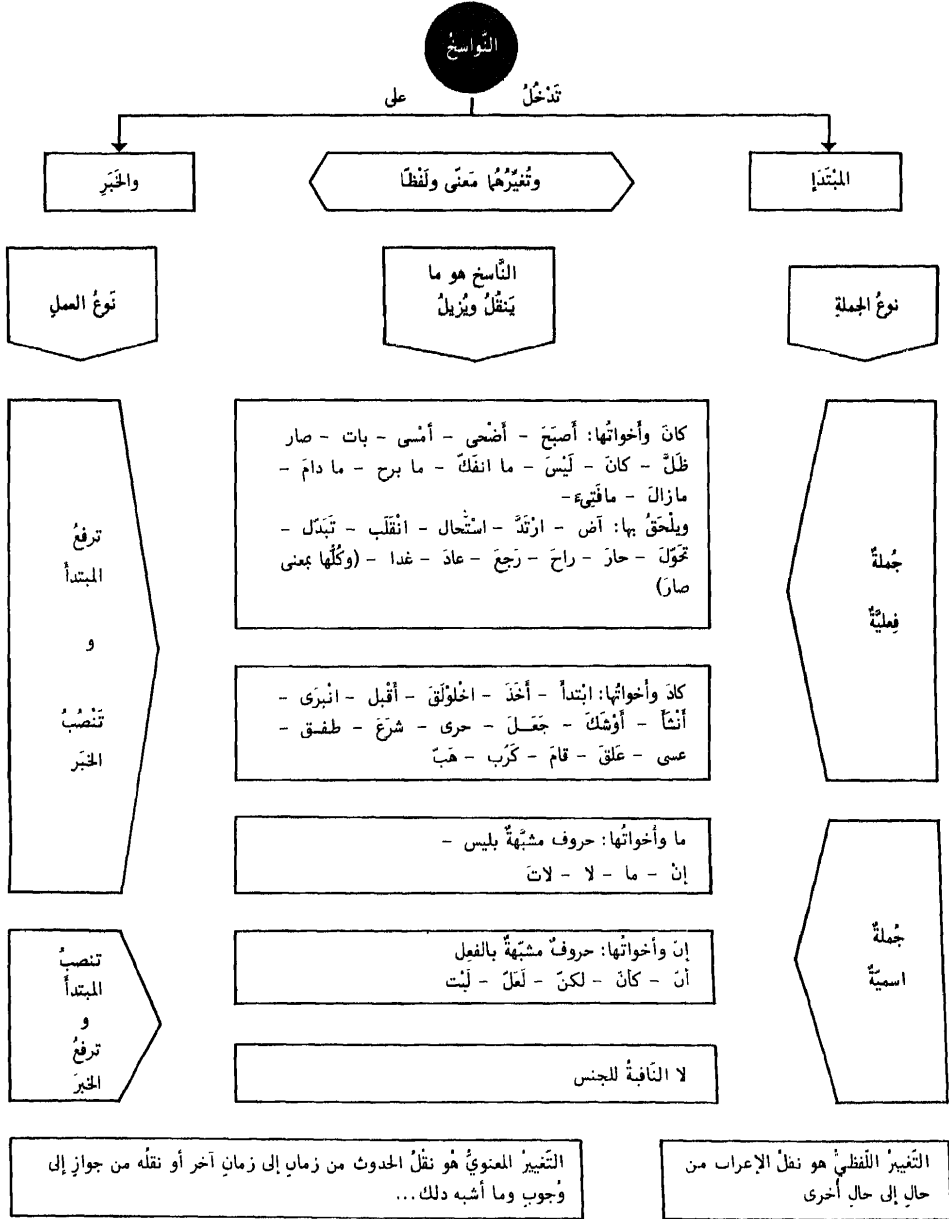

كانَ وَأَخْوَاتُهَا ١ - أفعالٌ ناقِصَةٌ تدخلُ على الجُملةِ الاسميَّةِ

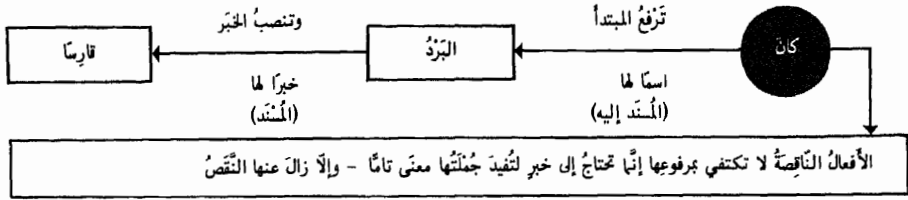

في شروطِ عملِ الأفعالِ الناقِصةِ
١ - تعملُ بلا شرطٍ: أَصْبَحَ - أَضْحَى - أَمْسَى - باتَ - صارَ ظَلَّ - كانَ - لَيْسَ
٢ - إذا تقدَّمتها: نفي - نهي - دَعاءٌ - استفهامٌ إنكاريٌّ - انفكَّ - برحَ - زالَ - فقيءٌ
٣ - إذا تقدَّمتها: ما - المصدرية: دامَ

في تصريفِ الأفعالِ الناقِصةِ
١ - تصريفُ تامٍّ (ماضٍ - مضارع - أمر): أَصْبَحَ - أَضْحَى - أَمْسَى - باتَ - صارَ ظَلَّ - كانَ
٢ - تصريفُ ناقِصٌ (ماضٍ - مضارع): ما انفكَّ - ما برحَ - ما زالَ - ما فقيءٌ
٣ - لا يتصرفُ أصلًا: لَيْسَ - ما دامَ

الخبرُ	الناسخُ	الاسمُ
مُجْتَهَدًا	كانَ	التَّلْمِيذُ

الناسخُ	الخبرُ	الاسمُ
كانَ	مُجْتَهَدًا	التَّلْمِيذُ

مرتبَةٌ الاسم والخبر	الناسخُ	الاسمُ	الخبرُ
	كانَ	التَّلْمِيذُ	مُجْتَهَدًا

• إذا أُخِيرَ عن الأفعالِ الناقِصةِ بفعلٍ وجبَ أن يكونَ مُضارعًا: كانَ الأُسْتاذُ يُلقي الدُّروسَ

• ويأتي ماضيًا بعدَ سِتَّةِ منها:
أَصْبَحَ - أَضْحَى -
أَمْسَى - باتَ - ظَلَّ - كانَ
بشرطِ أن يكونَ مَقْرُونًا بقَدِّ: كانَ الولدُ قد نَجَحَ

الناسخُ	الخبرُ	الاسمُ
لَيْسَ	مُجْتَهَدًا	التَّلْمِيذُ

مرتبَةٌ ليس وما دامَ	الناسخُ	الاسمُ	الخبرُ
	لَيْسَ	التَّلْمِيذُ	مُجْتَهَدًا

الناسخُ	الخبرُ	الاسمُ
كانَ	صَدِيقًا	سَمِيرٌ

الاسم والخبر معرفتان	الناسخُ	الاسمُ	الخبرُ
	كانَ	سَمِيرٌ	صَدِيقًا

- في ما تَخَصَّصَ به كانَ -

- تَزَادُ حَسْرًا بينَ مُتَلَاذِمَيْنِ لَتَدَلَّ على الماضِي: ما كانَ أَحْسَنَ الرِّياضِ
- تُحَدَفُ جَوَازًا معَ اسمِها بَعْدَ إنَّ ولو: التُّورُ يَهْدِي وإنَّ خَافِتًا
- تَزَادُ اليأسَ في خبرِها إذا تقدَّمتها نفيٌّ: ما كانَ اللهُ يظَلِّمُ لِلعِبَادِ
- تُحَدَفُ جَوَازًا نونُ مضارعِها المجرومِ: لَمْ أَكْ مُؤَيَّنًا

- في ما تَحْتَسَبُ به لَيْسَ -

- يَجوزُ زيادَةُ اليأسِ في خبرِها: لَيْسَ الأهلُ بظالمٍ
- يَجوزُ حَذْفُ خبرِها إذا دَلَّتْ عليه قرينةٌ: قالَ الكافرُ: لَيْسَ إِلَهٌ
- يَبْطُلُ عملُها إذا انتَقَضَ خبرُها بالإلَّا: لَيْسَ الطَّيِّبُ إلاَّ المِسْكُ (وذلكَ عندَ التَّسْمِيئِ - وأَمَّا الحِجَازِيُّونَ فيوجِبونَ نَصَبَ الخبرِ).

- كَانَ : اتَّصَفَ الْخَيْرُ عَنْهُ بِالْخَيْرِ فِي الْمَاضِي
- أَصْبَحَ - أَضْحَى - ظَلَّ - بَات - أَمْسَى : اتَّصَفَهُ بِالْخَيْرِ فِي الصُّبْحِ وَالضُّحَى وَالنَّهَارِ وَاللَّيْلِ وَالْمَسَاءِ
- لَيْسَ : النَّفْيُ
- صَارَ : التَّحَوُّلُ وَالإِنْتِقَالُ
- مَا زَالَ - مَا بَرِحَ - مَا قَتِيَءَ - مَا انْفَكَّ : مُلَازِمَةٌ الْخَيْرِ لِلْمُخْتَبِرِ عَنْهُ
- مَا دَامَ : اسْتِمْرَارُ الْخَيْرِ
- قَدْ تَشْتَمَلُ أَيْضًا : كَانَ - أَمْسَى - أَضْحَى - ظَلَّ - بَاتَ : بِمَعْنَى صَارَ

معانيها

- كَانَ : إِذَا جُعِلَتْ بِمَعْنَى : حَدَثَ وَحَصَلَ
- ظَلَّ أ : بِمَعْنَى اسْتَمَرَّ
- بَات : بِمَعْنَى نَزَلَ لَيْلًا
- أَمْسَى : بِمَعْنَى دَخَلَ فِي الْمَسَاءِ
- أَصْبَحَ : بِمَعْنَى دَخَلَ فِي الصُّبْحِ
- أَضْحَى : بِمَعْنَى دَخَلَ فِي الضُّحَى
- صَارَ : بِمَعْنَى انْتَقَلَ
- انْفَكَّ : بِمَعْنَى انْفَصَلَ
- بَرِحَ : بِمَعْنَى ذَهَبَ
- دَامَ : بِمَعْنَى بَقِيَ

الأفعال
الناتجة
التي
تأتي
تامة

ما عدا

ليس - ما قتيء - ما زال (مضارع: يزال).

وحيثُ يُؤخذُ تأخذُ فاعلاً وتكتفي به، وإنَّما يقولُ للشَّيءِ كُنْ فَيَكُونُ...
سُبْحَانَ اللَّهِ حِينَ تُمْسُونَ وَحِينَ تُصْبِحُونَ - خَالِدِينَ فِيهَا مَا دَامَتِ السَّمَاوَاتُ وَالْأَرْضُ...

- كُلُّ مَا اشْتَقَّ مِنَ الْأَفْعَالِ النَّاتِجَةِ يَعْمَلُ عَمَلَ مَا ضَمِيهَا فِي رَفْعِ الْأَسْمِ وَنَسَبِ الْخَيْرِ - غَيْرَ أَنَّ مَصْدَرَهَا يُضَافُ إِلَى اسْمِهَا فَيَكُونُ الْأَسْمُ مَجْرُورًا لِنِظْمِ مَرْفُوعًا عِلًّا : عَجِبْتُ مِنْ كَوْنِ أُنَيْكٍ مُتَّقَلِّبًا
- زَالَ - قَتِيَءَ - انْفَكَّ - بَرِحَ : يَجِبُ أَنْ يَتَقَدَّمَ نَفْيٌ أَوْ نَهْيٌ أَوْ اسْتِفْهَامٌ إِنْكَارِيٌّ أَوْ دَعَاءٌ وَلَا يَكُونُ الدُّعَاءُ إِلَّا : يَلَا : مَا زَالَ الْإِنْسَانُ ضَعِيفًا - لَا تَزَالُ صَابِرًا - لَا زَلْتَ سَعِيدًا - هَلْ يَبْرَحُ الْبَخِيلُ مَمْتَدِّتًا - وَأَمَّا النَّفْيُ فَلَا يَكُونُ إِلَّا بِالْحَرْفِ كَمَا فِي الْمَثَالِ أَوْ بِفِعْلِ : لَيْسَ يَنْفَكُ الدَّاءُ مُقِيمًا - وَذَلِكَ مِنْ قَبِيلِ النَّفْيِ لِنِظْمِهَا - وَأَمَّا النَّفْيُ مَعْنَى فَكَقَوْلِكَ : فَلَمَّا يَزَالُ زَيْدٌ مُسَافِرًا -

شروط
عملها

- إِنَّ الْمَرَادَ بِالْخَيْرِ هُنَا هُوَ الْخَيْرُ الْمَفْرُودُ - وَأَمَّا الْخَيْرُ الْوَاقِعُ جَمْلَةٌ فَيَجُوزُ تَقْدِيمُهُ :
- كَانَ الْأَمِيرُ يَزُورُنَا أَوْ يَزُورُنَا رَسُولُهُ - يَزُورُنَا كَانَ الْأَمِيرُ وَكَانَ يَزُورُنَا الْأَمِيرُ وَكَانَ يَزُورُنَا رَسُولُهُ الْأَمِيرُ
- أَمَّا تَقْدِيمُ الْخَيْرِ عَلَى : دَامَ وَلَيْسَ - فَمَنْعَهُ جَهْرُ الشُّحَاةِ : لَكِنَّهُمْ أَجَازُوا وَسَوَّطَهُ بَيْنَهَا وَبَيْنَ الْأَسْمِ : لَا طَيْسَبَ لِلْفَيْشِ مَا دَامَتْ مُنْقَصَةً لِدَائِمَتِهِ بِأَذْكَارِ الْمَوْتِ وَالْمَهْرَمِ
- وَأَمَّا تَقْدِيمُ الْخَيْرِ عَلَى : مَا - النَّافِيَةِ وَالْمَصْدَرِيَّةِ فَمَنْعُوهُ بِاتِّفَاقٍ -

في
مرتبة
الخير

- تُحَدِّثُ : كَانَ - مَعَ مَعْمُوهَا بَعْدَ : إِنَّ - فِي قَوْلِهِمْ : افْعَلْ هَذَا إِمَّا لَا - أَيْ إِنْ كُنْتَ لَا تَفْعَلُ غَيْرَهُ - فَمَا : عَوْضٌ عَنْ : كَانَ - وَلَا : نَافِيَةٌ لِلْخَيْرِ -
- وَتُحَدِّثُ وَحِدَهَا وَجُوبًا بَعْدَ : أَنْ - الْمَصْدَرِيَّةِ مَعُوضًا عَنْهَا : بِمَا - الرَّائِدَةُ وَيَبْتَدِئُ اسْمُهَا وَخَيْرُهَا : أَمَّا أَنْتَ رَاضِيًا رُضُوعًا - وَقَدْ عُلِّلَ الشُّحَاةُ ذَلِكَ بِقَوْلِهِمْ إِنَّ أَسْلَمَهُ : لِأَنَّهُ كُنْتَ رَاضِيًا - فَحَدِّثْتَ لِأَنَّ التَّعْلِيلَ مِنْ : أَنْ - عَلَى قِيَاسِ حَذْفِهَا ثُمَّ حُدِّثْتَ : كَانَ - لِلِاخْتِصَارِ وَزَيْدَتْ : مَا - عَوْضًا مِنْهَا - فَانْفَصَلَ الضَّمِيرُ الَّذِي هُوَ اسْمُ كَانَ لِعِدْمِ اسْتِقْلَالِهِ مُتَّصِلًا - وَأَدْغَيْتَ نُونُ : أَنْ - بِمِيمٍ : مَا - لِتَقَارُبِهَا فِي الْخُرُوجِ فَصَارَتْ : أَمَّا أَنْتَ -

في
حذف
كان

كاذ وأخواتها

أفعالٌ مقارِبَةٌ تدخلُ على الجُملةِ الاسميَّةِ

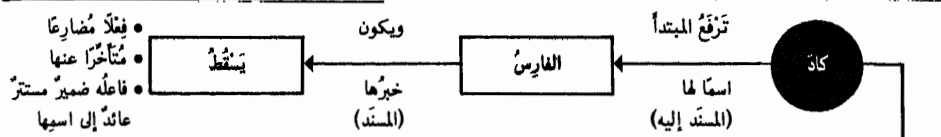

أفعالُ المقارِبَةِ هي أفعالٌ ناقِصَةٌ تَعْمَلُ عَمَلُ كَانٍ وَسُمِّيَتْ هَكَذَا مِنْ بَابِ تَسْمِيَةِ الْكَلِّ بِاسْمِ الْبَعْضِ

- يَجُوزُ أَنْ يَتَوَسَّطَ الْخَبْرُ بَيْنَ كَاذٍ وَاسْمِهَا: كَاذٌ يَسْقُطُ الْبَيْتُ - مَا لَمْ يَكُنْ مَقَرَّنًا بِأَنْ فَلَا يَجُوزُ فِيهِ ذَلِكَ إِلَّا إِذَا اعْتَبِرْتَ تَامَةً: أَوْشَكَ أَنْ يَذْهَبَ زَيْدٌ - فَتَكُونُ أَنْ وَمَا بَعْدَهَا فِي تَأْوِيلِ مَصْدَرٍ فَاعِلٌ لِأَوْشَكَ - وَزَيْدٌ: فَاعِلًا لِيَذْهَبَ - لَا يَجُوزُ فِي نَظَرِ الْكَثِيرِينَ مِنَ النُّحَاةِ: كَاذُ الْبَيْتِ يَسْقُطُ سَقْفُهُ - وَاسْتَنْوَا عَسَى مِنْ هَذَا الْحِكْمِ: عَسَى زَيْدٌ يَقُومُ غَلَامَةً -

أوضاعها وأحكامها	- أفعال المقاربة -	- أفعال الرِّجاء -	- أفعال الشُّروع -
	• أَوْشَكَ • كَاذٌ • كَرَّبَ	• اخْلُقْ • حَرَى • عَسَى	• ابْتَدَأَ • أَخَذَ • أَقْبَلَ • انْبَرَى • أَنْشَأَ • جَعَلَ • شَرَعَ • طَفِقَ • عَلِقَ • قَامَ • هَبَّ

في اقتران خبرها بأن	• كَاذٌ يَغْلِبُ جَمْرُهُ • كَرَّبَ (خبرها منها) • أَوْشَكَ: يَغْلِبُ الْاِقْتِرَانُ • أَوْشَكَ زَيْدٌ أَنْ يَذْهَبَ	• اخْلُقْ (يَجِبُ اقْتِرَانُ • حَرَى (خبرها بها) • حَرَى الطُّفْلُ أَنْ يَمْشِيَ • عَسَى: يَغْلِبُ الْاِقْتِرَانُ • عَسَى الْوَلَدُ أَنْ يَمْشِيَ	يجب تجرُّد خبرها منها
---------------------	---	---	-----------------------

الجامدة والمشتقة	• كَرَّبَ: جامدة • أَوْشَكَ يَشْتَقُّ مُضارعٌ • كَاذٌ (اسم فاعلٍ يَكَاذُ الْبَرَقُ يَخْطِفُ أَنْبَارَهُمْ (اسم الفاعل: كَاذِدٌ - مُؤَشِكٌ)	• كَلَّمَهَا جَامِدَةٌ • عَسَى: مَتَى اتَّصَلَ بِهَا ضَمِيرُ الرَّفْعِ الْبَارِزُ الصَّحِيحُ جَازٌ فِيهَا فَتَنَحَّ السَّيْنُ وَكَسَرُهَا: عَسَيْتَ وَعَسَيْتُ	• كَلَّمَهَا جَامِدَةٌ • كَلَّمٌ مَا يُشْتَقُّ مِنْ أَعْمَالِ الشُّرُوعِ لَا يُعَدُّ مِنْ أَعْمَالِ الْمَقَارِبَةِ بَلْ يَكُونُ تَامَةً كِبَائِيهِ الْأَعْمَالِ: رَأَيْتُ كَاتِبًا يَشْرَعُ فِي عَمَلِهِ
------------------	--	---	---

التامة والناقصة	• كَاذٌ - كَرَّبَ: ناقِصَةٌ • أَوْشَكَ: تَامَةٌ وَجُوبًا • عَسَى: تَامَةٌ جَوَازًا - بِشَرْطِ أَنْ يَأْتِيَ بَعْدَهَا فِعْلًا مُضارعًا مَسْبُوقًا بِأَنْ يَكُونُ فَاعِلُهَا الْمَصْدَرُ الْمُؤَوَّلُ مِنْ: أَنْ وَالْفِعْلُ الْمُضارعُ - تَلَزَمَ صُورَةٌ وَاحِدَةٌ: التَّلْمِيذَانِ عَسَى أَنْ يَنْجَحَا - مَتَى اتَّصَلَ بِهَا ضَمِيرُ نَصْبٍ: عَسَاءٌ - عَسَاكَ - بَقِيَتْ عَلَى عَمَلِهَا مِنْ رَفْعِ الْاسْمِ وَنَصْبِ الْخَبْرِ إِلَّا أَنْ ضَمِيرَ النَّصْبِ يَجْعَلُ نَائِبًا عَنْ ضَمِيرِ الرَّفْعِ	• أَعْمَالُ الرِّجَاءِ: ناقِصَةٌ غَالِبًا تَأْتِي تَامَةً فِي الْحَالَاتِ التَّالِيَةِ: • إِذَا لَمْ يَأْتِ بَعْدَهَا فِعْلٌ مُضارعٌ: مَا رَأَيْتُ سَعِيدًا يَشْرَعُ فِي عَمَلِهِ - • إِذَا اسْتَعْمِلَتْ فِي صِفَةٍ: الْمُضارعُ وَالْأَمْرُ وَاسْمُ الْفَاعِلِ - • إِذَا جَاءَتْ فِي غَيْرِ مَعْنَى الْاِبْتِدَاءِ أَخَذَ الْوَلَدُ كِتَابَهُ
-----------------	--	---

مَتَى وَلِيَ الْفِعْلُ الَّذِي بَعْدَ: أَنْ - ظَاهِرٌ يَصِحُّ رَفْعُهُ بِهِ، جَازٌ أَنْ يَكُونَ مَا بَعْدَ الْفِعْلِ مَرْفُوعًا بِعَسَى اسْمًا لَهَا. وَأَنْ وَالْفِعْلُ فِي مَوْضِعِ نَصْبٍ بِعَسَى مُتَقَدِّمًا عَلَى الْاسْمِ - وَالْفِعْلُ الَّذِي بَعْدَ: أَنْ - فَاعِلُهُ ضَمِيرٌ يَعُودُ عَلَى فَاعِلِ عَسَى. وَعَلَى هَذَا الْوَجْهِ يَجُوزُ: عَسَى أَنْ يَرْحَلَ أَحْوَاكُ - مَا لَمْ يَكُنْ مَانِعًا.

حُرُوفٌ نَفِي تَدْخُلُ عَلَى الْجُمْلَةِ الاسْمِيَّةِ

مَا وَأَخَوَاتُهَا

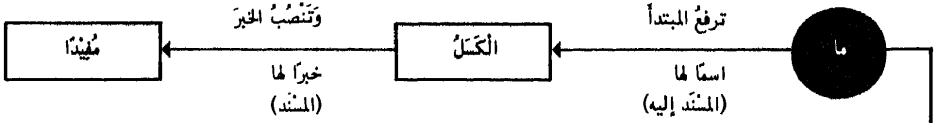

إِن - مَا - لَا - لَات - أَلْحَقَتْ «بَلَيْسَ» لِمَشَابَهَتِهَا لَهَا فِي النَّفْيِ

شُرُوطُ عَمَلِهَا

<ul style="list-style-type: none"> • أَنْ لَا يَتَقَدَّمَ خَبَرُهَا وَلَا مَعْمُولُهُ عَلَى اسْمِهَا • أَنْ لَا يُنْتَقَضَ خَبَرُهَا يَأَلًا - وَالْعَالِبُ فِي اسْتِعْمَالِهَا اقْتِرَانُ خَبَرِهَا يَأَلًا فَيَبْطُلُ عَمَلُهَا 	إِن
--	-----

<ul style="list-style-type: none"> • أَنْ لَا يَتَقَدَّمَ خَبَرُهَا وَلَا مَعْمُولُهُ عَلَى اسْمِهَا • أَنْ لَا تَزَادَ بَعْدَهَا إِِنْ • أَنْ لَا يُنْتَقَضَ خَبَرُهَا يَأَلًا - يَجُوزُ اقْتِرَانُ خَبَرِهَا بِالْبَاءِ الزَّائِدَةِ - يَجُوزُ أَنْ يَكُونَ اسْمُهَا مَعْرُفَةً أَوْ نَكْرَةً 	مَا
--	-----

<ul style="list-style-type: none"> • أَنْ لَا يَتَقَدَّمَ خَبَرُهَا وَلَا مَعْمُولُهُ عَلَى اسْمِهَا • أَنْ لَا يُنْتَقَضَ خَبَرُهَا يَأَلًا • أَنْ يَكُونَ مَعْمُولًا نَكْرَتَيْنِ - يَجُوزُ حَذْفُ خَبَرِهَا وَيَكْتَفَى فِي كَلَامِ الْبَلْفَاءِ 	لَا
---	-----

<ul style="list-style-type: none"> • لَا بَدْءَ مِنْ حَذْفِ اسْمِهَا • أَنْ يَكُونَ اسْمُهَا وَخَبَرُهَا مِنْ أَسْمَاءِ الزَّمَانِ (حِينَ - سَاعَةً - أَوَانٍ) : لَاتِ سَاعَةً نَدَامَةً 	لَات
--	------

<ul style="list-style-type: none"> • إِذَا عَطِفَ عَلَى خَبَرِهَا بِبَلٍّ وَلَكِنْ وَجِبَ رَفْعُ الْمَعْطُوفِ : لَا رَجُلٌ مُقِيمًا وَلَكِنْ رَاحِلٌ • إِذَا عَطِفَ عَلَيْهَا بِغَيْرِهَا وَجِبَ نَصْبُ الْمَعْطُوفِ : مَا رَجُلٌ قَتَوْنَا وَزَاهِدًا 	مَا وَلَا
--	--------------

<p>إِنَّ انْتِقَاضَ نَفْيِ الْخَبَرِ يَنْقُضُ عَمَلَ جَمِيعِ الْحُرُوفِ الْمُشَبَّهَةِ بِلَيْسَ إِذَا كَانَ يَأَلًا نَفْسِهَا . فَإِنْ كَانَ جَاءَ هُوَ بِمَعْنَاهَا لَا يُبْطَلُهُ وَيَكُونُ هُوَ الْمَعْمُولَ حِينَئِذٍ نَحْوُ - مَا زَيْدٌ غَيْرُ شَاعِرٍ - إِنْ عَمِرُوا سِوَى كَاتِبٍ غَيْرِ قَارِيءٍ</p>	<p>لَا يُمْعَلُ هَذِهِ الْحُرُوفُ إِلَّا الْهِجَازِيُّونَ وَأَمَّا غَيْرُهُمْ فَيَهْمَلُونَهَا جَمِيعًا</p>
--	---

حُرُوفٌ مُشَبَّهَةٌ بِالْفِعْلِ تَدْخُلُ عَلَى الْجُمْلَةِ الْاسْمِيَّةِ

إِنَّ وَأَخَوَاتُهَا

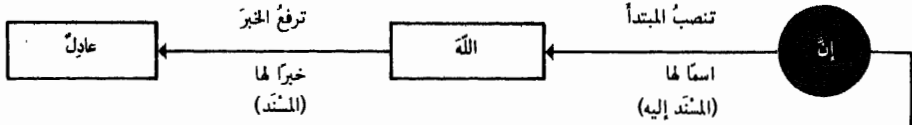

إن - أن: أَوْكَدُ - كَانَ: أَشْبَهُ - لَكِنَّ: أَسْتَدْرِكُ - لَيْتَ: أَتَمَنَّى - لَعَلَّ: أَتَرَجَّى

حروفٌ مُشَبَّهَةٌ بِالْفِعْلِ لِأَنَّهَا:	يَكُونُ خَبْرَ الْأَحْرَفِ الْمُشَبَّهَةِ بِالْفِعْلِ
<ul style="list-style-type: none"> • مَبْنِيَّةٌ مِنْ ثَلَاثَةِ أَحْرَفٍ فَصَاعِدًا • مَفْتُوحَةٌ الْأَخِيرُ كَالْفِعْلِ الْمَاضِي • تَتَضَمَّنُ مَعْنَى الْفِعْلِ وَتَلزِمُ الْأَسْمَاءَ • تَدْخُلُ عَلَيْهَا نَوْنُ الْوَقَايَةِ الْخِتْمَةِ بِالْأَفْعَالِ: إِنِّي - لَكَيْتِي وَبِجَوْرِ إِنِّي وَلَكَيْتِي 	<ul style="list-style-type: none"> • مَفْرَدًا : إِنَّ الْإِحْسَانَ فَضِيلَةٌ • جُمْلَةٌ اسْمِيَّةٌ : إِنَّ الْحَيَاةَ عَاقِبَتُهَا الْعَارُ • جُمْلَةٌ فِعْلِيَّةٌ : لَعَلَّ الْمَرِيضَ يَشْفَى • مَتَعَلِّقٌ حَرْفٌ جَرٌّ : إِنَّ لِلْوَطَنِ حَيَاةً • مَتَعَلِّقٌ ظَرْفٌ : إِنَّ قُوَّةَ يَدِكَ يَدًا

جَوَازًا	جُوبًا	في تقديم خبر إن على اسمها
<ul style="list-style-type: none"> • الْخَبْرُ ظَرْفٌ وَالْإِسْمُ يَسُوعُ الْإِبْتِدَاءُ بِهِ • الْخَبْرُ مَجْرُورٌ بِالْحَرْفِ يَسُوعُ الْإِبْتِدَاءُ بِهِ 	<ul style="list-style-type: none"> • الْخَبْرُ ظَرْفٌ وَالْإِسْمُ نَكِيرَةٌ لَا يَسُوعُ الْإِبْتِدَاءُ بِهِ • الْخَبْرُ مَجْرُورٌ بِالْحَرْفِ وَالْإِسْمُ نَكِيرَةٌ لَا يَسُوعُ الْإِبْتِدَاءُ بِهِ • اشْتَمَلَتِ الْإِسْمُ عَلَى ضَمِيرٍ يَمُودُ إِلَى الْخَبْرِ 	<ul style="list-style-type: none"> • إِنَّ عِنْدَ اللَّهِ الثَّوَابَ • لَكِنَّ فِي الصُّومِ صِحَّةَ الْبَدَنِ • إِنَّ مَعَ الْعُسْرِ يُسْرًا • إِنَّ فِي الصَّدَاقَةِ سُمُوءًا • إِنَّ فِي الدَّارِ صَاحِبَهَا

يَجُوزُ دُخُولُ لَامِ الْإِبْتِدَاءِ عَلَى خَبْرِ إِنَّ	في دُخُولِ مَا الْكَافَّةُ عَلَى الْأَحْرَفِ الْمَشَبَّهَةِ
<ul style="list-style-type: none"> • مُؤَخَّرًا مُشَبَّهًا : إِنَّا لَمُتَّبِعُونَ عَلَى الْوَفَاءِ • مَا ضَائِعًا جَامِدًا : إِنَّ زَيْدًا لَنِعْمَ الرَّجُلُ • مَتَصَرِّفًا مَقْرُونًا بِقَدْ : إِنَّكَ لَقَدْ أَصَبْتَ • مُضَارِعًا : إِنَّكَ لَتَقُولُ الصَّوَابَ • وَتَدْخُلُ عَلَى ضَمِيرِ الْفَصْلِ : إِنَّ هَذَا لَهُوَ الْحَقُّ 	<ul style="list-style-type: none"> • إِذَا لَحِقَتْ مَا الْحَرْفِيَّةُ أَوْ آخِرَ هَذِهِ الْأَفْعَالِ كَفَتَتْهَا عَنِ الْعَمَلِ وَلِذَلِكَ تَسْمَى مَا الْكَافَّةُ: إِنِّي وَاللَّهُ وَاحِدٌ كَأَنَّا أَخُوكَ أَسَدٌ • أَمَا لَيْتَ فَيَجُوزُ إِعْمَالُهَا أَوْ إِغَاوُهَا إِذَا اقْتَرَنْتَ بِمَا • إِذَا كَانَتْ مَا مَوْصُولَةً أَوْ مَصْدَرِيَّةً يَبْقَى الْعَمَلُ وَتَكْتَسِبُ مَفْصُولَةً

إذا حُفَّتْ	إن	أَنْ	كأن	لكن
	<ul style="list-style-type: none"> • تَرَجَّحَ الْغَاوُهَا وَتَدْخُلُ لَامُ الْإِبْتِدَاءِ عَلَى الْخَبْرِ • كَانَ اسْمُهَا ضَمِيرُ الشَّانِ مَحْدُوقًا وَخَبْرُهَا جُمْلَةٌ وَحِينَئِذٍ تَدْخُلُ عَلَى الْجُمْلَةِ الْاسْمِيَّةِ وَالْفِعْلِ الْجَامِدِ وَالْفِعْلِ الْمَتَصَرِّفِ • جَرَّتْ عَلَى حَكْمِ أَنْ فَيَكُونُ اسْمُهَا ضَمِيرَ الشَّانِ وَخَبْرُهَا الْجُمْلَةُ الَّتِي بَعْدَهَا إِذَا دَخَلَتْ عَلَى فِعْلِ مَتَصَرِّفٍ فَصِلَتْ عَنْهُ فِي الْإِيجَابِ بِقَدْ وَفِي النَّفْيِ بَلَمْ • يَبْلُغُ عَمَلُهَا وَالْأَحْسَنُ اقْتِرَانُهَا بِالْوَاوِ لِلتَّفْرِيقِ مَعَ الْعَاطِفَةِ: نَجَا الْمُسَافِرُونَ وَلَكِنَّ صَدِيقَكَ غَرِقَ 	<ul style="list-style-type: none"> • إِنَّ الْبَيْتَ لَطَالِعٌ • عَلِمْتُ أَنَّ الْمَوْتَ قَرِيبٌ • إِعْلَمَنَّ أَنَّ لَيْسَ لِلصَّابِرِ إِلَّا النَّصْرُ 	<ul style="list-style-type: none"> • كَأَنَّ قَدْ قَامَ زَيْدٌ • كَأَنَّ لَمْ يَقَمْ عَمْرُو 	

هَمْزَةٌ إِنْ - متى تَكْسَرُ - متى تَفْتَحُ - متى يَجُوزُ الْفَتْحُ وَالْكَسْرُ

تَفْتَحُ هَمْزَةٌ إِنْ إِذَا صَحَّ أَنْ يَسُدَّ الْمَصْدَرُ مَسَدَهَا
١- إذا وَقَعَتْ في موضع الفاعل أو نائبه: • بَلَّفَنِي أَنْكَ رَاجِلٌ • سَمِعَ أَنَّ الْعَسْكَرَ مَتَّصِرٌ
٢- إذا وَقَعَتْ في موضع المفعول به: • عَرَفْتُ أَنَّكَ مُقِيمٌ
٣- إذا وَقَعَتْ في موضع المبتدأ أو الخبر عن اسم معنى: • عِنْدِي أَنَّكَ مُسْتَحِقٌّ لِلْكَرَامَةِ • الْحَقُّ أَنَّ الْجَهْلَ عَارٌ
٤- إذا وَقَعَتْ في موضع المجرور بالحرف أو في موضع مضاف إليه: • عَلِمْتُ بِأَنَّكَ مُسَافِرٌ • خَرَجْتُ مِنَ الْمَدْرَسَةِ قَبْلَ أَنْ تُخْرِجَ عُلُومِي
٥- بعدَ حَتَّى الجارَّةِ والمعاطفة: • عَرَفْتُ أَمُورَكَ حَتَّى أَنْكَ غَيُورٌ
٦- إذا حَكَيْتَ بالقول الذي يتضمن معنى الظن: • أَتَقُولُ أَنَّ الْأَحْوَالَ تَتَغَيَّرُ (أي أَظُنُّ تَغْيِيرَ الْأَحْوَالِ)
- في كلِّ هذه الأمثلة يَصِحُّ أَنْ تُسَبَّكَ أَنْ مع خبرها بمصدر فتقول: • بَلَّفَنِي رَحِيلَكَ • سَمِعَ انْتِصَارَ الْعَسْكَرِ • عَرَفْتُ كَوْنَكَ مُقِيمًا الْح...

تَكْسَرُ هَمْزَةٌ إِنْ إِذَا صَحَّ أَنْ يَسُدَّ الْمَصْدَرُ مَسَدَهَا
١- إذا وَقَعَتْ ابتداءً (بما فيها الطَّلْبُ والتَّوَدُّعُ): • إِنَّ اللَّهَ غَفُورٌ • أَفَيْقُ إِنَّ الْفَجْرَ قَدْ طَلَعَ • يَا غُلَامَ إِنَّكَ بِمَسِيرٍ وَمَرَأَى مَعِي
٢- إذا حَكَيْتَ بالقول: • قُلْتُ إِنَّكَ وَدُودٌ
٣- إذا وَقَعَتْ جوابًا لقسم لم يَذْكُرْ فعله أو ذَكَرَ وكان خبرها مَقْتَرِنًا باللام: • وَاللَّهِ إِنَّ صَدِيقَكَ مُخْلِصٌ • أَفْسِسُ بِنَفْسِي إِنِّي لَأَكَا فِتْنَتِكَ
٤- إذا وَقَعَتْ خبرًا عن اسم عين أو صِفةً له: • الْمَدْرَسَةُ إِنَّمَا مَنَارُ التَّهْدِيَةِ • سَمِعْتُ خَطِيبًا إِنَّهُ أَمِيرُ الْخَطِيبَةِ
٥- إذا وَقَعَتْ في مَوْضِعِ الحال: • قَصَدْتُهُ وَإِنِّي وَائِقٌ بِمِرْوَةٍ
٦- إذا وَقَعَتْ في صدرِ صِلَةِ الموصول: • زَارَنِي الَّذِي إِنَّهُ كَرِيمٌ
٧- إذا وَقَعَتْ بعدَ أَلَا الاستفْتاحِيَّةِ وحيثُ وَاذُ: • أَلَا إِنَّ الطَّيْلَمَةَ مَصَابِيحُ الْأُمَّةِ • أَنْزِلْ حَيْثُ إِنَّ الْأَمْنَ مُسْتَتَبٌ • تُبِّئْ إِذْ إِنَّ اللَّهَ رَاحِمٌ
٨- بعدَ حَتَّى الابتدائيَّةِ: • مَرَضٌ زَيْدٌ حَتَّى إِنَّهُمْ لَا يَرْجُوْنَهُ

يَجُوزُ الْفَتْحُ وَالْكَسْرُ إِذَا صَحَّ الْاِهْتِبَارَانِ

يَجِبُ الْفَتْحُ عَلَى مَعْنَى	يَجِبُ الْكَسْرُ عَلَى مَعْنَى	الأمثلة	إِذَا وَقَعَتْ هَمْزَةٌ إِنْ
إذا انْهَزَمَ الْعَدُوُّ حَاصِلٌ	إذا الْعَدُوُّ مَنَهَزَمٌ	نَظَرْتُ فَإِذَا أَنَّهُ الْعَدُوُّ مَنَهَزَمٌ	١- بعد إذا الفعائيَّةِ
فَأَكْرَمُهُ حَاصِلٌ	فَأَنَا أَكْرَمُهُ	مَنْ يَزُرُنِي فَأَنِّي أَكْرَمُهُ	٢- بعدَ فَه الجزءِ
على تقدير حرف الجرِّ	على قصد الجوابِ	أَقْسِمُ إِنَّ الْمَنَّهُمْ بَرِيَّةٌ	٣- بعدَ فَعَلِ قَسَمٍ بدونِ اللَّامِ
على تقدير حرف الجرِّ	على الاستئنافِ	اسْحَرِ الْكَسَلَ أَنَّهُ عَلِيَّةُ الْفَقْرِ	٤- في موضع التعليلِ
مرتبَّة من همزة الاستفهام وما العامَّةِ	أما حرفٌ استنْتاجٌ بمنزلةِ أَلَا	أَمَا أَنَّهُ لَوْلَا الَّذِي لَدَكْتَ مَعَالِمَ التَّقَدُّمِ	٥- بعدَ أَمَا
مرتبَّة من حرف واسم	تنزيلها منزلةَ اليقينِ	لَا جَرَمَ أَنَّ الْعَدْلَ يَرْفَعُ قَدْرَ الْحُكَّامِ	٦- بعدَ لَا جَرَمَ
تقدِّيرُ أَنَّ وصلَّيتها بمصدرٍ هو خيرٌ	قصدُ الحكايةِ	خَيْرَ الْقَوْلِ أَنِّي أَخُذْتُ اللَّهَ	٧- خيرًا عن مبتدأ هو قولٌ وخبرها أيضًا في معنى القول والقائل واحدٌ

حرف نفي للجنس يدخل على الجملة الاسمية

لا النافية للجنس

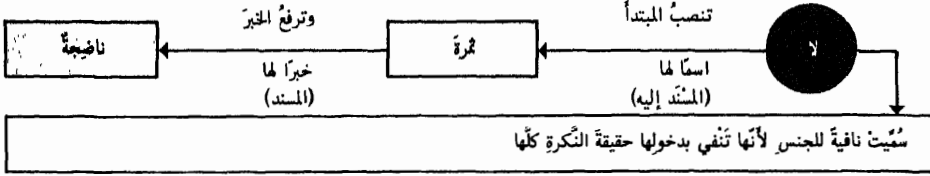

شروط	<ul style="list-style-type: none"> • أن تكون نافية للجنس نصاً • أن يكون اسمها وخبرها نكرتين
عملها	<ul style="list-style-type: none"> • أن يكون اسمها متصلًا بها • أن لا يتقدم خبرها عليها • أن لا يدخل عليها جارٌ
	<ul style="list-style-type: none"> : لا رَجُلٌ في الدَّارِ (ولا يقال: بَلْ رَجُلَانِ) : لا فضيلةَ أَنبَلٍ مِنَ الْمُحِبَّةِ : (لا يجوزُ أن يقال: لا في الدَّارِ رَجُلٌ : (لا يقال:) عِنْدَنَا لا رَجُلٌ مُقِيمٌ : سِرْتُ بِلا زادٍ (بَطَلٌ عملها)

اسم لا النافية للجنس مبنيٌّ معها على الفتح وكلاهما في محلِّ رفعٍ على الابتداء

أنواع اسم لا	<ul style="list-style-type: none"> • مفردٌ مبنيٌّ على علامةٍ نصبٍ الأصليَّةِ • مضاف منصوب • مشبَّه بالمضافٍ منصوبٌ - يجوزُ في الجمع المؤنَّث السَّالِمِ البتة على الفتح.
	<ul style="list-style-type: none"> : لا رَذِيْلَةٌ أَظْهَرَ مِنَ الْحَيَاةِ : لا قائلٌ حقٌّ جَبَانٌ : لا قائلًا حقًّا جَبَانٌ : لا حَيَاطَاتٍ في المَدِينَةِ

يكثرُ حذفُ خبرِ لا إذا كان معلوماً: لا بأسَ (عَلَيْكَ) - ومعِ إلاً: لا إلهَ (موجودٌ) إلا اللهُ

في نعت اسم لا	<ul style="list-style-type: none"> • إذا نُعت اسمٌ لا بمفردٍ متصلٍ به جازٍ في النعتِ البتة على الفتح أو النصب أو الرفعُ • إذا فصل النعتُ جازٍ نصبه ورفعه فقط • إذا كان اسمٌ لا مضافاً أو مشبَّهًا به يجوزُ في النعتِ النصبُ والرفعُ سواءَ فصل النعتُ أو لم يفصل • إذا عُطِفَ على اسمٍ لا جازٍ في المعطوفِ النصبُ والرفعُ: لا رَجُلٌ وَعَلَامًا - عَلَامٌ - عِنْدَنَا -
	<ul style="list-style-type: none"> : لا رَجُلٌ ظَرِيفٌ - ظَرِيفًا - ظَرِيفٌ - عِنْدَنَا : لا رَجُلٌ عِنْدَنَا ظَرِيفًا - ظَرِيفٌ : لا صَاحِبٌ عِلْمٍ في المَدِينَةِ بَارِعًا - بَارِعٌ

أمثلة	واعتبارُ الثانية	اعتبارُ الأولى	إذا تكررَت
لا غَالِبٌ ولا مَغْلُوبٌ	ناهيَّة للجنس	ناهيَّة للجنس	لا
لا غَالِبٌ ولا مَغْلُوبٌ	مشبَّهة بليس	ناهيَّة للجنس	
لا غَالِبٌ ولا مَغْلُوبٌ	عاطلة والعطفُ بالواو	ناهيَّة للجنس	جاز
لا غَالِبٌ ولا مَغْلُوبٌ	ناهيَّة للجنس	مشبَّهة بليس	
لا غَالِبٌ ولا مَغْلُوبٌ	مشبَّهة بليس	مشبَّهة بليس	

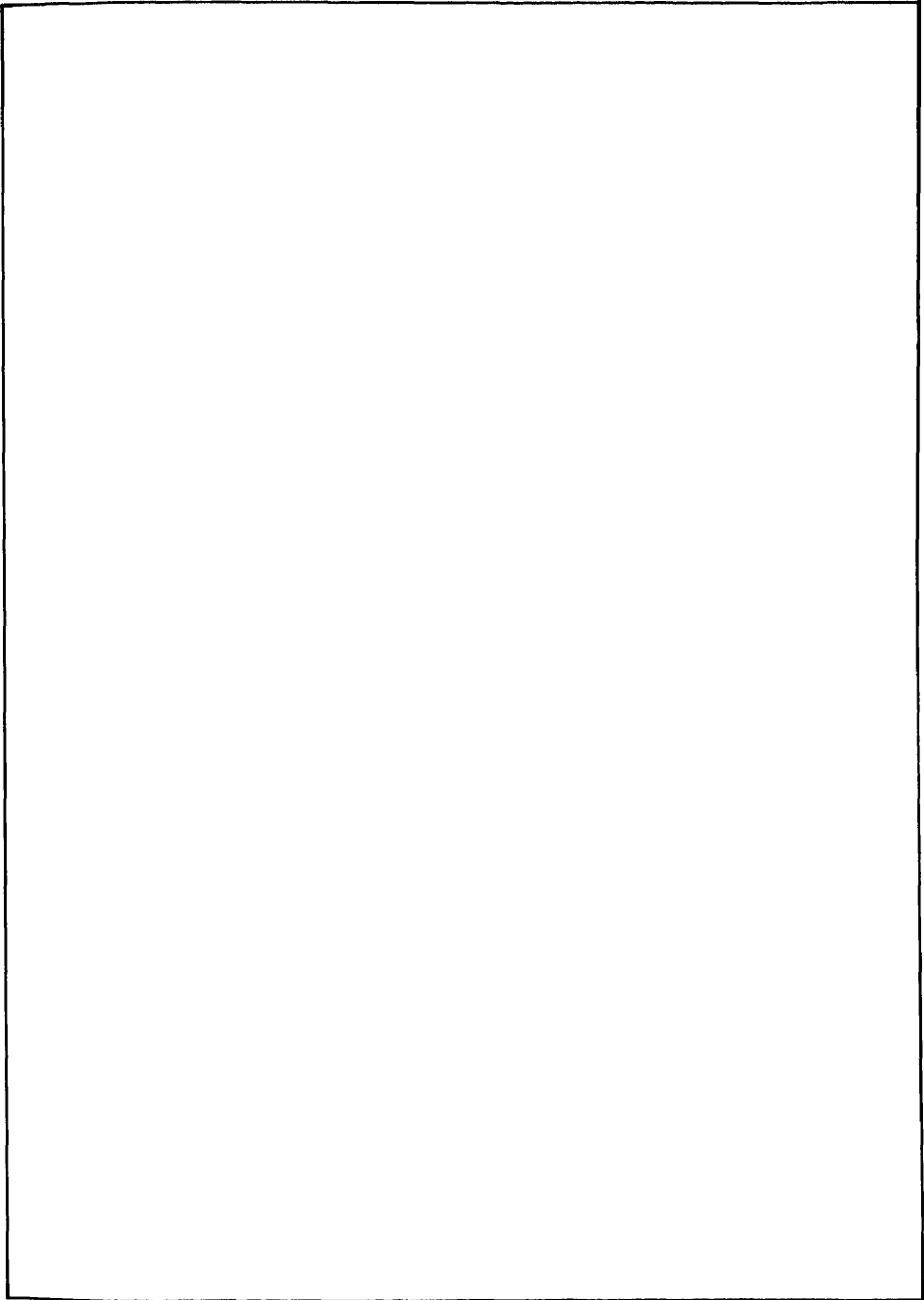

٩

الفصل التاسع

٩

المفَاعِيلُ

١٧٣	المفَاعِيلُ العامَّةُ لأقسامِ المفَاعِيلِ	:	المفَاعِيلُ	٩ - ١
١٧٤	تجديدهُ وأحكامُه	:	المفعولُ به	٩ - ٢
١٧٥	المفعولُ بالأفعالِ القلوبِ	:	المفعولُ به الثاني	٩ - ٣ - ١
١٧٦	المفعولُ بالأفعالِ التي تنصبُ مفعولينِ	:	المفعولُ به الثاني	٩ - ٣ - ٢
١٧٧	المفعولُ بالأفعالِ المتعديةِ إلى ثلاثةِ مفاعيلٍ	:	المفعولُ به الثالثُ	٩ - ٤
١٧٨	موجزُ لعملِ الأسلهِ المشتقةِ والشبيهةِ بالفعلِ	:	العامِلُ والمعمولُ	٩ - ٥ - ١
١٧٩	علاقةُ المعمولِ بالعامِلِ الظاهرِ والمخدوفِ	:	العامِلُ والمعمولُ	٩ - ٥ - ٢
١٨٠	علاقةُ العوامِلِ بالمرفوعاتِ والمنصوباتِ	:	العامِلُ والمعمولُ	٩ - ٥ - ٣
١٨١	صيغتهُ وأحكامُه	:	أقلُّ التَّعْجِيبِ	٩ - ٦
١٨٢	صيغتهُ وأحكامُه	:	التَّحذِيرُ والإِغْرَاءُ	٩ - ٧
١٨٣	صيغتهُ وأحكامُه	:	الاختصاصُ	٩ - ٨
١٨٤	صيغتهُ وأحكامُه	:	الاشتغالُ	٩ - ٩
١٨٥	صيغتهُ وأحكامُه	:	التَّنَائُرُ	٩ - ١٠
١٨٦	صيغتهُ وأحكامُه	:	النَّدَاءُ	٩ - ١١ - ١
١٨٧	صيغتهُ وأحكامُه - تابع	:	النَّدَاءُ	٩ - ١١ - ٢
١٨٨	صيغتهُ وأحكامُه	:	الاستغاثةُ	٩ - ١٢
١٨٩	صيغتهُ وأحكامُه	:	النَّدْبَةُ	٩ - ١٣
١٩٠	صيغتهُ وأحكامُه	:	التَّرْخِيمُ	٩ - ١٤
١٩١	تجديدهُ وأحكامُه	:	المفعولُ المطلقُ	٩ - ١٥
١٩٢	تجديدهُ وأحكامُه	:	المفعولُ لأجلهِ أو لئلهِ	٩ - ١٦
١٩٣	تجديدهُ وأحكامُه	:	المفعولُ فيه	٩ - ١٧
١٩٤	تجديدهُ وأحكامُه	:	المفعولُ مَعَهُ	٩ - ١٨

المفاعيل

المفاعيل

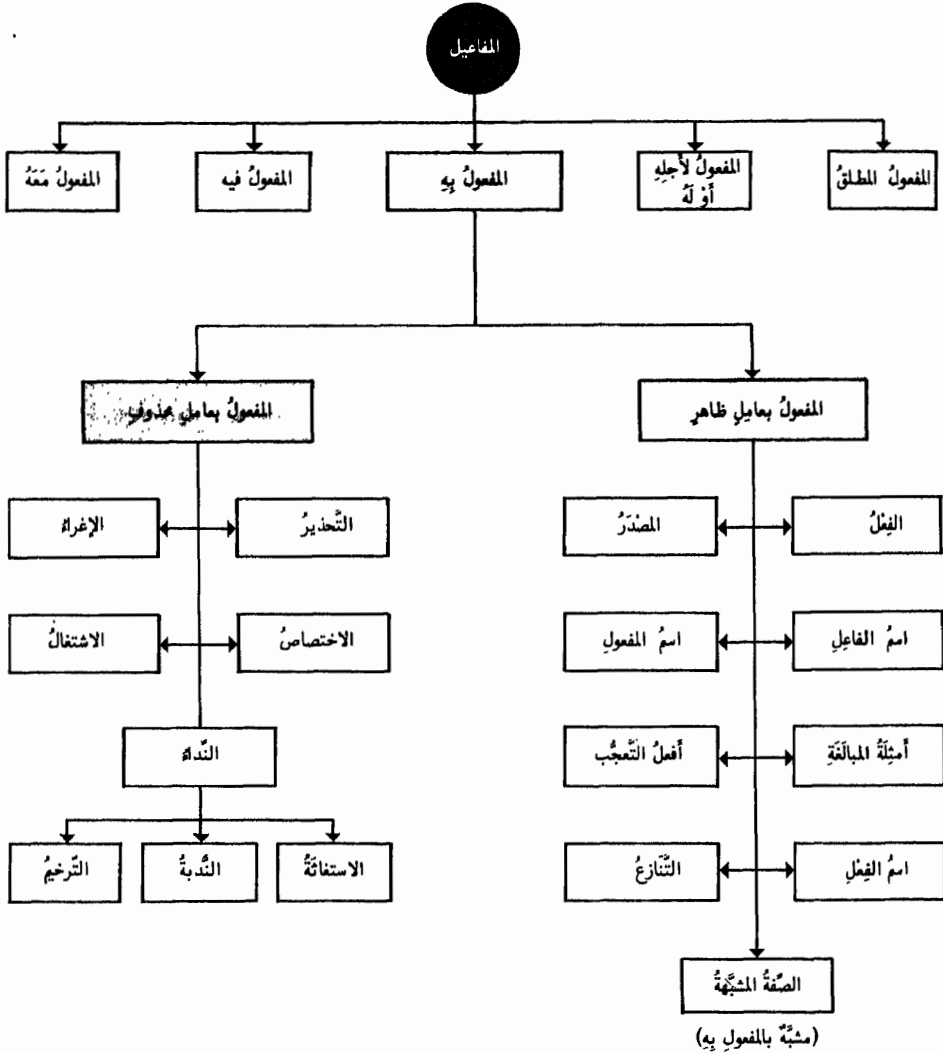

المفعول به صيغته وأحكامه

• هو اسم منصوب وقع عليه فعل الفاعل

- يكون للفعل مفعول به متى كان متعدياً
- إذا حذفت المفعول به وكان الفرض إثبات الفعل لفاعله من غير تعلقه بالمفعول نزل المتعدي منزلة الفعل اللازم فلم يقدر له مفعول: هو ينظم وأنتم لا تنظّمون - أي عنده مقدرة على النظم وليست عندكم

المفعول

- المراد بوقوع الفعل عند النحاة وقوع النسبة في الخارج من الفاعل ولذلك كان زيد مفعولاً به في: ما ضربت زيداً - كما أنه فاعل في: ما جله زيد
- عوامل المفعول به ثمانية: الفعل - المصدر - اسم الفاعل - اسم المفعول - الصفة المشبهة - أمثلة المبالغة - أفعال التمجيد - اسم الفعل

أنواع المفعول به

المفعول به
(فضلة)

الفاعل
(مُسند إليه)

المفعول
(مُسند)

ظاهر صريح مُعرب

المعرفة

(نَحْنُ)

نَطَلَبُ

ظاهر صريح مبني

هذه القصيدة

(هُوَ)

دَرَسَ

ضمير صريح منفصل

إِيَّاهُ

(نَحْنُ)

نَعْبُدُ

ضمير صريح متصل

هُ

(هُوَ)

وَعَدَ

مؤول بالصريح

أَنْكَ قَائِمٌ (قُدُومَكَ)

(تُ)

عَرَفْتُ

- الأصل في المفعول به أن يؤخر عن الفاعل ما لم يُفَضَّ تأخيرُه عنه إلى إخلالٍ لفظيٍّ أو معنويٍّ يُقَدِّمُ عليه
- يجوز أن تدخل على المفعول به: اللام الجارئة زائدة لجرِّ التأكيد: لَزِيدٍ ضَرَبْتُ - وتسمى لام التقوية لأنها تقوي عاملاً ضَعُفَ إِمَّا بِتَأخِيرِهِ: هَدَى وَرَحَمَةَ لِلَّذِينَ هُمْ لِرَبِّهِمْ يَزْهَبُونَ - أو لِيُكُونَهُ فِرْعَا في العمل: أَنْتَ قَمَالٌ لِي تُرِيدُ - وَهِيَ لَا تَتَمَلَّقُ بِشَيْءٍ أَصْلًا
- يُحذف المفعول به إذا دلت عليه قرينة بيّنة وذلك إما جوازاً: شَرِبَ زَيْدٌ فَسَكِرَ - أي شَرِبَ الخَمَرَ - وإما وجوباً: أَفَدْتُ وَأَفَادَنِي الصَّدِيقُ - أي أَفَدْتُهُ
- المفعول به خَلِيقٌ بِالذِّكْرِ لِيُكُونَهُ مَقْصُوداً في المعنى لإتمام الفائدة - ولكنته قد يُحذف إذا كان معروفاً: رَعَتِ الْهَائِثَةُ - أي العُشْبُ - وقد يُحذف أيضاً طلباً للاختصار: يَغْفِرُ اللَّهُ لِمَنْ يَشَاءُ - أي يَغْفِرُ الذُّنُوبَ

المفعول به الثاني - ١ - المفعول بأفعال القلوب

• أفعال القلوب تدخل على المبتدأ والخبر بعد استيفه فاعلها فتنبهها مفعولين لها: وَجَدْتُ الْعِلْمَ نَافِعًا

٣ - أفعال تفيده التحويل:
صَيَّرَ - تَرَكَّ - غَادَرَ - وَهَبَ -
تَخَذَ - اتَّخَذَ .

٢ - أفعال تفيده اليقين:
رَأَى - عَلِمَ - وَجَدَ - أَلْفَى -
دَرَى - تَعَلَّمَ .

١ - أفعال تفيده الرجحان:
ظَنَنْ - خَالَ - حَسِبَ - زَعَمَ -
جَعَلَ - عَدَّ - حَجَا - هَبَّ .

• سُمِّيَتْ: أفعال القلوب - لأنَّ أَغْلَبَهَا لِلشَّكِّ وَالْيَقِينِ الْمُتَعَلِّقِينَ بِالْقَلْبِ
• جَمِعُ أفعال القلوب وما لحقَّ بها قد تكتفي بنصب المفعول الأوَّل إذا كانت مُسْتغْنِيَةً عَنِ المفعول الثَّانِي
وحيث أنَّ مُتَعَبَّرٌ كسائر الأفعال المتعدية إلى مفعول واحد: عَلِمْتُ الْمَأَلَةَ - أَي عَرَفْتُهَا - وَجَدْتُ الضَّالَّةَ - أَي لَقِيْتُهَا
• كُلُّ أفعال القلوب تنصرف تصرفاً تاماً أَي يُشْتَقُّ مِنْهَا مُضَارِعٌ وَأَمْرٌ وَاسْمٌ فَاعِلٌ الخ... وَكُلُّ مَا يُشْتَقُّ مِنْهَا
يَعْمَلُ عَمَلٌ ماضِيها
• ما عدا: وَهَبَ بِمَعْنَى صَيَّرَ - فَإِنَّهَا تَلَزِمُ المَاضِي كَقَوْلِهِمْ: وَهَبَنِي اللهُ فِدَاكَ
هَبَّ بِمَعْنَى قَدَّرَ - فليست أمراً من وَهَبَ بِمَعْنَى أَعْطَى - فَإِنَّهَا لَا تُسْتَعْمَلُ إِلَّا بِصِغَةِ الأَمْرِ: هَبَّ الأَيَّامُ مُسَالِمَةً
تَعَلَّمَ بِمَعْنَى اعْلَمَ - وَهِيَ خِلَافُ الأَمْرِ من: تَعَلَّمَ يَتَعَلَّمُ - لِصِغَةِ الأَمْرِ: تَعَلَّمَ شِفَاءَ النَّفْسِ قَهْرَ عَدُوِّهَا

• إِنَّ مَا تَصَرَّفَ مِنْ أفعال القلوب إذا تَأَخَّرَ عَنِ مفعولين أَوْ تَوَسَّطَ بَيْنَهُمَا جازَ فِيهِ الإِعْطَاءُ وَالإِنْعَاءُ - مع
الإِعْطَاءِ: آتِيَا تَعْلَمُونَ المَوْتَ - آتِيَا تَعْلَمُونَ - مع الإِنْعَاءِ: آتِ المَوْتَ تَعْلَمُونَ - آتِ المَوْتَ تَعْلَمُونَ
• المراد بالإِنْعَاءِ إِبْطَالُ العَمَلِ لَفْظاً وَعَمَلٌ لِغَيْرِ مَانِعٍ - فَيَكُونُ الجُزْءَانِ مُبْتَدَأً وَخَبِراً

الإِنْعَاءُ

• إِنَّ مَا تَصَرَّفَ مِنْ أفعال القلوب إذا فَصَلَ بَيْنَهُ وَبَيْنَ الجُمْلَةِ مَا لَه صَدْرُ الكَلَامِ يُعْلَقُ عَنِ العَمَلِ:
ظَنَنْتُ مَا كَلَامُكَ صِدْقٌ - ما: نافية - كَلَامُكَ صِدْقٌ: مُبْتَدَأٌ وَخَبَرٌ - وَالجُمْلَةُ فِي مَحَلِّ نَصْبٍ يَظُنُّ -
• المراد بالتعلُّقِ إِبْطَالُ العَمَلِ لَفْظاً لَا مَحَلَّ لِمَانِعٍ

التعلُّقِ

• سَدَّ سَدًّا
• متى وَقَعَتِ الجُمْلَةُ بَعْدَ المُعْلَقِ سَدَّتْ سَدَّتَ المفعولين
إِنْ كَانَ العَمَلُ يَتَعَدَّى إِلَيْهِمَا وَلَمْ يَنْصَبِ الأوَّلُ -
فَإِنَّ نَصْبَهُ سَدَّتْ سَدَّتَ الثَّانِي وَلَمْ يَكُنْ فِي المَسْأَلَةِ
تعلُّقٌ عَلَى الأَصْحَحِ
• يَسُدُّ سَدًّا المفعولين: أَنْ وَصَلْتَهَا - وَأَنْ وَصَلْتَهَا:
يَحْسِبُونَ أَنَّهُمْ يُحْسِنُونَ صُعَا
زَعَمَ الَّذِينَ كَفَرُوا أَنْ لَنْ يُبْعَثُوا

• إِنَّ أفعال القلوب يَجُوزُ أَنْ يَكُونَ فاعِلُهَا وَمفعولُهَا
ضَمِيرَيْنِ مُتَّصِلَيْنِ صَاحِبُهَا وَاحِدٌ:
رَأَيْتِي فِي حَظْرٍ
إِنْ قَعَلْتَ تَجِدُكَ مُخْطِئًا
• ما عدا تَعَلَّمَ: يَمْتَنِعُ فِيهَا ذَلِكَ كَمَا يَمْتَنِعُ فِي غَيْرِهَا
مِنَ الأفعالِ الَّتِي لَيْسَتْ مِنْ أفعالِ القلوب -
فَلَا يُقَالُ: ضَرَبْتَنِي
بَلْ: ضَرَبْتُ نَفْسِي

• المُعْلَقَاتُ هِيَ
• ما - إن - لا - التَّائِيَاتِ - لَوْ - لَمَّ -
لَا مِ ابْتِدَاءً - لَامُ القَسَمِ
كَمُ الخَيْرِيَّةِ - كَمُ الاستِفْهَامِيَّةِ:
لَا أَذْرِي مَتَى السُّقْرُ - إِنْ أَذْرِي لَعَلَّهُ فِتْنَةٌ لَكُمْ -
ظَنَنْتُ لَجْرِي أَشْعَرُ مِنَ الأَخْطَلِ - لَتَعْلَمُ أَيُّ
الخَزِيرِينَ أَمْضَى سَيْفًا
أَوْلَمْ يَرَوْا كَمْ أَهْلَكْنَا قَبْلَهُمْ مِنَ القُرُونِ؟

• مُلْحَقٌ بِأفعالِ القلوبِ فِي التعلُّقِ أفعالٌ توافَقَتْ فِي المَعْنَى
غَيْرَ أَنَّهُ لَا تَعْلُقُ عَنِ العَمَلِ إِلَّا بِالاسْتِفْهَامِ:
نَظَرَ: فَلْيَنْظُرُوا أَيُّنَا أَمْضَى عَزِيمَةً
أَبْصَرَ: فَتَبَصَّرُوا وَيُبْصِرُونَ بِأَيْكُمُ المَفْتُونُ
تَفَكَّرَ: أَوْلَمْ يَتَفَكَّرُوا مَا بِصَاحِبِهِمْ مِنْ جُنَّةٍ
سَأَلَ: يَسْأَلُونَكَ أَيُّنَا يَوْمَ الدِّينِ
اسْتَبْأَى: يَسْتَبْئِرُونَكَ أَحَقُّ هُوَ

المفعولُ بِرِ الشَّائِنِ ٢ - المَفْعُولُ بِالْأَفْعَالِ الَّتِي تَنْصَبُ مَفْعُولِينَ

• بعضُ الأفعالِ تَنْصَبُ مَفْعُولِينَ لَيْسَ أَصْلُهَا مُبْتَدَأً وَخَيْرًا - وهي كثيرةٌ لا يمكنُ ضَبْطُهَا

أكثرُها استعمالاً	يُشَاكِلُهَا وَيَعْمَلُ عَمَلَهَا
كَسَا - رَزَقَ - أَطْعَمَ - سَمَى - زَوَّدَ أَسْكَنَ - أَعْطَى	أَنَسَى - حَبَّبَ - جَزَى - أُنشَدَ - اسْتَنْصَحَ

• الأصلُ في المفعولِين اللذين ليس أصلُهما مُبْتَدَأً وَخَيْرًا أَنْ يُقَدَّمَ ما هو فاعلٌ في المعنى:
كَمَا أَهْوَكَ الْفَقِيرَ قَوْلًا - وَيَجُورُ عَكْسُ هَذَا التَّرْتِيبِ عِنْدَ أَمْنِ اللَّيْسِ -
الْفَقِيرُ فَاعِلٌ في المعنى إذْ هو أَخَذَ وَالثَّوْبُ مَأْخُودٌ .

- متى تَبَسَّ أَحَدُ المَفْعُولِينَ بِالْآخَرِ: أَعْطَى الأَمِيرُ عَمْرًا بَكْرًا - فَإِنَّ كُلَّ وَاحِدٍ مِنْهَا لَمَّا كَانَ يَصِحُّ أَنْ يَكُونَ أَخَذًا وَمَأْخُودًا وَجَبَ التَّرْتِيبُ مَدْلُولًا عَلَى الأَخْذِ بِالتَّقَدُّمِ
- متى حَصِرَ المَفْعُولُ: ما أَعْطَيْتُ الصَّدِيقَ إِلا كِتَابًا - لِأَنَّكَ لَوْ قُلْتَ: ما أَعْطَيْتُ كِتَابًا إِلا الصَّدِيقَ - اِحْتَصَرَ المَفْعُولُ الأَوَّلُ بِخِلَافِ المَقْصُودِ
- متى كَانَ الأَوَّلُ ضَمِيرًا وَالثَّانِي اسْمًا ظَاهِرًا: وَهَبْتُكَ دَرَاهِمًا - لِأَنَّ تَأْخِيرَ الأَوَّلِ يُوَدِّي إِلَى فَصْلِ الضَّمِيرِ مَعَ إِمكانِ اتِّصَالِهِ وَهُوَ مَمْنُوعٌ .

يَجِبُ الرُّجُوعُ
إِلَى الأَصْلِ

- أَيُّ تَأْخِيرٍ ما هو فاعلٌ في المعنى إذا اعْتَرَضَ دُونَ تَقْدِيمِهِ مانِعٌ لَفْظِيٌّ كَمَا لَوْ اشْتَمَلَ عَلَى ضَمِيرٍ عَائِدٍ عَلَى المَفْعُولِ الثَّانِي:
أَعْطَيْتُ الكِتَابَ صَاحِبِيهِ -
فَلَوْ قُلْتَ: أَعْطَيْتُ صَاحِبَةَ الكِتَابِ - لِأَدَى ذَلِكَ إِلَى عَوْدِ الضَّمِيرِ إِلَى مُتَأَخَّرٍ لَفْظًا وَرُتْبَةً وَهُوَ مَمْنُوعٌ

يَجِبُ العُدُولُ
عَنِ الأَصْلِ

• هُنَاكَ جُمُوعَةٌ مِنَ الأَفْعَالِ تَنْصَبُ مَفْعُولِينَ يُسْتَعَاضُ فِيهَا عَنِ المَفْعُولِ الثَّانِي بِالْجَارِّ وَالْمَجْرُورِ:

أَمَرَ :	تَأْمَرُونَ النَّاسَ خَيْرًا - بِالْفَيْرِ
اسْتَغْفَرَ :	اسْتَغْفِرُ اللَّهَ ذَنْبًا - مِنْ ذَنْبٍ
اخْتَارَ :	اخْتَارَ مُوسَى قَوْمَهُ سَبْعِينَ رَجُلًا - مِنْ قَوْمِهِ
كَتَبَ :	كَتَبْتُهُ أَبَا عَبْدِ اللَّهِ - بِأَبِي عَبْدِ اللَّهِ
سَمَى :	سَمَّيْتُهُ زَيْدًا - بِزَيْدٍ
دَعَا :	يَعْنِي سَمَى: دَعَوْتُهُ زَيْدًا - بِزَيْدٍ
صَدَّقَ :	لَقَدْ صَدَّقَكُمُ اللَّهُ وَعْدَهُ - صَدَقَكُمُ فِي وَعْدِهِ
زَوَّجَ :	زَوَّجْتُهُ هِنْدًا - بِهِنْدٍ
كَالَ :	كَالْتَ زَيْدًا زَيْنًا - لِزَيْدٍ

المفعول بالأفعال المتعدية إلى ثلاثة مفاعيل

المفعول به الثالث

• الأفعال التي تنصب ثلاثة مفاعيل بعد استيفاء فاعلها هي سبعة :



فضلة الجملة

عمدة الجملة

المفعول به الثالث
أصله خبر

المفعول به الثاني
أصله مبتدأ

المفعول به الأول
اسم مفرد أو ضمير

الفاعل
(مُسند إليه)

الفعل
(مُسند)

حسرات

أعمالهم

الْمُذْنِبِينَ

اللَّهِ

أرى

- كل ما حَقَّقَ لمفعولي: علم ورأى - يُحَقِّقُ مُطْلَقًا لِلثَّانِي وَالثَّالِثِ مِنَ مَفَاعِيلِ: أَعْلَمَ وَأَرَى - فيَجُوزُ الغَاءُ العَامِلُ بِالنِّسْبَةِ إِلَيْهَا: زَيْدٌ أَعْلَمْتُكَ قَائِمٌ - وَيُلْقَى الفِعْلُ عَنْهَا: أَعْلَمْتُ زَيْدًا لَعَمْرُ قَائِمٌ - وَلَا يَجُوزُ كُلُّ ذَلِكَ للمفعولِ الأوَّلِ
- أمَّا بَقِيَّةُ الأفعالِ: حَدَّثَ - خَبَرَ - أَخْبَرَ - أَنْبَأَ - نَبَأَ - فَلَمْ تَقْعُدْ تَعْدِيَّتُهَا إِلَى ثَلَاثَةِ مَفَاعِيلٍ فِي كَلَامِ القَرَبِ إِلَّا وَهِيَ مُبَيَّنَّةٌ للمجهولِ: أَنْبَأْتُ زَيْدًا فَاضِلًا

حال

مفعول به
٢

مفعول به
١

فاعل

فعل

حسرات

أعمالهم

الْمُذْنِبِينَ

اللَّهِ

أرى

وَيَجُوزُ أَيْضًا

• أي ليس ما يمنع من:

- ١ - اعتبار المفعول الثالث حالاً
- ٢ - الاستغناء عن تعدّي الأفعال إلى ثلاثة مفاعيل

العامل والمعمول ١ - موجز لعمل الأسماء المشتقة والشبيهة بالفعل

مَقْرُونٌ بِأَل	
مُضَافٌ	غَيْرُ مُضَافٍ

مَجْرَدٌ مِنْ أَل	
مُضَافٌ	غَيْرُ مُضَافٍ

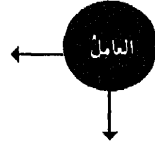

فَاعِلٌ	مُضَافٌ إِلَيْهِ (فَاعِلٌ)
مَفْعُولٌ بِهِ	مُضَافٌ إِلَيْهِ (مَفْعُولٌ بِهِ)

المصدر	لازم	فَاعِلٌ	مُضَافٌ إِلَيْهِ (فَاعِلٌ)
	متعد	مَفْعُولٌ بِهِ	مُضَافٌ إِلَيْهِ (مَفْعُولٌ بِهِ)

فَاعِلٌ	مُضَافٌ إِلَيْهِ (فَاعِلٌ)
مَفْعُولٌ بِهِ	مُضَافٌ إِلَيْهِ (مَفْعُولٌ بِهِ)

اسم الفاعل	لازم	مُضَافٌ إِلَيْهِ (فَاعِلٌ)
	متعد	مُضَافٌ إِلَيْهِ (مَفْعُولٌ بِهِ)

نَائِبُ فَاعِلٍ وَمَفْعُولٌ بِهِ	مُضَافٌ إِلَيْهِ (نَائِبُ فَاعِلٍ)
----------------------------------	------------------------------------

اسم المفعول - متعد	نَائِبُ فَاعِلٍ وَمَفْعُولٌ بِهِ	مُضَافٌ إِلَيْهِ (نَائِبُ فَاعِلٍ)
--------------------	----------------------------------	------------------------------------

فَاعِلٌ أَوْ تَمْيِيزٌ	مُضَافٌ إِلَيْهِ (فَاعِلٌ)
------------------------	----------------------------

الصفة المشبهة - لازم	فَاعِلٌ أَوْ تَمْيِيزٌ	مُضَافٌ إِلَيْهِ (فَاعِلٌ)
----------------------	------------------------	----------------------------

فَاعِلٌ	مُضَافٌ إِلَيْهِ (فَاعِلٌ)
مَفْعُولٌ بِهِ	مُضَافٌ إِلَيْهِ (مَفْعُولٌ بِهِ)

أمثلة المبالغة	لازم	فَاعِلٌ	مُضَافٌ إِلَيْهِ (فَاعِلٌ)
	متعد	مَفْعُولٌ بِهِ	مُضَافٌ إِلَيْهِ (مَفْعُولٌ بِهِ)

-	إلى معرفة: مُضَافٌ إِلَيْهِ (فاعل) - أو تمييز
-	إلى نكرة: (فاعل)

أفعل التفضيل	لازم	مَجْرورٌ بِمِنْ (فاعل)
	متعد	مَجْرورٌ بِالْحَرْفِ (مفعول به)

-	-
-	-

اسم الفعل	لازم	فَاعِلٌ
	متعد	فَاعِلٌ وَمَفْعُولٌ بِهِ

المشغول

العامل والمعمول - ٢ - علاقة المعمول بالعامل الظاهر والمحذوف

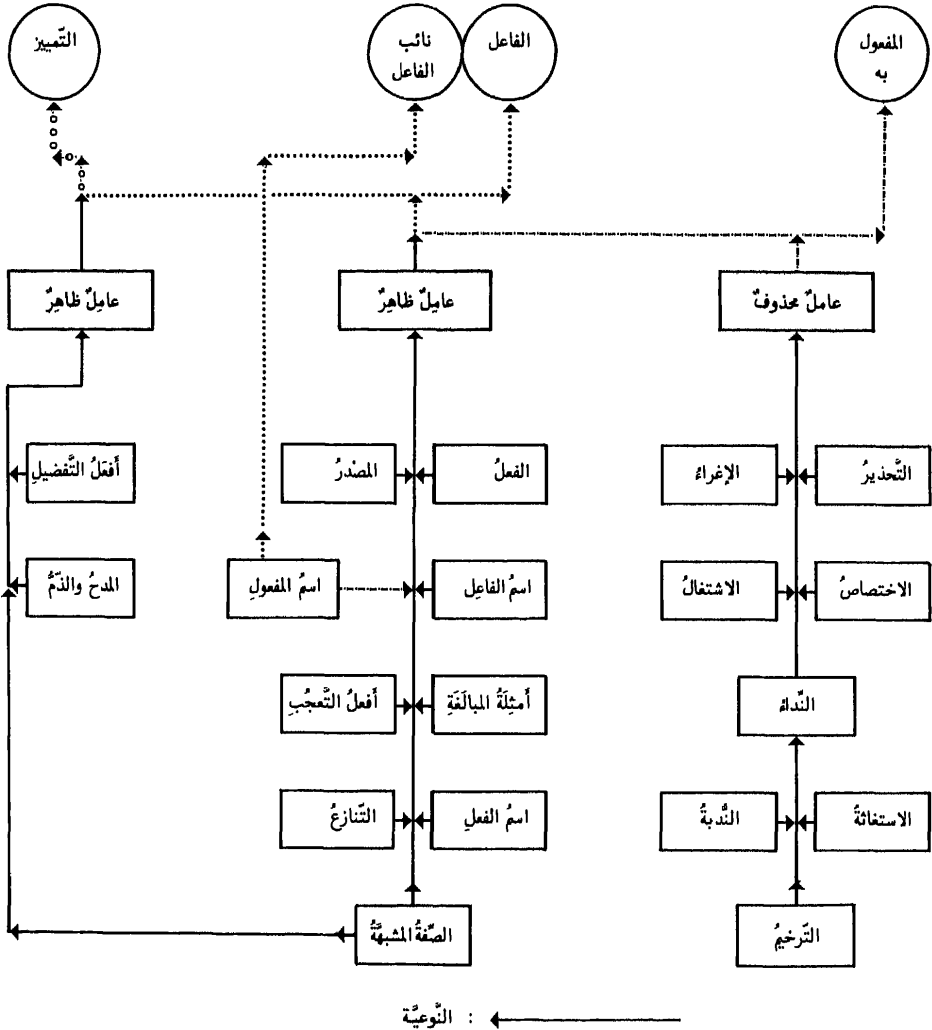

يرفَعُ فاعلاً : ←

يُنصَبُ مفعولاً به : ←

يرفَعُ نائبَ فاعلي : ←

يُنصَبُ على التَّمييزِ : ←

وَالْإِغْرَاءُ

صِيغَتُهُمَا وَأَحْكَامُهُمَا

التَّحْذِيرُ

<p>• هو تنبيه المخاطب على أمر مكرور لِيَتَّعِنْتَهُ:</p> <p>إِيَّاكَ الْيَأْسَ</p> <p>والفعل المحذوف هو: أَحذِرُ أو أَحذَرُ</p>				<p>• هو تنبيه المخاطب على أمر محود لِيَعْمَلَهُ:</p> <p>النُّضَالَ النَّضَالَ</p> <p>والفعل المحذوف هو: الزَّم</p>			
(..) إِيَّاكَ و (..) الْيَأْسَ		(..) الزَّمِيَّة و (..) الصَّبْرَ					
فعل محذوف	مفعول به	عطف وفعل	فاعل محذوفان	فعل محذوف	مفعول به	عطف وفعل	فاعل محذوفان
فعل محذوف	مفعول به	عطف وفعل	فاعل محذوفان	فعل محذوف	مفعول به	عطف وفعل	فاعل محذوفان
<p>• يكون التحذير إما بلفظة: إِيَّاكَ و فروعها أو بغيرها</p> <p>إِيَّاكَ</p> <p>• يُنصَبُ المحذَرُ منه بفعل مضمر وجوباً مع المطفأ أو بدونه: إِيَّاكَ وَالْكَذِبَ - إِيَّاكَ الْكَذِبَ</p> <p>• حكم هذا الضمير أن يكون للمخاطب - وقد جاء لغيره نادراً كقول الشاعر:</p> <p>وَلَا تَصْحَبْ أَخَا الْجَهْلِ م وَإِيَّاكَ وَإِيَّاهُ</p> <p>غير إِيَّاكَ</p>				<p>• أَحكامُ الإغراء كأحكام التحذير إلا أنه يكون بغير إِيَّاكَ -</p> <p>الاسم المفرد به يَكُونُ</p> <p>مُفْرَدًا : الوَفَاءُ</p> <p>• معطوفاً عليه : أَخَاكَ وَالْإِحْسَانَ إِلَيْهِ</p> <p>• مُكْرَرًا : أَخَاكَ أَخَاكَ</p> <p>يُنصَبُ المفرد به بفعل مضمر تقديره: الزَّم وإضارته واجب مع المطفأ والتكرار وجائز مع غيرها كما في التحذير</p>			
الحَقِّقْ بِالتَّحْذِيرِ وَالْإِغْرَاءِ							
<p>في التزام إضمار النَّاصِبِ بعضُ أمثالِهِ وَجُمَلِهِ منها ما يلي:</p> <p>• مَنْ أَنْتَ زَيْدًا - أَي - تَذَكَّرْ - وهو مَثَلٌ يَضْرِبُ لِمَنْ يُذَكَّرُ عَظِيمًا بِسَوَاءِ كُلِّ شَيْءٍ وَلَا هَذَا - أَي - اصْنَعْ -</p> <p>• عَذِيرَتِكَ - أَي - أَحْضِرْ عَذِيرَتَكَ أَوْ عَذْرَكَ</p> <p>• أَهْلًا وَسَهْلًا - أَي - أَتَيْتَ أَهْلًا وَوَطِئْتَ سَهْلًا</p>				<p>• إن كان المحذَرُ منه مَغْطُوقًا عليه أو مكرراً وَجَبَ إضمارُ الفعل النَّاصِبِ: نَفْسَكَ وَالْأَسَدَ - المَوْتَ المَوْتَ</p> <p>• وإن كان خَالِيًا مِنَ المطفأ والتكرار فانتَ خَيْرٌ: إن شِئْتَ ضَمَرْتَ العَامِلَ: الأَسَدَ وإن شِئْتَ أَظْهَرْتَهُ: أَحذِرِ الأَسَدَ</p> <p>• التَّقديرُ في الأمثلة: قِ نَفْسِكَ وَأَحذِرِ الكَذِبَ أَوِ الأَسَدَ أَوِ المَوْتَ</p> <p>• يَجوزُ في المحذَرُ منه بِإِيَّاكَ الجُرْمُ: إِيَّاكَ مِنَ الكَذِبِ إذا دَخَلْتَ إِيَّاكَ على فعلٍ وَجَبَ بعدها إضمارُ: مِن - الجارَّةِ واقتِرَانُ الفعلِ بَأَن: إِيَّاكَ (مِن) أَنْ تَكْذِبَ</p> <p>إذا كان المحذَرُ منه مَكرراً أو مَغْطُوقًا عليه</p> <p>• يَجوزُ فيه الرَّفْعُ على تقدير مبتدأ محذوف: الأَسَدُ الأَسَدُ - أَي هَذَا الأَسَدُ</p> <p>• أو على تقدير خبر محذوف: أَي - في طَرِيقِكَ الأَسَدُ</p>			

صِيغَتُهُ وَأَحْكَامُهُ

الِاخْتِصَاصُ

- هو أن يُدَكَّرَ بَعْدَ ضَمِيرِ الْمُتَكَلِّمِ أَوْ الْخَاطِبِ اسْمٌ ظَاهِرٌ مَعْرُوفَةٌ يُقَالُ لَهُ الْخِصْصُ وَهُوَ مَنْصُوبٌ بِفِعْلِ: أَحْصُ الْمَحْذُوفِ وَجُوبًا: نَحْنُ مَعَشَرَ الْعِلْمِ نُصَلِّحُ الْأُمَّةَ.
- المرادُ بِمَعَشَرَ الْعِلْمِ - هُنَا - الْمُتَكَلِّمُ نَفْسُهُ لَا شَخْصٌ آخَرَ يُخَاطَبُهُ وَكَذَا حُكْمُ كُلِّ خِصْصٍ

المخصوص

الفعل
المحذوف

نحْنُ	(...)	الْجُنُودُ	نَحْيِي	الْمَلَمَ
مُبْتَدَأٌ	فعل محذوف وفاعل مستتر	مفعول به لفعل محذوف	فعل وفاعل مستتر	مفعول به لفعل محمي

..... في محلِّ نصبِ حالٍ خير المبتدأ<

- الْفَخْرُ : بِنَا نَحْنُ الْجُنُودُ يَدُكُ الْأَعْدَاءُ -
- التَّوَاضُّعُ : إِنِّي أَيُّهَا الْعَبْدُ قَفِيرٌ إِلَى عَفْوِ اللَّهِ - الْعَبْدُ هُوَ الْمُتَكَلِّمُ نَفْسُهُ -
- زِيَادَةُ الْبَيَانِ : نَحْنُ الْعَرَبُ أَقْرَى النَّاسِ لِلضَّيْفِ -

الْفَرْضُ
مِنْ
الِاخْتِصَاصِ

- أَنْ يَتَّعَ بَعْدَ ضَمِيرِ الْمُتَكَلِّمِ: أَنَا أَفْعَلُ كَذَا أَيُّهَا الْفَتَى - أَيُّ أَفْعَلُهُ مُخْتَصِّصًا بِفِعْلِهِ مِنْ بَيْنِ الْفَتَيَانِ -
- قَدْ يَتَّعَ بَعْدَ ضَمِيرِ الْخُطَّابِ: سُبْحَانَكَ اللَّهُ الْعَظِيمِ -
- لَا يَصِحُّ أَنْ يَتَّعَ بَعْدَ ضَمِيرِ الْغَائِبِ وَلَا بَعْدَ اسْمِ ظَاهِرٍ: فَلَا يُقَالُ: يَوْمَ مَعَشَرَ الْعَرَبِ خُيِّمَتِ الْمَكَارِمُ بِنَصْبٍ: مَعَشَرَ - عَلَى الْإِخْتِصَاصِ لَكِنْ بِجَرِّهَا عَلَى الْبَيِّنَاتِ -
- وَلَا يُقَالُ: يَرْزُقُ الْعَالِمَ تَقْتَدِي النَّاسِ - بِنَصْبٍ: الْعَالِمَ - بَلْ بِجَرِّهَا عَلَى التَّبَعِيَّةِ -

شَرْطُ
الْمَخْصُوصِ

- مَعْرُوفٌ بِأَلٍ: نَحْنُ الْعَرَبُ نَزَعِي الدِّمَمَ .
- مُضَافٌ إِلَى مَعْرُوفٍ بِأَلٍ: أَنْتُمْ مَعَاشِرَ الْفَضْلِ تَجُودُونَ عَلَى الْبَائِسِينَ .
- أَوْ إِلَى غَيْرِهِ مِنْ الْمَعَارِفِ: نَحْنُ بَنِي حَاتِمٍ أَصْحَابُ الْكَرَمِ .
- أَيُّهَا - أَيُّهَا: عَلَيَّ أَيُّهَا الشَّجَاعُ يَمُوتُ فِي الْقِتَالِ .
- وَتَدْرُجِيئُهُ عَلَمًا: بِنَا تَمِيمًا يَسْتَنْسِرُ الْبُعَاثُ .

أَنْوَاعُ
الْمَخْصُوصِ

- يُبَيِّنَانِ عَلَى الضَّمِّ فِي مَحَلِّ نَصْبٍ عَلَى الْمَفْعُولِيَّةِ بِأَخْصِ الْمَحْذُوفِ وَجُوبًا وَيُلْزِمُهَا أَنْ يَتَّبِعَا بِاسْمٍ مُحَلَّى بِأَلٍ - يُرْفَعُ إِتْبَاعًا لِلْفَتْحِ -

أَيُّهَا - أَيُّهَا

- تَتَأَلَّفُ جُمْلَةُ الْإِخْتِصَاصِ مِنْ الْفِعْلِ الْمَحْذُوفِ وَالْإِسْمِ الْمَذْكُورِ وَتَكُونُ فِي مَوْضِعِ النُّصْبِ عَلَى الْحَالِ -

الاشتغال

صِيغَتُهُ وَأَحْكَامُهُ

- هو: ١ - أن يتقدّم اسمٌ ويتأخّر عنه فعلٌ عاملٌ في ضمير عائدٍ إلى ذلك الاسم المتقدّم: سَمِرَ ضَرَبْتَهُ
٢ - أن يتقدّم اسمٌ ويتأخّر عنه فعلٌ عاملٌ في اسمٍ مُضَافٍ إلى ضمير الاسم المتقدّم: سَمِرَ ضَرَبْتُ وَدَهُ

ضميرٌ عائدٌ	مفعول ثانٍ مشتغلٌ به	عاملٌ مُشْتَغِلٌ	مفعول أوّلٌ مشتغلٌ عنه	فعلٌ محذوفٌ وجوباً يُفسَّرُ المشتغل	هَلْ (...)
هُ	مُشْتَغِلٌ	ضَرَبْتُ	زَيْدًا	(...)	هَلْ (...)
هُ	مُشْتَغِلٌ	ضَرَبْتُ	زَيْدًا	(...)	هَلْ (...)
مُضَافٌ إِلَيْهِ	مفعولٌ به لفعلٍ ضَرَبْتُ	فعلٌ وفاعلٌ (ت)	مفعولٌ به لفعلٍ محذوفٍ	فعلٌ: ضَرَبْتُ - محذوفٌ وفاعلٌ مُسْتَتِرٌ	حرفٌ استفهامٌ

- لا يجوزُ أن يُصَرَّحَ لفظاً بذكرِ الفعلِ المحذوفِ قَبْلَ المشتغلِ عنه بل يكونُ مقدّراً وإلا بطلَ الاشتغالُ
- يجبُ أن يكونَ الاسمُ المتقدّمُ مِمَّا لا يجوزُ الابتداءُ فيه: فلا يقالُ: رَجُلًا ضَرَبْتُهُ
- يَشْتَرِطُ في الفعلِ أن لا يُفَصَّلَ بينه وبينَ المشغولِ عنه: فلا يقالُ: زَيْدًا أَنْتَ تَضْرِبُهُ
- بخلافِ الوصفِ لا يحتاجُ إلى ما يُعْتَمَدُ عليه: فنقولُ - زَيْدٌ أَنْتَ ضَارِبُهُ
- يَشْتَرِطُ في العاملِ أن يكونَ مستمرّاً حتّى يَسُوغَ تسليطَهُ على المشتغلِ عنه وهو متأخّرٌ عنه - ولذلك لا يأتي نصبُ المشتغلِ عنه بأفعلٍ التفضيلِ - بالصيغةِ المشبهةِ - باسمِ الفعلِ - بالمصدرِ وبالحروفِ لِأَنَّها لا تعملُ في ما قبلها

يجبُ نصبُ المشتغلِ عنه إذا وَقَعَ	يجبُ رفعُ المشتغلِ عنه إذا وَقَعَ
<ul style="list-style-type: none"> • بعدما يختصُّ بالفعل: أدواتُ الشَّرْطِ - العَرَضِ - التَّحْضِيضِ - الاستفهامِ: إِنِ العِلْمُ حَدَمْتَهُ نَفَعَكَ - هَلَا الشَّرُّ تَجَنَّبْتَهُ • لا يجوزُ في مثلِ هذه الأُمثلةِ رفعُ المشتغلِ عنه على أَنه مبتدأ لِأَنَّ الأدواتَ التي تسبقُه تختصُّ بالفعلِ. • يمنعُ الاشتغالُ بعدَ أدواتِ الشَّرْطِ الجازمةِ إذا كانَ فعلُ الشَّرْطِ مجزوماً لفظاً - فلا يقالُ: إِن زَيْدًا تَلَقَّه فَأَكْرَمْتَهُ • فإذا كانتِ أداةُ الشَّرْطِ غيرَ الجازمةِ أو كانَ الشَّرْطُ محلاً جازتِ المسألةُ: إِن أَخَاكَ ضَرَبْتِ قَائِدَهُ - • يَنْبَغُ الاشتغالُ في غيرِ: إِنْ - كَوْنٍ - إِذَا • مِن أدواتِ الشَّرْطِ 	<ul style="list-style-type: none"> • بعدما يختصُّ بالفعل: أدواتُ الشَّرْطِ - العَرَضِ - التَّحْضِيضِ - الاستفهامِ: إِنِ العِلْمُ حَدَمْتَهُ نَفَعَكَ - هَلَا الشَّرُّ تَجَنَّبْتَهُ • لا يجوزُ في مثلِ هذه الأُمثلةِ رفعُ المشتغلِ عنه على أَنه مبتدأ لِأَنَّ الأدواتَ التي تسبقُه تختصُّ بالفعلِ. • يمنعُ الاشتغالُ بعدَ أدواتِ الشَّرْطِ الجازمةِ إذا كانَ فعلُ الشَّرْطِ مجزوماً لفظاً - فلا يقالُ: إِن زَيْدًا تَلَقَّه فَأَكْرَمْتَهُ • فإذا كانتِ أداةُ الشَّرْطِ غيرَ الجازمةِ أو كانَ الشَّرْطُ محلاً جازتِ المسألةُ: إِن أَخَاكَ ضَرَبْتِ قَائِدَهُ - • يَنْبَغُ الاشتغالُ في غيرِ: إِنْ - كَوْنٍ - إِذَا • مِن أدواتِ الشَّرْطِ
<ul style="list-style-type: none"> • المشتغلُ عنه: مفعولٌ به لفعلٍ محذوفٍ وجوباً 	<ul style="list-style-type: none"> • المشتغلُ عنه: بعدما الأدواتُ المختصةُ بالاسمِ: مبتدأ وبعدَ الأدواتِ المختصةُ بالفعلِ: فاعلٌ أو نائبُ فاعلٍ
يجوزُ رفعُ المشتغلِ عنه ونصبُه في ما عدا المواضعِ التي تقدّمَ ذكرُها	

التنائُرُ

تَوَجُّهُ عامِلِينَ إلى مفعولٍ واحدٍ

الاشتغالُ

تَوَجُّهُ عامِلٍ واحدٍ إلى مفعولين

التنازع

صِيغَتُهُ وَأَحْكَامُهُ

• هو أن يتوجه عاملان إلى مفعول واحد متأخر عنهما: نَبَّهْتُ وَتَصَحَّتْ أَخَاكَ -

المفعول المتأخر
متنازع فيه

العامل الثاني

المفعول المتأخر

العامل الأول

نَبَّهْتُ	(...)	وَتَصَحَّتْ	أَخَاكَ
فعل وقاعله ضمير: ت	مفعول به: (أَخَاكَ) محذوف لِفِعْلِ نَبَّهْتُ	فعل وقاعله ضمير: ت	مفعول به لِفِعْلِ تَصَحَّتْ

- لا يجوز تسلُّط عاملين على مفعول واحد بل يجب أن يُختار أحدُهما لِلْعَمَلِ فِي الظَّاهِرِ وَحَدَهُ وَيُهْمَلُ الْآخَرَ عَنِ الْعَمَلِ فِيهِ
- إذا تقدَّم المفعول على العاملين أو توسطَّ بينهما فلا تنازع على الأصح: زَيْدًا أَصَفْتُ وَأَكْرَمْتُ - أَكْرَمْتُ أَخَاكَ وَأَهَانِي

أوضاع العاملين	العامل الأول: عملُهُ فِي الضَّمِيرِ: →	العامل الثاني: عملُهُ: ←	المتنازع فيه	محلُّه مِن الإعرابِ
مُتَّفَقَانِ فِي طَلَبِ الْعَمُولِ مُخْتَلِفَانِ فِي طَلَبِ الْعَمُولِ	قَامَا	وَقَدَّ	أَخَوَاكَ	فاعل
	نَبَّهْتُ	وَتَصَحَّتْ	أَخَاكَ	مفعول به
	اسْتَنْتَرْتُ	وَارْتَشَدْتُ	بِعَلِيكَ	مجرور
مُتَّفَقَانِ فِي طَلَبِ الْعَمُولِ	هَجَّوْا	وَمَدَّحِي	سَمِيرٌ	فاعل
	هَجَّوْا	وَمَدَّحْتُ	الشَّاعِرَيْنِ	مفعول به
	مَرَزْتُ	وَمَرَّيْ	سَمِيرٌ	فاعل
مُتَّفَقَانِ فِي طَلَبِ الْعَمُولِ (ضمير)	إِنَّمَا تَاجَرَ	وَنَجَّحَ	هُوَ	فاعل
	مَا أَحْبَبْتُ	وَعَاشَرْتُ	إِلَّا إِيَّاكَ	مفعول به
	مَا تَعَزَّزْتُ	وَتَمَتَّعْتُ	إِلَّا بِكَ	مجرور

- قَدْ يَفْعُ التَّنَازُعُ بَيْنَ أَكْثَرِ مِنْ عَامِلَيْنِ: طَلَبْتُ فَلَمْ أَدْرِكْ بَوَجْهِهِ وَلَيْتَنِي قَدَعْتُ وَلَمْ أُنِغِ النَّدَى بَعْدَ سَائِبِ فَالْعَوَامِلُ الْمُتَنَازِعَةُ هِيَ: طَلَبْتُ وَلَمْ أَدْرِكْ وَلَمْ أُنِغِ - وَالتَّنَازُعُ فِيهِ: النَّدَى وَبَعْدَ -

حُكْمُ الْعَامِلَيْنِ أَنْ يَكُونَا فِعْلَيْنِ مُتَصَرِّفَيْنِ أَوْ اسْمَيْنِ يُشْبِهَانِيهَا فِي التَّصْرِيفِ : أَوْ مُتَّقِنِ وَحَادِقِ أَخَوَاكَ مَهْنَتَهُ؟

العامل الأول:	العامل الثاني:
١ - إن أعملته في الظاهر	١ - أعملته في ضمير المفعول مرفوعاً
٢ - إن أعملته في ضمير المفعول مرفوعاً	٢ - أعملته في الظاهر
٣ - إذا احتاج إلى منصوب	٣ - فلا يوصلُ العاملانِ بالمفعولِ
٤ - إذا احتاج إلى مجرور	٤ - فلا يوصلُ العاملانِ بالمفعولِ

- لا يقال: سَأَلْتُهَا وَأَجَابَنِي أَخَوَاكَ - سَأَلْتُ عَلَيْهِمْ وَسَلَّمْتُ عَلَيَّ إِخْوَتَكَ
- إذا أدى الحدفُ إلى التباسِ وَجِبَ ذِكْرُ الْمَجْرُورِ: مِلْتُ إِلَيْهِ وَمَالَ عَنِّي زَيْدٌ
- يَفْعُ التَّنَازُعُ بَيْنَ فِعْلَيْنِ التَّمَجُّبِ وَإِنْ كَانَا غَيْرَ مُتَصَرِّفَيْنِ: مَا أَجْمَلُ وَأَبْدَعُ مَنْظَرَ الْأَفْلاكِ - أَحْسِنُ بِهِ وَأَجْمَلُ بَعْمُرٍ
- إذا ارتبط العاملانِ بلا العاطفةِ وَجِبَ إِعْمالُ الْأَوَّلِ وَإِهْمالُ الثَّانِي لِئَلَّا يَفْعَ خَلْفَ فِي الْمَعْنَى: عَاقِبَنِي لِغَضَبِيَّتِ أَخَوَاكَ وَذَلِكَ لِأَنَّ فَائِدَةَ الْعَطْفِ بِلَا قَضَرِ الْحُكْمِ عَلَى مَا قَبْلَهَا - فَإِذَا أَعْمَلْتَ الثَّانِي اخْتَلَّتِ الْمَعْنَى

النِّداءُ - ١ - صِغَتُهُ وَأَحْكَامُهُ

• المنادى هو الاسم الظاهر المطلوب إقباله بأحد أحرف النداء: آ- أي- أيا- هيا- وا- يا الهزئة.
للمنادى القريب - وا؛ للندبة - والباقى المنادى البعيدوما يُنزل منزلة.

حرف النداء	العامل محذوف	المعمول منادى	المنادى	التابع
يا	(...)	رَجُلًا	يا أَيُّهَا	الرَّجُلُ
يَنُوبُ مَنْابَ فعلُ النَّداءِ	فعل: أنادي وفاعله ضمير: أنا	مفعول به منصوب لِفعلٍ محذوفٍ وجوبًا	أَيُّ: مبنى على الضم في محلِّ نصبٍ	عطف بيان أو بدل

• إذا نُوديَ ما كان مَبْنِيًّا قَبْلَ النَّداءِ: يا هذا - قُدْرُ الضَّمِّ على الحرف الأخير لاشتغاله بمجرى البناء - والوجه في بناء المنادى وقوعه موقَّع كإف الخطاب الاسميَّة في: أناديك - في تضمينه معنى الخطاب والإفراد والتعريف

معرفة	معرفة	مقصودة	نكرة	نكرة غير مقصودة	المنادى
اسم مبنى	اسم علم	غير موصوفة	موصوفة	موصوفة	مفرد
يا هذا	يا يوسفُ	يا رَجُلٌ	يا رَجُلًا عالِمًا	يا رَجُلًا	١ - مفرد ٢ - مثنى ٣ - جمع مذكر سالم ٤ - جمع مؤنث سالم ٥ - جمع تكسير
يا هذان	يا يوسفان	يا رَجُلَانِ	يا رَجُلَيْنِ عالِمَيْنِ	يا رَجُلَيْنِ	المنادى مفرد
-	يا يوسفون	يا مُؤمِنونَ	يا مُؤمِنينَ عالِمينَ	يا مُؤمِنينَ	
-	يا مزيئات	يا مُؤمِناتِ	يا مُؤمِناتِ عالِماتِ	يا مُؤمِناتِ	
يا هؤلاء	يا زيانبُ	يا تلاميذُ	يا تلاميذِ عُلَماءِ	يا تلاميذِ	
مبنى في محلِّ نصبٍ	مبنى على ما كان يُرْفَعُ	المنادى مبنى على ما كان يُرْفَعُ	المنادى مفعول به منصوب لفظًا	المنادى مفعول به منصوب لفظًا	• توصفُ النكرة المقصودة إمَّا بنكرة مفردة أو جملة أو شبه الجملة:
	به قبل النداء في محلِّ نصبٍ	المنادى مبنى على ما كان يُرْفَعُ	الاسم التابع: نعت منصوب	المنادى مفعول به منصوب لفظًا	يا مَلِكًا يُحِبُّ العُلَماءَ - يا تَلْمِيذًا في المَدْرَسَةِ

غير متصرف	مشتق	جامد
أَيُّهَا الَّذِي	أَيُّهَا العالِمُ	أَيُّهَا الرَّجُلُ
أَيُّهَا الَّذَانِ	أَيُّهَا العالِمَانِ	أَيُّهَا الرَّجُلَانِ
-	أَيُّهَا العالِمُونَ	أَيُّهَا الأهلُونَ
أَيُّهَا اللّوَاتِي	أَيُّهَا العالِمَاتِ	أَيُّهَا القنَوَاتِ
أَيُّهَا الَّذينَ	أَيُّهَا العُلَماءِ	أَيُّهَا الرَّجَالِ
مبنى على الضم أو حركته في محلِّ نصبٍ.		
عطفُ بيانٍ أو بدلٌ	التابع: نعتُ التابع: عطفُ بيانٍ أو بدلٌ	التابع: عطفُ بيانٍ أو بدلٌ

المنادى المقرون بأن

مُضَافٌ	مُشَبَّهٌ بِالْمُضَافِ
يا مصباحِ العِلْمِ	يا جَمِيلًا فَعْلُهُ
يا مصباحي العِلْمِ	يا قَاتِلِي البَرِيءِ
يا عابدي اللّهِ	يا قَاتِلِي البَرِيءِ
يا راهباتِ الذَّنْبِ	يا مُنْشِئاتِ الأَجْبالِ
يا مصابيحِ العِلْمِ	-
المنادى منصوب لفظًا	
الاسم التالي حَسَبَ محلِّه من الإعراب	

• المراد بالمنادى المفرد ما ليس مضافًا ولا مشبَّهًا به فيدخل فيه المثنى والجمع - وأما المشبَّه بالمتصرف فهو كُلُّ اسمٍ تعلق به شيءٌ من تمام معناه على غير جهة الصلوة أو الإضافة - وهذا التعلق قد يكون بالعمل في الفاعل: يا حَسَنًا وَجْهَهُ - أو في المفعول: يا مُحَرِّرًا مَجْدًا - أو في المجرور: يا راعِيًا في العِلْمِ - أو في العطف: يا ثلاثةً وثلاثين رَجُلًا

صِيغته وأحكامه

٢ -

النِّداء

المندى المضاف إلى ياء التكلم	بعض الألفاظ التي تلازم النداء
<ul style="list-style-type: none"> • إذا كان صحيح الآخر يجوز فيه ستة أوجه: يا سيّد - سيدي - سيدي - سيدي - سيدي - سيدي • إذا كان معتل الآخر فليس فيه إلا وجه واحد: يا مولاي - يا قاضي • إذا كان وصفاً أي اسم فاعل أو مفعول أو صفة مشبهة لم يجرز فيه إلا إثبات الياء: يا مكرمي - يا مكرمي • أب وأم: جاز فيها ما جاز في المندى الصحيح الآخر وجاز قلب الياء تاء: يا أبت - يا أبتا - وجاز في الوقف فقط قلب التاء - هاء: يا أبة 	<ul style="list-style-type: none"> • اللهم: اسم الجلالة ينادى بدون واسطة: يا الله - ولا ينادى إلا بيا تكريماً له لأنها أم الباب - ويجوز حذفها فيموض عنها بغير مشددة مفتوحة في آخره: اللهم - يمتنع حينئذ دخول يا عليه فلا يقال: يا اللهم • قل وقله: كناية عن مفرد معين بمعنى فلان • لؤمان وملأم: بمعنى كثير اللؤم • الوصف على وزن: فعل وفعل. بمعنى فاعل لدم المذكّر والمؤنث: يا سفة - يا حياث

- يجوز حذف حرف النداء قبل العلم والمضاف وأياً: يوسف لإذا نقضت الودع؟ نصير المظلوم أرقق يا - أيها الكرم جدد علي
- لا يجوز حذف المندى إلا بعد يا فقط - وحينئذ يقع بعدها الفعل والحرف والجملة الاسمية:
يا رحم الله من رحم - يا ليتني كنت عالماً
- يُقدّر كل محذوف بما يليق بالمقام فيكون التقدير: يا قوم - يا رجل ونحو ذلك - ومنهم من - يجعل: يا - مجرد التنبيه في هذه المواقع وهو أفضل من تكلف التقدير

ما يجوز
ولا يجوز

في تابع المندى

<ul style="list-style-type: none"> • إذا كان نعتاً له مضافاً خالياً من أن وجب نصبه: يا زيد رسول السلام • إذا كان مقروناً بأن مضافاً أو غير مضاف جاز فيه الرفع مراعاة للفظ والنصب مراعاة للمحل: يا علي الكرم - الأبي - يا علي الفاضل - الفاضل 	<ul style="list-style-type: none"> • ويثقل النعت التوكيد وعطف البيان والمعطوف المقترن بأن: يا عثمانيون أجمعون وأجمعين - يا فتى أحمد وأحمد - يا سيبويه الخليل والليل - ما لم يكن التابع هو المقصود بالنداء وهو تابع (أي) مطلقاً وتابع اسم الإشارة الذي جعل وصلة إلى ندائه فإنه يتعين فيها الرفع. • ويتبع اسم الإشارة (أيها) في مثل: يا أيها ذا الرجل - فيكون اسم الإشارة تابعاً لأي والمقرون بالأم تابعاً لاسم الإشارة إذا كان جامداً • إن الصفة التي على آخر التابع ليست في الصحيح علامة لرفعها فإن متبوعه ليس معرباً بل مبنياً وإنها اجتمعت لقصده المشاكلة بين التابع ومتبوعه - فالتابع هنا منصوب بفتحة مقدرة منع ظهورها حركة المشاكلة متى وصف المندى (ابن) متصل به مضاف إلى علم، جاز فيه الضم على الأصل والفتح على الإتيان تخفيفاً له لكثرة وروده في الاستعمال: لا تخف يا يوسف بن داود - ومتى لم يقع (ابن) بين علمين وجب ضم المندى: يا يوسف ابن أخي • إذا كان المندى مضافاً أو مشبهاً به تكون توابعه منصوبة كلها سواء كانت التوابع مفردة أو غير مفردة: يا عبد الله العاقل - يا عبد الله صاحب بطرس
--	---

ابن

الاستغاثَة

صِيغَتُهَا وَأَحْكَامُهَا

• هي نداء شخص لإعانة غيره: يا زَيْدُ لعمرو

حرفُ النداء	العامِل مُحذوف	المَعِينُ مُسْتغاثٌ	المُضدُّ مُحذوف	المُعَانُ مُسْتغاثٌ لَهُ
يا	لَ (...)	زَيْدِ	لَ (...)	عَفِرُو
ينوبُ مَنْابُ فِعْلُ النِّدَاءِ	فعل: أَدْعُو وفاعله ضميرٌ مُستترٌ	مجرورٌ لفظًا باللام مفعول به محلاً	جَارٌ ومجرور المُحذوف: إعانة	مجرورٌ باللام أو بالإضافة

• لا يُسْتَمْعَلُ للاستغاثة من أحرف النداء إلا: يا- ولا يجوز حذفها ولا حذف المستغاث- أما المستغاث له حذفه جائزٌ

- ١ - يُجْرُ لفظًا بلامٍ مفتوحة: يا زَيْدُ لعمرو
- ٢ - يُجْتَمُ بِالف: يا قَوْمًا لِلْمَظْلُومِ
- ٣ - يَبْقَى على حاله جاريًا مجرى المنادى: يا قَوْمُ لِلْفَرِيقِ

المستغاثُ
مجرورٌ لفظًا
منصوبٌ محلاً

- إذا عُطِفَ على المستغاث ولم تنكّر: يا - تُكسّرُ اللامُ الداخلة على المَطُوفِ: يا لَلْكَهولِ وللشَّبَانِ لِلضَّعِيفِ- وإذا كُرِّرتْ فالفتح واجبٌ: يا لَلْكَهولِ ويا لِلشَّبَانِ لِلضَّعِيفِ
- إنَّ المستغاث المجرورَ لفظًا بلامٍ مفتوحة يبقى منصوب المحل كالمنادى. ولذلك إذا نُعتَ جاز في نعتِه الجِرُّ تبعًا لِلْفِظْرِ والنَّصْبِ تبعًا لِلْمَحَلِّ: يا لَزَيْدِ الشُّجَاعِ لِلْمَنْكُوبِ
- لا يُجْرُ المستغاثُ بغير اللامِ ولا يُرْحَمُ

- أن يُجْرَ بلامٍ مكسورة: يا لَذَوِي المَرْوَةِ لِلنُّوسَاءِ
- ما لم يكن مُضمّرًا فتفتح اللامُ لامع ياء المتكلم: يا لَزَيْدِ لَكَ- يا لَعَمْرُوي
- ويجوزُ جَرُّهُ بينَ إذا كانت الاستغاثة عليه لا له: يا لِلأَبْطالِ مِنَ العُنَاةِ المُفْسِدِينَ

حُكْمُ

المستغاثُ لَهُ

كلُّ مِنَ المِستغاثِ والمِستغاثِ لَهُ

- مجرورٌ بلامٍ جَارَّةٌ : مفتوحة في المستغاث لو وقعها بعد حرف النداء موقع الضمير الذي تفتتح لأم الجرِّ مَعَهُ: لَكَ- لَهُ-
- مكسورة في المستغاث له على أصلها- وهي لام التحضيض أدخلت علامة للاستغاثة والتعجب
- إنَّ لام الاستغاثة تتعلق بفعل النداء المُحذوفِ والتقدير في قولك: يا لَزَيْدِ الكَرِيمِ المُسْكِينِ: أَدْعُو زَيْدًا الكَرِيمَ لإعانة المُسْكِينِ- وبعضُهُم يعلِّقُها بحرف النداء التامِّ مَقَامٌ: أَدْعُو- ومنهُم من يعلِّقُ لام المِستغاثِ لَهُ بِجاءِ مُحذوفةٍ فيكونُ التَّقديرُ: يا لَزَيْدِ مَدْعُوًا لِلْمُسْكِينِ

- كلُّ ما تُعْجِبُ من ذاته أو من صِفَتِهِ يجري مجرى المِستغاثِ في كلِّ أحواله فتقولُ:
يا لِلْبَحْرِ- يا لِلسَّكِّ- إذا تُعْجِبُ من شِدَّتِها وَجَسَامَتِها. وتدخلُ اللامُ المُفتوحة على المنادى المُهددُ: يا لَزَيْدِ لِأَقْتَلَنَّكَ
- إذا وَقَعَ بعدَ حرفِ النِّداءِ ما لا يُنادى حَقِيقَةً: يا لِلعَجَبِ- يجوزُ أن يكونَ مُستغاثًا والمِستغاثُ له مُحذوفٌ فَتُفتَحُ اللامُ- ويجوزُ العكسُ فَتُكسَّرُ
- ويجوزُ أن تعاقب الألفُ المُتَعَجِّبُ منه: يا طَرَبًا - وقد يُجْرَدُ منها ومن الياء: يا طَرَبُ

التعجبُ

صَيغُهَا وَأَحْكَامُهَا

النَّدْبِيَّةُ

• هي نداء المتوجع عليه أو المتوجع منه أو له؛ وأَعْنَوَانُ الوَفَاءِ - وَاصْبِيئَاتُهُ - وَأَقْلَابُهُ

حرف النداء	العامل محذوف	المتوجع له مندوب
وا	(...)	عنوان
ينوبُ منابَ فعل النداء	فعل: أَنْدَبُ وفاعله ضمير مستتر	مُنَادَى منصوب لفعل محذوف وجوبًا
مُضَافٌ إليه	الوفاء	

- قد تكون أداة الندبة: يا- عند أمن اللبس بالمنادى المحض كما لو نذبت الثكلى قَبْدَها: ما ولدى لهنفي عَلَيْكَ. فإذا كان المندوب يلتبس بالمنادى المحض فلا بد من إلحاق علامة الندبة به فلا يجوز تركها في قولك: **وَأَمِنْ مَلِكٍ فُوَادِي.**
- لا يجوز حذف حرف النداء في الندبة ولا حذف المندوب-

- ١ - أَنْ يُوصَلَ آخِرُهُ بِالْأَلْفِ: وَأَيُّسُفَا
- ٢ - أَنْ يُخْتَمَ بِالْأَلْفِ وَهَاءِ السَّكْتِ فِي الْوَقْفِ: وَأَيُّسُفَا
- ٣ - أَنْ يَتَّبَعِيَ عَلَى حَالِهِ: وَأَيُّسُفُ

لِلْمَنْدُوبِ
ثَلَاثَةٌ
أَوْجُو

- إِنَّ الْأَلْفَ تَلْحَقُ الْمَنْدُوبَ لِأَجْلِ مَدِّ الصَّوْتِ بِهِ إِظْهَارًا لِشِدَّةِ الْحُزْنِ: وَكَبِدًا مِنْ هَذِهِ الْمَصِيبَةِ - فَإِذَا نُدِبَ الْمُخْتَوِمُ بِالْأَلْفِ حُفَّتِ أَلْفُهُ لِانْتِفَاءِ السَّاكِنِينَ بَيْنَهَا وَبَيْنَ أَلِفِ النَّدْبَةِ: وَأَمْصُطَفَا - وَلَا تَكُونُ الْهَاءُ إِلَّا سَاكِنَةً وَيَجُوزُ ضَمُّهَا فِي الشُّعْرِ
- إِذَا كَانَ آخِرُ الْمَنْدُوبِ أَلْفًا وَهَاءً: عَبَدَ اللَّهَ - لَمْ تَلْحَقْهُ الْأَلْفُ وَالْهَاءُ فِرَارًا مِنْ ثَقَلِ اللَّفْظِ يُنْدَبُ مُجَرَّدًا.
- إِذَا كَانَ الْأَسْمُ مُرَكَّبًا لَحَقَّتْ الْأَلْفُ وَالْهَاءُ آخِرَ عِزِّهِ فَتَقُولُ فِي نُدْبَةِ عَبِيدِ الْمَلِكِ: وَاعْبُدِ الْمَلِكَا - وَكَذَلِكَ حَكْمُ الْمَوْصُولِ فَإِنَّ الْأَلْفَ وَالْهَاءَ يَلْحَقَانِ آخِرَ كَلِمَةٍ فِي الصَّلَاةِ: وَأَمِنْ صَلْبِهِ الْيَهُودَا - وَالْحَرَكَةُ النَّبَائِيَّةُ أَوْ الْإِعْرَابِيَّةُ تُقَدَّرُ عَلَى قَبْلِ الْأَلْفِ لِاسْتِغْنَالِ الْمَحَلِّ بِالْحَرَكَةِ النَّبَائِيَّةِ.
- لا يجوز أن يُندب الموصولُ المبدوءُ بأنَّ وإن اشتهرت صلته فلا يقال: **وَالَّذِي ذَهَبَ قَرِيصَةَ الْغَيْرَةِ.**

حَكْمُ الْمَنْدُوبِ

- هُوَ حَكْمُ الْمُنَادَى فِي الْإِعْرَابِ وَالْبِنَاءِ أَيُّ يَبْنَى عَلَى مَا كَانَ يَرْفَعُ بِهِ إِنْ كَانَ مَفْرَدًا مَعِينًا وَيُنْصَبُ فِي غَيْرِ ذَلِكَ: **وَأَيُّسُفُ - وَأَمِيرَ الشُّعْرَاءِ.**
- وَاحْتِثَاءً بِذِمَارِ الْوَطَنِ.
- إِنَّ الْمَنْدُوبَ يُنْصَبُ لَفْظًا أَوْ مَحَلًّا بِفِعْلِ مَحْذُوفٍ وَجُوبًا تَقْدِيرُهُ أَنْدَبُ.
- إِنَّ حَرَكَةَ الْبِنَاءِ وَالْإِعْرَابِ تُقَدَّرُ عَلَى مَا قَبْلَ الْأَلْفِ: **وَكَبِدَا - كِبَادَا:** مُنَادَى مَنْدُوبٌ مَبْنِيٌّ عَلَى ضَمٍّ مُقَدَّرٌ عَلَى آخِرِهِ مَتَّعٌ مِنْ ظُهُورِهِ اسْتِغْنَالُ الْمَحَلِّ بِحَرَكَةِ مُنَاسِبَةٍ وَهُوَ فِي مَحَلِّ نَصْبِ بِفِعْلِ النَّدْبَةِ الْمَضْمُرُ وَجُوبًا وَالْأَلْفُ لِلنَّدْبَةِ وَالْهَاءُ: لِلسَّكْتِ

يُسْتَرْطَفُ فِي الْأَسْمِ الْمَنْدُوبِ

- أَنْ يَكُونَ مَعْرِفَةً مَعِيْنَةً كَالْعَلَمِ وَمَنْ الْمَوْصُولَةُ بِصِلَةٍ مَشْهُورَةٍ وَالْمُضَافُ إِلَى مَعْرِفَةٍ تَوْضِيحُهُ: **وَاعْبُدِ اللَّهَ - وَأَمِنْ اللَّهَ - وَأَمِنْ ذَهَبَ ضَحِيَّةَ الْوَجِيبِ - وَأَفْخَرَ الْوَطْنَ وَمَجَدَّ الْأُمَّةَ.**
- لا يجوز أن يكون المندوبُ المتوجعُ عليه نكرةً ولا معرفةً مبهمَةً كَالضَّمِيرِ وَاسْمِ الْإِشَارَةِ وَالْمَوْصُولِ بِصِلَةٍ غَيْرِ مَشْهُورَةٍ فَلَا يَقَالُ: **وَارْجُلًا - وَأَنْتَ - وَأَمِنْ أَبُوهُ تَاجِرٌ - لِأَنَّ السَّمْعَ لَا يَعْرِفُ مَنْ يَنْدُبُ النَّادِبَ حَتَّى يَشَارِكَهُ فِي التَّوَجُّعِ أَوْ يَمْدُرُهُ فِيهَا بِفِعْلِ** وَأَمَّا التَّوَجُّعُ مِنْهُ فَيَجُوزُ فِيهِ ذَلِكَ وَلَوْ لَمْ يَكُنْ مَعْرُوفًا: **وَأَمْصِيئَاتُهُ.**

صِيغَتُهُ وَأَحْكَامُهُ

الترخيم

• هُوَ حَذْفُ آخِرِ الْمُنَادَى جَوَازًا لِلتَّخْفِيفِ فَتَقُولُ: يَا حَارٍ - فِي تَرْخِيمِ: حَارِثٍ

المعمول مَرْخَمٌ	العاملُ مُحذوفٌ	حرفُ النِّداءِ
حار	(...)	يا
مُنَادَى مَبْنِيٌّ فِي مَحَلِّ نَصْبٍ	فعل: أنادي وفاعله ضَمِيرٌ	يَنْبُؤُ مَنَابٍ فِعْلُ النِّدَاءِ

المندادى غير مختوم بتاء التانيث
• شَرْطُهُ أَنْ يَكُونَ عَلَمًا غَيْرَ مُضَافٍ زَائِدًا عَلَى ثَلَاثَةِ أَحْرَافٍ: يا سَعَا - فِي سَعَادٍ

المندادى مختوم بتاء التانيث
• جَازَ تَرْخِيمُهُ مُطْلَقًا: عَلَمًا كَانَ أَمْ غَيْرَ عَلَمٍ: يا فاطِمَةُ - فِي فَاطِمَةَ يا ثِقَّ - فِي ثِقَّةَ

- المندوب
- المستغاث
- المركب تركيب إضافة
- المركب تركيب إسناد
- النكرة

يُجْتَنَبُ
تَرْخِيمُ

• وَشَدَّ قَوْلُهُمْ: يَا صَاحِبَ - فِي: يَا صَاحِبٍ - مَعَ أَنَّهَا نَكْرَةٌ
• الْعُمْدَةُ فِي الْحَذْفِ أَنْ يَبْقَى الْأِسْمُ دَالًّا عَلَى مَسْمَاةٍ بَدُونَ لَبْسٍ - فَإِنْ دَلَّ جَازَ الْحَذْفُ وَإِلَّا امْتَنَعَ

- هُوَ مَبْنِيٌّ عَلَى الضَّمِّ فِي مَحَلِّ نَصْبٍ مَفْعُولٌ بِهِ . وَلضبطه طريقتان:
- ١- أَنْ يَبْقَى الْمَرْخَمُ عَلَى حَرَكَةِ الْحَرْفِ الْأَخِيرِ بَعْدَ الْحَذْفِ:
يَا عَيْلٌ - يَا جَعْفَ - فِي: عَيْلَةٌ - جَعْفَرُ
- ٢- أَنْ يُعَامَلَ مُعَامَلَةَ الْمُنَادَى الطَّبِيعِيِّ:
يَا عَيْلٌ - يَا جَعْفَ

إِعْرَابُ
الْمُنَادَى
الْمَرْخَمِ

• قَدْ يَقَعُ التَّرْخِيمُ لغير المندادى إِذَا كَانَ الْأِسْمُ صَالِحًا لِلنِّدَاءِ وَفِي الضَّرُورَاتِ الشَّعْرِيَّةِ فَحَسْبُ وَتَنْطَبِقُ عَلَى هَذَا التَّرْخِيمِ جَمِيعُ شُرُوطِ الْمُنَادَى الْمَرْخَمِ: لَيْسَ حَتَّى عَلَى الْمُنُونِ بِخَالٍ- أَيْ بِخَالِدٍ -

المفعول المطلق

تحديده وأحكامه

- هو مصدر يُذكرُ بَدَلُ فعلٍ من لفظه لتأكيدِهِ أو بيانِ نوعِهِ أو عدده: إصْبِرْ صَبْرًا جَمِيلًا - دَقَّتِ السَّاعَةُ دَقَّتَيْنِ

المفعول المطلق	المفعول به	الفاعل مسند إليه	الفاعل مُسند
قَتَلًا	اللَّصَّ	الْحَارِسُ	قَتَلَ

- المصدرُ المؤكَّدُ لا يُنْتَى ولا يُجْمَعُ لأنَّهُ يَدُلُّ على الحقيقةِ المشتركةِ بين القليلِ والكثيرِ وهي لا تحتلُّ التَّعَدُّدَ
- وأما المَبِينُ فيجوزُ فيه ذلك: حَكَمْتُ حَكْمَيْنِ أو أَحْكَامًا - لأنَّهُ يَدُلُّ على الأنواعِ والأفرادِ المنطويَةِ تحتِ الحقيقةِ وهي قابلةُ التَّعَدُّدِ

العامل	١- الفعل: المتصرفُ التامُّ: فَرَحْتُ فَرَحًا	٢- الوصف: الدالُّ على حَدَثٍ: رَأَيْتُكَ مُجْتَهِدًا اجْتِهَادًا	٣- المصدر: المائلُ لفظًا ومعنى: سُرِرْتُ بِجِدِّكَ جِدًّا فِي طَلَبِ الْعِلْمِ
--------	---	---	---

- يَنُوبُ عَنِ المفعولِ المطلقِ على أَنَّهُ نَائِبٌ مفعولٍ مُطلقٍ منصوبٍ:
- ١ - مرادفُهُ أَيُّ ما كان بمعنىهُ : قَمَّتْ وَقُوفًا
- ٢ - ما دَلَّ على نوعِ المصدرِ : قَمَدَ الطَّالِبِ الاحْتِبَاءَ
- ٣ - اسمُ المصدرِ : أَعْطَيْتُكَ عَطَاءً
- ٤ - عَدَدُ المصدرِ : فَاجْذُوا كُلَّ وَاحِدٍ مِنْهُمَا ثَابِتِينَ جَذْدَةً
- ٥ - وقتُ المصدرِ : لَمْ يَبْعِنِ سَاعَةَ الْأَلَمِ - أَي لَمْ يَبْعِنِ عَيْشَةَ سَاعَةَ الْأَلَمِ
- ٦ - كُلٌّ وِبَعْضٌ مُضَافَتَيْنِ إِلَى المصدرِ : أَحْبَبْتُهُ بَعْضَ الْحُبِّ - جَدَّ الطَّالِبِ كُلَّ الْجِدِّ
- ٧ - صِغَةُ المصدرِ المهدوفةُ : تَكَلَّمْتُ أَحْسَنَ الكَلَامِ
- ٨ - اسمُ الإِشَارَةِ : سَاعَبْتُ ذَلِكَ التَّعْبِيرَ الجَمِيلَ - وَيَغْلِبُ أَنْ يَكُونَ مُقْتَرِنًا بِالمصدرِ
- ٩ - الضميرُ الَّذِي يعمدُ على المصدرِ : اجْتَهَدْتُ اجْتِهَادًا لَمْ يَجْتَهِدَهُ غَيْرِي
- ١٠ - الألةُ المهدودةُ للفعلِ : ضَرَبْتُ اللَّصَّ سَوْطًا
- ١١ - ما وَأَيُّ بمعنى الاستفهامِ : ما قَعَلْتُ؟ أَيِّ سَبْرِ سِرْتُ؟
- ١٢ - ما وَأَيُّ ومهما بمعنى الشرطِ : ما تَطَلَّبَ أَطْلَبُ - أَيًّا تَعَابِرُ أَعَابِرُ - مَهَا تَقْتَفِ أَقْفِ

إنَّ الفعلَ النَّاصِبَ للمفعولِ المطلقِ يُحْدَفُ وَجُوبًا

- إذا كان المصدرُ بَدَلًا من فعلِهِ: قِيَامًا لا قُومًا
- إذا أتى به تفصيلًا لمقابته ما قبله:
- النَّاسُ - يُجَاهِدُونَ لِمَوْتٍ إِمَّا خِلَاصًا وَإِمَّا هَلَاكًا
- متى كَرَّرَ المصدرُ المُسندُ إلى اسمِ ذاتٍ أو حَصْرٍ أو عَطْفٍ عليه مصدرًا: الْعَلَامُ بِكَاءٍ بِكَاءً
- ما أَنْتَ إِلَّا سَيْرًا - الرِّضَى لا أَكَلًا ولا شُرْبًا
- إذا كان المصدرُ مُؤَكَّدًا لِنَفْسِهِ - وهو الواقعُ بَعْدَ جُمْلَةٍ لا تحتلُّ غيرَهُ:
- لَهُ عَلَيَّ أَلْفٌ عَرَفًا - لَهُ المِيراثُ شَرَعًا
- متى استعملَ المصدرُ لدفعِ ما في الجملةِ التي قبله من احتمالِ المجازي: أَنْتَ أَحْمِي حَقًّا.
- إذا كان المصدرُ بَدَلًا من فعلِهِ فهو قِيَاسِيٌّ فِي الطَّلَبِ: أَمْرًا وَنَهْيًا وَدُعَاءً أو اسْتِفْهَامًا لِلتَّوْبِيخِ أو لِلتَّعْجِبِ: ضَرَبْنَا الجَانِي - اجْتِهَادًا لا تَكَاسُلًا - سَقِينَا وَسَعَدْنَا وَرَعِينَا لِرجالِ الخيرِ - تَبًّا وَحَقًّا وَجَدْعًا لِرجالِ الشُّوءِ - أَلْوَسًا وَأَنْتَ كَرِيمُ الحَسِبِ - أَسَجْنَا وَقَتَلْنَا وَاشْتَبَقْنَا وَغَرَبْنَا
- أما في الخيرِ قَبَسْتُمْ قَلِيلًا كقولهم عِنْدَ تَذَكُّرِ النِّعْمَةِ: حَفَدًا وَشَكْرًا لا كَفْرًا - وَعِنْدَ تَذَكُّرِ الشُّدَّةِ: صَبْرًا لا جَزَعًا - وَعِنْدَ ظُهُورِ مُعْجَبٍ: عَجَبًا - وَعِنْدَ الاِشْتِغالِ: سَمْعًا وَطَاعَةً - وَعِنْدَ خَطَابِ مَرَضِي عَنْهُ: أَفْعَلُ ذَلِكَ كِرَامَةً وَسِرَّةً - أو مَغضوبٍ عليه: لا أَفْعَلُ ذَلِكَ لا كِيدًا وَلا هَمًّا

تَحْدِيدُهُ وَأَحْكَامُهُ

المفعول لأجله أو كونه

• هو مصدرٌ يُذكرُ بعدَ الفعل لإيضاح سببه: رُئِنْتَ المدينةَ إِكرَامًا لِلْمَلِكِ

جاءَ ومجرورٌ	المفعول لأجله	نائبُ الفاعل مُسْتَدًّا إِلَيْهِ	العامل مُسْنَدٌ
لِلْمَلِكِ	إِكرَامًا	المدينةَ	رُئِنْتَ

• إِكرَامًا: مفعول لأجله لأنَّه يُوضِحُ السَّبَبَ الَّذِي من أَجله رُئِنْتَ المدينةَ - وَعَلامَةٌ وقويعي في جواب: لم؟

المفعول لأجله مَقْرُونٌ بِأَن	المفعول لأجله مُجرَّدٌ من أَن	غيرُ مُضَافٍ
أَصْفَحُ عَنْهُ لِلشَّفَقَةِ عَلَيْهِ • الأَكْثَرُ جَرَّهُ بِالْجَرَفِ. وَيُنصَبُ عَلَى قَلَّةٍ	رُئِنْتَ المدينةَ إِكرَامًا لِلْمَلِكِ • الأَكْثَرُ نَصَبُهُ وَيُجَرُّ عَلَى قَلَّةٍ	مُضَافٌ
	تَصَدَّقْتُ ابْتِغَاءَ مَرْضَاةِ اللَّهِ - لا ابْتِغَاءَ مَرْضَاةِ • جازَ فِيهِ النُّصَبُ وَالْجَرُّ	

• يُجَرُّ عَلَى قَلَّةٍ كَقَوْلِهِ: من أَمَكُم لِرَغْبَةِ فِيكُم جُبُرٌ ومن تكونوا ناصرِهِ يَنْتَصِرُ
• وَيُنصَبُ عَلَى قَلَّةٍ كَقَوْلِهِ: لا أَمْعَدُ الجِبْنَ عَنِ المِهْجَاءِ
أَي لِبُحْبِي عَنِ المِهْجَاءِ - ولا بأسَ من جَرِّهِ مُطلقاً بِنَسْرِ الأَمِّ من حروف التعليل:

ب	قِيلَ الجَائِي بِذَنبِهِ	- أَي بِسَبِّ ذَنبِهِ
مِن	ذُبْتُ مِنَ الشُّوقِ	- أَي بِسَبِّ الشُّوقِ
فِي	قِيلَ كَلْبِي فِي نَاقَةٍ	- أَي بِسَبِّ نَاقَةٍ

• حتَّى يَصِحَّ نَصَبُهُ مفعولاً لأجله أن يكون: نكرة - من الأفعالِ القلبيةَّة - مُفْهَمًا عِلَّةً - مُشاركًا لِعامله في الوقت والفاعل - ومُخالفًا لَهُ في اللَّفْظِ:

خَطَبْتُ فِي القَوْمِ تَنْشِيطًا لَهُمْ - وإن فَاتَ حُكْمٌ من هذه الأحكام جَرُّ بِاللَّامِ: جُنْتُكَ لِلإِسْتِفَادَةِ: لأنَّ المصدرَ لَيْسَ نكرةً - نَهَضْتُ لِلحِرَاثَةِ: لأنَّه لَيْسَ من أفعالِ القلوبِ. أَتَيْتُكَ لِحَاجَةٍ: لأنَّ المجرورَ لَيْسَ مصدرًا -

وَدَعْنَتِكَ أَمْسَ لِلشَّرِّ عَدَاً: لأنَّ المصدرَ لم يقع وقت وقوع عامله
أَكْرَمْتَهُ لِإِكْرَامِهِ إِيَّايَ: لأنَّ فاعلَهَا واحدٌ
أَدْبَتُكَ لِتَأْدِيبِ أَمْثَالِكَ: لأنَّه من لفظِهِ أَي من لفظ عامله

يُشْتَرَطُ

في المصدر

- يجوزُ أن يتقدَّم المفعول لأجله على عامله: إِكرَامًا مَنَحْتُكَ جَائِزَةً
- لا يجوزُ أن يتعمَّد فلا يقال: غَفَرْتُ لَكَ إِشْفَاقًا عَطْفًا عَلَيْكَ - يجوزُ العطفُ: غَفَرْتُ لَكَ إِشْفَاقًا وَعَطْفًا عَلَيْكَ - ويجوزُ البدلُ منه: مارَسْتُ الطَّبَّ حَيًّا بِشِفاةِ المَرَضِيِّ - رَغْبَةً فِي سَلامَتِهِمْ - رَغْبَةً بِدَلٍّ من حَيًّا
- يجوزُ حذفُ عامله إذا دلَّت عليه قريبنةٌ: تَجَنَّبًا لِلْعُدُوِّ - جوابًا عن السَّؤالِ: لماذا ابْتَدَعْتَ عن المريضِ ؟

صِيغَتُهُ وَأحكامُهُ

الْمَفْعُولُ فِيهِ

• أو الظَّرْفُ - هُوَ اسْمٌ يَدُلُّ عَلَى زَمَانٍ وَمَكَانٍ وَقَوَعَ الْفِعْلُ وَيَتَضَمَّنُ مَعْنَى: فِي - بِاطْرَادٍ

الظَّرْفُ مفعول فيه	مُضَافٌ إِلَيْهِ	الظَّرْفُ مفعول فيه	الفعل والفاعل والمفعول به
صَبَاحًا	الأحد	يَوْمَ	زُرْتُكَ

ظَرْفُ الْمَكَانِ
<ul style="list-style-type: none"> • يُنصَبُ عَلَى الظَّرْفِيَّةِ وَهُوَ نَوْعَانِ: ١- الْمِهْمُ كَأَسْمَاءِ الْجِهَاتِ وَالْمَقَادِيرِ: تَلَقَّتْ يَمَنَةً وَيُسْرَةً- قَطَعَتْ فِي السَّاعَةِ مِيبَيْنِ ٢- اسْمُ الْمَكَانِ الْمَصْوَعُ مِنَ الْمَصْدَرِ: مَجْلِسٌ- مَقْعَدٌ شَرَطُ نَصْبِهِ أَنْ يَكُونَ عَامِلُهُ مِنْ لَفْظِهِ: قَعَدَتْ مَقْعَدَ الْأَمِيرِ حَلَّتْ فِي قَلْبِكَ مَحَلَّ الْحَبِيبِ- فَإِذَا كَانَ مِنْ غَيْرِ لَفْظِهِ تَعَيَّنَ جَرُّهُ: جَلَسْتُ فِي مَرْمَى زَيْدٍ أَمَا قَوْلُهُمْ: هُوَ مَنِّي مُزَجَّرُ الْكَلْبِ أَوْ مَنَاطَ الْكُرْيَا- فَنَادٌ • الْمَكَانُ الْحُدُودِ- يُجْرَى بِفِي ظَاهِرِهِ: صَلَّيْتُ فِي الْمَعْبَدِ

ظَرْفُ الزَّمَانِ
<ul style="list-style-type: none"> • يَصْلُحُ كُلُّهُ لِلنَّصْبِ عَلَى الظَّرْفِيَّةِ مُبْهَمَا كَانَ أَوْ مَعْدُودًا وَذَلِكَ بِتَقْدِيرِ: فِي- زُرْتُكَ يَوْمَ الأَحَدِ صَبَاحًا - أَيْ فِي يَوْمِ الأَحَدِ • إِذَا ظَهَرَتْ: فِي - جَرَّ الظَّرْفُ كِبَايِ الْأَسْمَاءِ: أُرْوِرُكَ فِي عَدْرِ • إِذَا كَانَ الْفِعْلُ مِمَّا يَنْقُضِي شَيْئًا فَشَيْئًا فَلَا يَدْ مِنْ إِظْهَارِ: فِي- مَعَ ظَرْفِ الزَّمَانِ: بَنَيْتُ الْبَيْتَ فِي سَنَتَيْنِ نَقَحْتُ الْكِتَابَ فِي أُسْبُوعَيْنِ

• سُمِعَ نَصَبُ كُلِّ مَكَانٍ مَحْدُودٍ مَعَ: دَخَلَ- سَكَنَ- نَزَلَ وَنَصَبُ: الثَّامِ مَعَ ذَهَبَ- وَنَصَبُ: مَكَّةَ مَعَ تَوَجَّهَ- فَتَقُولُ: دَخَلْتُ الْبَيْتَ- سَكَنْتُ الدَّارَ- نَزَلْتُ الْمَدِينَةَ- ذَهَبْتُ الثَّامَ- تَوَجَّهْتُ مَكَّةَ وَقَدْ اختلفَ النَّحْوِيُّونَ فِي سَبَبِ نَصْبِهَا وَالْأَرْجَحُ أَنَّهَا مَنْصُوبَةٌ بِاسْقَاطِ الْخَافِضِ - وَالْأَصْلُ: دَخَلْتُ فِي الْبَيْتِ- نَزَلْتُ إِلَى الْمَدِينَةِ... فَحَذَفَ حَرْفُ الْجَرِّ فَانْتَصَبَ الْاسْمُ

الظَّرْفُ شِبْهُ الْمَنْصَرِفِ
<p>وهو ما يُنصَبُ عَلَى الظَّرْفِيَّةِ وَيُجْرَى بِحَرْفِ الْجَرِّ- مِثْلُ:</p> <p>الآنَ- أَيْنَ- بَعْدَ- تَحْتَ- حَيْثُ- عِنْدَ- فَوْقَ- قَبْلَ- مَتَى- هُنَا- الخ...</p>

الظَّرْفُ غَيْرُ الْمَنْصَرِفِ
<p>وهو مالا يُسْتَعْمَلُ إِلَّا ظَرْفًا مَبْنِيًّا فِي مَحَلِّ نَصْبٍ مِثْلُ:</p> <p>إِذَا- إِذَى- أَنَّى- أَيَّانَ- تَيْنًا- تَيْنِيًا- قَطْ- لَدَى- لَدُنْ- الخ...</p> <p>هذه الظَّرُوفُ أَنَّى وَجِدْتِ هِيَ فِي مَحَلِّ نَصْبٍ عَلَى الظَّرْفِيَّةِ</p>

الظَّرْفُ الْمَنْصَرِفِ
<p>وهو ما يُسْتَعْمَلُ ظَرْفًا وَغَيْرَ ظَرْفٍ وَفِي هَذِهِ الْحَالِ الأَخِيرَةِ يَأْتِي حَسَبَ مَوْقِعِهِ مِنَ الإِعْرَابِ:</p> <p>سَافَرْتُ لَيْلًا : ظَرْفٌ</p> <p>طَابَ لَيْلُكَ : فَاعِلٌ</p> <p>لَيْلُكُمْ سَعِيدٌ : مَبْتَدَأٌ</p>

• إِذَا أَضْمَرَ الظَّرْفُ وَجَبَ ذِكْرُ الْحَرْفِ مَعَ ضَمِيرِهِ: يَوْمَ الْجُمُعَةِ صُمْتُ فِيهِ- لَأَنَّ الإِضْهَارَ يَرُدُّ الْأَشْيَاءَ إِلَى أَصُولِهَا فَإِنَّ لَمْ يُدْكَرِ الْحَرْفُ: يَوْمَ الْجُمُعَةِ صُمْتُه- جُعِلَ الضَّمِيرُ مَفْعُولًا بِهِ- وَكُلُّ ذَلِكَ لَا يَكُونُ إِلَّا فِي الظَّرُوفِ الْمَنْصَرِفَةِ

المفـول معـ

صِغَتُهُ وَأَحْكَامُهُ

• هُوَ اسْمٌ مَنْصُوبٌ تَتَقَدَّمُهُ جُمْلَةٌ وَيَتَعَدُّ فَضْلَةً بَعْدَ: واو- بمعنى - مع- نحو: سَرْتُ وَالْجَبَلَ



• الفِضْلَةُ هِيَ مَا يَتَعَدُّ الْكَلَامَ بِدُونِهَا - أَمَا قَوْلُكَ: اشْتَرَكْتُ زَيْدًا وَعَمْرُو - فَلَيْسَ ثُمَّ فَضْلَةٌ يُسْتَعْنَى عَنْهَا

تتبع الواو للعطف	يمتنع العطف بالواو
<p>١- إذا لم تكن بمعنى: مع- جاء زيدٌ وعمرو بعده- أي: جاء زيدٌ وجاء عمرو بعده</p> <p>٢- إذا وقعت بعد ما لا يأتي وقوعه إلا من متعدّد: تخاصم زيدٌ وعمرو لأنّ التّخاصم لا يكون إلا بين اثنين فما فوق</p> <p>٣- إذا لم يتقدّمها جملة مشتتة على فعلٍ أو شبهه: كُلُّ رَجُلٍ وَمَهْنَتُهُ</p> <p>• متى أمكن العطف بغير ضعفٍ كان أولى من النّصب لأنّه الأصل في هذه: الواو</p>	<p>١- إذا تقدّم الواو فعلٌ أو شبهه مما لا يصلح أن يشترك فيه ما بعدها: سافر أخوك والصبح- هو مسافرٌ والليل- لا يمكن أن ينسب السفر إلى الصّبح والليل</p> <p>٢- إذا وقعت إثر ضمير متصل غير موكّـب بالضمير المتفصل: سافرت وأحك- جنبًا وإياه- لأن العطف على الضمير المرفوع المتصل لا يجوز في الأصح إلا مع الفصل: سافرت أنا وأخوك</p> <p>٣- إذا وقعت إثر ضمير جرّ: سلّمت عليه وإخوته لأنّ العطف على ضمير الجر لا يجوز بدون إعادة الجار ولو فصل بينها</p>

• يُنْصَبُ الْمَفْعُولُ مَعَهُ بِالْفِعْلِ الْمَتَقَدِّمِ عَلَيْهِ أَوْ بِشِبْهِهِ لَا بِوَاوِ الْمَعِيَةِ لِأَنَّهَا وَسِيلَةٌ لَوْصُولِ مَعْنَى الْفِعْلِ إِلَيْهِ -
لَكِنْ بَعْضُ النُّحَاةِ يَعْتَبِرُ أَنَّ عَامِلَ النَّصْبِ هُوَ الْوَاوُ

• يَتَرَجَّحُ النَّصْبُ مَتَى كَانَ الْعَطْفُ ضَعِيفًا مِنْ جِهَةِ الْمَعْنَى وَذَلِكَ كَأَنَّ تَقُولَ: كُنْ أَنْتَ وَالصَّدِيقُ كَالْأَخِ أَيْ:
كُنْ مَعَهُ مِثْلَ الْأَخِ - فَلَوْ قُلْتَ: كُنْ أَنْتَ وَالصَّدِيقُ كَالْأَخِ - عَاطِفًا الصَّدِيقَ عَلَى الضَّمِيرِ لَكَانَ الصَّدِيقُ
مَأْمُورًا بِأَنْ يَكُونَ أَيْضًا كَالْأَخِ مَعَ مَنْ تُخَاطِبُهُ وَأَنْتَ لَا تَرِيدُ أَنْ تَأْمُرَهُ بِذَلِكَ بَلْ تَرِيدُ أَنْ تَأْمُرَ عَاطِبُكَ

• يُخْتَارُ النَّصْبُ عَلَى الْعَطْفِ مَعَ صِحَّتِهِ مَتَى اقْتَضَى تَكَلُّفًا مِنْ جِهَةِ اللَّفْظِ كَمَا فِي: لَوْ تَرَكْتَ النَّاقَةَ وَفَصِيلَهَا
لَرَضِعَهَا، فَإِنَّ الْعَطْفَ يَقْتَضِي أَنْ يَكُونَ تَقْدِيرُ الْعِبَارَةِ: لَوْ تَرَكْتَ النَّاقَةَ تَرَضَعُ فَصِيلَهَا وَتَرَكَ فَصِيلَهَا يَرْضَعُ
مِنْهَا لَرَضِعَهَا وَهَذَا التَّكَلُّفُ لَا يُحْتَاجُ إِلَى شَيْءٍ مِنْهُ فِي النَّصْبِ

نصب المفعول معه

• إِذَا انْتَهَتْ الْمَشَارَكَةُ بَيْنَ الْمَطْوُوقَيْنِ فِي الْفِعْلِ: عَاطَفْتُهَا تَبْنًا وَمَاءً بَارِدًا - لِأَنَّهُ يُقَالُ: عَاطَفْتُ الدَّابَّةَ تَبْنًا وَلَا
يُقَالُ: عَاطَفْتُهَا مَاءً - وَلِذَلِكَ وَجِبَ أَنْ يَكُونَ: مَاءً - مَنْصُوبًا بِفِعْلِ مَضْمَرٍ تَقْدِيرُهُ: سَقَيْتُهَا مَاءً

يتمنع العطف

- إِنَّ الْمَفْعُولَ مَعَهُ يَمْتَنِعُ تَقْدِيمُهُ مُطْلَقًا فَلَا يَجُوزُ أَنْ يَتَدَّمَ عَلَى عَامِلِهِ بِالْإِجْمَاعِ وَلَا عَلَى مُصَاحِبِهِ فِي الصَّحِيحِ
فَلَا يُقَالُ: وَالْجَبَلَ سَرْتُ لِأَنَّ هَذِهِ الْوَاوُ أَصْلُهَا لِلْمَطْفِ ثُمَّ اسْتَمِعِلَتْ لِلْمَصَاحِبَةِ - وَالْمَاطِفَةُ لَا يَجُوزُ فِيهَا شَيْءٌ مِنْ ذَلِكَ
- حَقُّ الْمَفْعُولِ مَعَهُ أَنْ يَسْبِقَهُ فِعْلٌ أَوْ شِبْهُهُ كَاسْمِ الْفَاعِلِ وَغَيْرِهِ مِنَ الْمَشْتَقَاتِ الْعَامِلَةِ عَمَلِ فِعْلِهَا - غَيْرَ أَنَّهُ
سَمِعَ مِنَ الْعَرَبِ نَصْبَهُ بَعْدَ: مَا - كَيْفَ - الِاسْتِفْهَامِيَّيْنِ مِنْ غَيْرِ أَنْ يُلْفَظَ بِفِعْلٍ: مَا أَنْتَ وَالطَّبِّ - كَيْفَ أَنْتَ
وَدَرَسَ النُّحُو - وَالتَّقْدِيرُ: مَا تَكُونُ أَنْتَ وَالطَّبِّ - كَيْفَ تَكُونُ وَدَرَسَ النُّحُو - فَحَرَجُهُ النُّحُويُّونَ عَلَى إِضَارِ: تَكُونُ

١٠

الفصل العاشر

١٠

الْفَاعِيكُ

١٩٧	الأفاعيلُ : الهَيْكَلُ العامُّ لأقسام الأفاعيل	١٠ - ١
١٩٨	الحالُ : تحديدها وموقعها	١٠ - ٢ - ١
١٩٩	الحالُ : في وقوع الحال مُفْرَدَةً وَجُمْلَةً وشبهه جُمْلَةً	١٠ - ٢ - ٢
٢٠٠	الحالُ : عَلاَقَاتُ الحالِ بصاحبها وبما يليها	١٠ - ٢ - ٣
٢٠١	الحالُ : مَرْتَبَةُ الحالِ وصاحبها وعابليها	١٠ - ٢ - ٤
٢٠٢	التَّمييزُ : تحديده - مَوقِعُهُ - إعرابه	١٠ - ٣ - ١
٢٠٣	التَّمييزُ : أفعالُ المدحِ والذمِّ	١٠ - ٣ - ٢
٢٠٤	الاستثناءُ : أحكامُ الاستثناءِ بِأَلَا	١٠ - ٤ - ١
٢٠٥	الاستثناءُ : الاستثناءُ بأخواتِ إِلا وملحقاتها.	١٠ - ٤ - ٢

الهَيْكَلُ الْعَامُّ لِأَقْسَامِ الْأَفَاعِيلِ

الأفَاعِيلُ

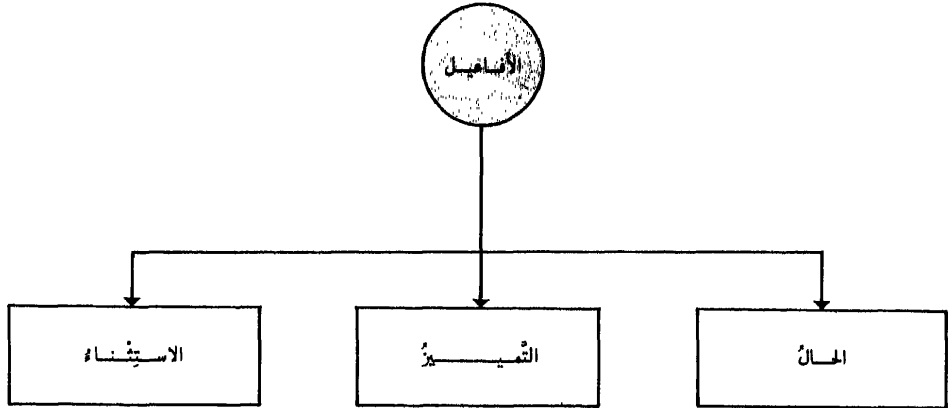

الحال - ١ - تحديدها وموقعها

• هي وصف نكرة منصوبة مشتقة واقعة بعد تمام الكلام تُبين هيئة صاحبها عند صدور الفعل.

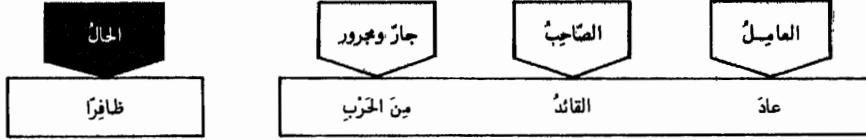

• المراد بوقوع الحال بعد تمام الكلام ورودها بعد جملة مستغنية عنها من جهة تركيب الكلام لا من جهة المعنى إذ كثيراً ما تكون الحال لازمة لإتمام معنى الجملة - فظافراً في المثال حال لأنها وقعت بعد أن تم تركيب الجملة الفعلية ولا يستغنى عنها من جهة المعنى وهي نكرة مشتقة مبينة الهيئة التي كان عليها صاحب الحال: القائد - في حال عودته من الحرب.

- | | |
|---|---------------------------------------|
| <ul style="list-style-type: none"> • الأصل في الحال أن تكون نكرة مشتقة وإذا وردت معرفة أولت بالنكرة: جاء الرسول وحده - أي منفرداً - طلب الدارس العلم جهده - أي مجتهداً - كلمته فاه إلى في - أي متشافهين • يجوز عند الكوفيين تعريف الحال متى تضمنت معنى الشرط: زيد الراكب أحسن منه الماشي - أي هو إذا ركب أحسن منه إذا مشى | <p>الحال</p> <p>نكرة</p> <p>مشتقة</p> |
|---|---------------------------------------|

الجامد: إذا دل على هيئة صح أن يقع حالاً

- | | |
|---|--|
| <ul style="list-style-type: none"> • إن الجامد غير المؤول بالمشق يأتي حالاً إذا: <ol style="list-style-type: none"> ١- كانت الحال موصوفة - فتمثل لها بئراً سوياً ٢- كانت نوعاً لصاحبها: اشترت الساعة فضة ٣- كانت فرعاً له: تصوغون الحديد سيقاً ٤- دلت على عذر: جاء وقت الأيس أربعة أيام ٥- دلت على أصالة: تعبدون من نجت رُخاماً ٦- دلت على حالة فيها تفصيل: زيد فتى أحسن منه غلاماً | <ul style="list-style-type: none"> • إن الجامد المؤول بالمشق يأتي حالاً إذا دل على: <ol style="list-style-type: none"> ١- تشبيه: رأيتمهم في الوغى أسداً - أي شجعاناً ٢- مفاعلة: سيرت معه جنباً إلى جنب - متساوين ٣- ترتيب: أدخلوا رجلاً رجلاً - مترتبين ٤- تفصيل: علمتُه النحو باباً باباً - مفصلاً ٥- تسعير: بيعته الجوخ ذراعاً بدينارٍ - مسعراً |
|---|--|

- إن المصادر المنصوبة في قولك: جاء العدو ركضاً - طلع بقعة - قتله صبراً - زيد عنترة شجاعاً - يرجع أنها أحوال مؤولة بالصيغة أي: راكضاً - باغثاً - صابراً - شجاعاً
- تأتي الحال لازمة على خلاف حكمها وذلك بكونها في الجامدة التي لا تؤول بالمشق: تنتحتون الجبال بيوتاً - هذا ثوبك ديباجاً - أو إذا كانت مؤكدة لعابليها أو لمضمون الجملة التي قبلها: ولئى زيد مذبراً - هذا أخوك عطوقاً - أو إذا كان عاملها يدل على تعبد صاحبها: خلق الإنسان ضعيفاً

٢ - في وقوع الحال مفردةً وجملةً وشبه جملةً

• الأصل في الحال الإفراءد لكنها تأتي جملةً أو شبه جملةً لأن كلاً منها يخلف المفردة في هذا المقام .

إذا كانت الجملة	إذا كانت الحال مفردة أو شبه جملة
<ul style="list-style-type: none"> • تكون اسميةً فعليةً في محل نصب - ويشتد فيها أن تكون خبريةً غير مقترنة بما يصرّفها إلى الزمان المستقبل فلا يقال: جاء زيدٌ لن يسرع أو يسرع - للمناقاة بين الزمانين الحال والاستقبال • إن الحال حكمٌ على صاحبها فترتبط به كما يرتبط الخبر بالمتدبر 	<ul style="list-style-type: none"> • ارتبطت بالضمير قطعاً: أقبل الشاعرُ مُنبداً • جاء الأميرُ بينَ رجاله وسارَ في موكبه • قد يفني تقدير الضمير عن ذكره: اشتريت اللؤلؤَ مثقالاً بدينارٍ - أي مثقالاً منه - يفت البرّ قفيز بديهم - أي قفيز منه - قفيز وما بعده مبتدأ وخبرها في محل نصب حال

- ارتبطت بالواو - أو بالضمير - أو بالواو والضمير معاً - غير أن ارتباطها بالواو واجبٌ في موضعين:
 - ١ - إذا خلّت من ضمير يرتبطها بصاحبها: سهرت والناس نائمون
 - ٢ - إذا تصدّرت بضمير صاحبها: تكلم الخطيب وهو واقف
 وإذا وقعت جملة الحال الاسمية بعد حال مفردة يستحسن معها ترك الواو طلباً للمشاكلة بينها: والله يبيحك لنا سالماً بزدك تبجيل وتغظيم
 - إن إسقاط الواو يوهم أن ما بعدها كلامٌ مستأنفٌ منقطعٌ عما قبله لا وصفٌ مبينٌ حالة الخطاب وقت التكلم
 - إذا كانت الجملة الحالية الاسمية مؤكدةً لمضمون الجملة السابقة يجب تجرّدها من الواو: هذا الحق لا ريب فيه
 - يقال لهذه الواو واو الحال أو الابتداء - وضابطها صحة وقوع إذ موقعها: سافرت والشمن طالعةً
- إذا كان الفعل مُبتدأً ارتبطت بالواو وقد: جاء الرسولُ وقد أسرع - وذلك واجبٌ إذا خلّت من ضمير صاحب الحال: سافر الرسولُ وقد طلع الفجر
 - وقد تجرّدت الجملة الحالية المصدرية بفعلٍ ماضٍ مُثبتٍ بعد: قد - ملفوظة فتتوى مقدرة - وحينئذ تجرّدت من الواو لئلا تلتبس بالمعاطفة: وإني لتعروفي لإذكراك هرةً كما انتقض العصور بلله القطر أي وقد بلله - ونذرٌ ذكرٌ قد بدون الواو:
 - وقفت برقع النار قد غيّز البلي معارفها والساريات المواطيل
 - إذا وقعت الجملة الحالية المصدرية بفعلٍ ماضٍ مُثبتٍ بعد: إلا - أو قبل: أو - الشرطية وجب تجرّدها من الواو وقد - لفظاً وتقديراً: ما تكلم إلا ضحكاً - أي ضاحكاً - لأرعين عهدٍ وداك راسلتني أو قاطعتني - أي إذا راسلتني أو قاطعتني -
 - ووردت اقترانها بعد: إلا - بالواو: نعم امرءاً هرمٌ لم تغر نائبة إلا وكان لمرتاغها وزرٌ إذا كان الفعل منفيًا بما وجب اقترانها بالواو فقط: وقف الخطيب وما فاة بينت شفة
- إذا كان الفعل مُبتدأً ارتبطت بالضمير وحده: أقبل الصديقُ يبشر القوم - ما لم تقع قبله: قد فيجب ارتباطها بالواو أيضاً: لم تدنوني وقد تعلمون صدق ودي؟
 - إذا كان الفعل منفيًا بلَمْ أو بلَمَّا فاختارَ رتبطها بالواو والضمير معاً: أدبت الذئب ولم أشفق قطفت الثمرة ولم تنضج - وإذا كان منفيًا بلا أو ما ارتبطت بالضمير: قمت لا أبالي - زرتك ما أخاف منك شرًا
 - إن البيانيين يجيزون دخول الواو وتركها على السواء في كل منفي

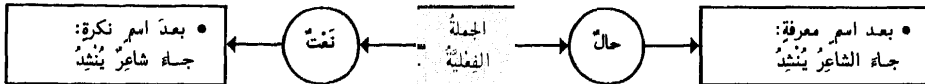

الحال - ٣ - علاقات الحال بصاحبها وبعاملها

• إنَّ الحالَ مفردةٌ كانت أو جملة تأتي مُتَمَكِّدَةً

جاء عمرو برخص وراء أبيه وهو فرح

قام يمشي راكضاً

جاء زيدٌ راكباً مُبْتَسِماً

- وكذلك صاحبها فإنه يكون مُتَمَكِّدًا: لَقِيْتُ زَيْدًا مُصْعَدًا مُنْحَدِرًا
- إنَّ الحالَ إذا كانت تصلحُ لكلِّ مِمَّا قبلها كانت له تلييه ولو تقديرًا - فإن كانت مُفْرَدَةً: لَقِيْتُ زَيْدًا مَاشِيًا - كانت لزيد فإن أريدَ كونها للمتكلم قيل: لَقِيْتُ مَاشِيًا زَيْدًا - وإن كانت مُتَمَكِّدَةً لِصَاحِبِيْنِ: لَقِيْتُ زَيْدًا مَاشِيًا رَاكِبًا - أي لَقِيْتُهُ مَاشِيًا وَأَنَا رَاكِبٌ كانت الأولى لزيد والثانية للمتكلم بناءً على أنَّ الأولى وصاحبها قد اعترضا بينهما والمعتز في حكم الساقط فتكون في تقدير التالية له - ولكن يجوز اختلاف هذا الترتيب عند أمن اللبس فتقول: رَكِبْتُ البعيرَ مُتَرْتَمًا - لَقِيْتُ هِنْدَ ضَاحِكًا عَابِسًا

صاحبُ الحالِ لا يكونُ إلا فاعلاً أو مفعولاً أو مجروراً:

وقَفَّ العالمُ خاطِباً في القومِ - شَرِبْتُ الماءَ صَافِيًا - يَلْدُ لي صَوْنُ الكَلَامِ قَصِيحًا

٣- لا فرق بين أن يكون صاحب الحال مجروراً بالحرف: مَرَرْتُ بِرَبِيٍّ رَاكِبًا جَوَادًا - أو بالضاف غير أن الحال لا تأتي عن المضاف إليه إلا إذا كان المضاف مُصَدَّرًا أو وصفاً عاملاً عَمَلٌ الفعل ليكون صاحب الحال فاعلاً أو مفعولاً في المعنى فَرِحْتُ بِدَرَسِ أَخِيكَ مُجْتَهِدًا هذا مُؤَدَّبُ التَّلْمِيذِ مُذْنِبًا - فَأَخِيكَ هُنَا فاعِلٌ في المعنى لأنه الدارس - والتلميذ مفعول لأنه وقع عليه التاديب - فإن لم يكن كذلك امتنعت المسألة ما لم يكن المضاف جزءاً من المضاف إليه: يُعْجِبُنِي وَجْهٌ سَيِّدِي مُبْتَسِماً - أو كجزء منه: أَفَادَنِي وَعَطَفَ الخَطِيبُ زَاجِرًا

٢- لا فرق بين أن يكون المفعول مفعولاً به: اجْتَنِبَ الرَّيْحَ شَالِيَةً أو مفعولاً مُطْلَقًا: ضَرَبْتُ الضَّرْبَ شَدِيدًا أو مفعولاً له هَرَبْتُ لِلْعَوْفِ مُجَرَّدًا أو مفعولاً فيه: صُمْتُ الشَّهْرَ كَامِلًا أو مفعولاً معه: سِرْتُ وَالثَّيْلُ فَانْضَا

١- لا فرق بين أن يكون صاحب الحال فاعلاً أو مفعولاً لفظاً ومعنى أو لفظاً فقط - فالعالم في المثلي الأول فاعِلٌ في اللفظ والمعنى - والماء في المثلي الثاني مفعول لفظاً ومعنى - والكلام في المثلي الثالث مفعول معنى لا لفظاً - وكذا لا فرق في الفاعلي أن يكون فاعلاً معنى لا لفظاً كالصديق من قولك: سَرَّني قُدُومُ الصَّدِيقِ غَائِبًا - لا تأتي الحال عن المبتدأ - أمَّا قولك: هذا خَطِيبٌ أَقْدَرُ مِنِّي شَاعِرًا - فيخرجونه على أنَّ صاحبَ الحال في الأول هو اسم الإشارة باعتبار المعنى على تأويل: أَشِيرُ إِلَيْهِ - وأنَّ الحال المذكورة في الثاني عن ضمير مستتر في الخبر وهو فاعلُ الفعلِ التفضيلِ

- يُشْتَرَطُ في صاحبِ الحالِ أن يكونَ معرفةً لأنه محكومٌ عليه والمحكومُ عليه يجبُ أن يكونَ معلوماً ليكونَ من الحكمة فائدةً
- وقد يأتي نكرة لسوغات هي سوغات الابتداء بالنكرة نفسها فكما تقول: في الدار رجلٌ - تقول: جاءني راكباً رجلٌ - وكما تقول: رجُلٌ كريمٌ في الدار - تقول: أتى رجلٌ كريمٌ مُبْتَسِماً

• لفظي: وهو القيلُ أو شبههُ

- معنوي: هو ما تضمن معنى الفعل دون حروفه. وهو اسم الإشارة: هذا صديقك مُقْبِلًا والظرف: زَيْدٌ عِنْدَكَ ضَيْفًا - والجار والمجرور: زَيْدٌ فِي الدَّارِ نَائِمًا وأحرف التمني: لَيْتَهُ عِنْدَنَا نَائِلًا - وأحرف الترجي: لَعَلَّ زَيْدًا إِلَيْنَا قَادِمًا وأحرف التشبيه: كَأَنَّهُ الْبَدْرُ طَالِعًا - وأحرف التنبية: هَا إِنَّ الخَطِيبَ مُصْعَقًا وأحرف النداء: يَا زَيْدُ هَاجِمًا

- وقد وردَ بعد الاستفهام أسماء منصوبة على الحال: مَا شَأْنُكَ قَائِمًا؟ - مَا بِالْكَ مَاشِيًا؟ مَن ذَا فِي البَابِ وَأَقْبًا؟

عابِلٌ
الحال
قسان

الحال - ٤ - مرتبة الحال وصاحبها وعاملها

• حكمُ الحالِ أنْ تُؤخَّرَ عن صاحبها ولكن:

يَجِبُ تَقْدِيمُهَا عَلَى صَاحِبِهَا	يَجِبُ تَأْخِيرُهَا عَنْ صَاحِبِهَا
<ul style="list-style-type: none"> • إذا كان نكرةً حضةً : قَدِيمٌ مُسْرِعًا رَجُلًا - رَأَيْتُ رَابضًا أَسَدًا - النِّكَرَةُ الحِضَّةُ هِيَ غَيْرُ مُضَافَةٍ وَلَا واردةٌ بَعْدَ نَفْيٍ وَاسْتِفْهَامٍ وَإِنَّا أَوْجِبُوا تَقْدِيمَهَا لِئَلَّا تَلْتَبِسَ بِتَعْتِ صَاحِبِهَا الْمَنْصُوبِ: • رَأَيْتُ رَجُلًا رَاكِبًا - وَجَلُّوا غَيْرَهُ عَلَيْهِ طَرَفًا • إذا كان محصورًا: ما سَافَرَ مَاضِيًا إِلَّا أَبُوكَ • إذا كان مُضَافًا إِلَى ضَمِيرٍ يَلْبِسُهَا أَيُّ يَمُودُ عَلَى شَيْءٍ يَتَمَلَّقُ بِهَا أَوْ يَتَمَلَّقُهَا: جَاءَ يَأْخُذُ بِثَأْرِ كُلِّبٍ أَخُوهُ 	<ul style="list-style-type: none"> • إذا كانت محصورة: ما نُزِيلُ الرُّسُلَ إِلَّا مُبَشِّرِينَ • إذا كانت جنلةً مرتبطةً بالواو: جَاهِلِي الفُلَامُ وَهُوَ يَحْوِلُ البُشْرَى • إذا كان صاحبها مجرورًا بالضاف أو بالحرف: عَجِبْتُ مِنْ ذَهَابِ الأميرِ مَاشِيًا - مَرَرْتُ بِهَيْبَتِ جَالِسَةٍ مَا لَمْ يَكُنْ مَجْرُورًا بِحَرْفِ زَائِدٍ فَلَا يَمْتَنِعُ تَقْدِيمُهُ: هَلْ جَاءَكَ مَاشِيًا مِنْ رَجُلٍ؟

• المراد هنا بالإضافة المعنوية غير اللفظية لأن هذه يصح معها تقديم الحال على المضاف إليه: هذا شاربٌ مَمْرُوجَةٌ المَقْرَةَ - أَمَّا تَقْدِيمُ الحَالِ عَلَى المَجْرُورِ بِالحَرْفِ فَإِنَّ كَثِيرِينَ مِنَ النَّحَاةِ يُجِيرُونَهُ لِيُورِدَهُ فِي السَّاعِ لِكُنْهُ مَخْصُوصٌ فِي الشَّرِّ: إذا المرءُ أعينته المَرُوءَةُ نَاشِئًا فَتَطْلُبُهَا كَهَلَا عَلَيْهِ شَدِيدٌ - أَيُّ فَمَطْلَبُهَا عَلَيْهِ فِي حَالِ كِهُولِيهِ

يَجِبُ	تَأْخِيرُ الحَالِ أَيْضًا إِذَا كَانَ العَامِلُ
<ul style="list-style-type: none"> ١- فَعَلًا جَائِدًا لَا يَتَصَرَّفُ فِي نَفْسِهِ كَأَفْعَلِ التَّعَجُّبِ: مَا أَحْسَنَ زَيْنًا مُبْتَسِمًا ٢- اسم تفضيل: زَيْنًا أَفْصَحَ النَّاسِ خَطِيبًا - يُسْتَشْنَى مِنْ ذَلِكَ مَا كَانَ أَفْعَلُ التَّفْضِيلِ فِيهِ عَامِلًا فِي حَالَيْنِ لِصَاحِبِينَ قَدْ فَضَّلَ أَحَدُهُمَا عَلَى الأُخَرَ فَتَقَدَّمَ الحَالُ الأَوَّلِي مِنْهَا خَوْفَ اللُّبْسِ: زَيْنًا مَاشِيًا أَسْرَعَ مِنْ عَمْرٍو رَاكِبًا ٣- اسم فعل: نَزَلَ مُسْرِعًا ٤- مُضْمَنًا مَعْنَى الفِعْلِ دُونَ حُرُوفِهِ كَاسِمِ الإِشَارَةِ: هَذَا زَيْنًا مُقْبِلًا - أَوْ أَدَاةٌ تُشْبِهُهُ أَوْ تَمَنُّ أَوْ تَرَجُّ أَوْ تُنْبِئُهُ: كَأَنَّ زَيْنًا هَاجَمًا أَسَدًا - الخ... ٥- مُؤَكِّدًا بِالحَالِ: وَتَى مُذْبِرًا - لِأَنَّ المُؤَكِّدَ بَعْدَ المُؤَكِّدِ 	<p>تأخير الحال أيضًا إذا كان العامل</p>

• أَمَّا فِي مَا سِوَى ذَلِكَ فَيَجُوزُ التَّقْدِيمُ وَالتَّأْخِيرُ: زُرْتُ الحَيَّ عَامِرًا - زُرْتُ عَامِرًا الحَيَّ

حَقُّ الحَالِ أَنْ تَتَأَخَّرَ عَنْ عَامِلِهَا	• تَتَقَدَّمُ عَلَيْهِ وَجُوبًا إِذَا كَانَ لَهَا صَدْرُ الكَلَامِ: كَيْفَ عَادَ أَخُوكَ؟
• وَجُوبًا إِذَا كَانَ العَامِلُ فَعَلًا مُتَصَرِّفًا أَوْ صِفَةً غَيْرَ أَفْعَلِ التَّفْضِيلِ: بِأَيْمَانِ قَدِيمِ الزَّائِرِ - بَرِيئًا أَخُوكَ مَحْبُوسًا	• يَمْتَنِعُ تَقْدِيمُ الحَالِ عَلَى عَامِلِهَا فِي جَمِيعِ المَوَاضِعِ الَّتِي يَجِبُ فِيهَا تَأْخِيرُهَا عَنْ صَاحِبِهَا

• يَجُوزُ حَذْفُ عَامِلِ الحَالِ إِذَا دَلَّ عَلَيْهِ دَلِيلٌ كَقَوْلِكَ لِقَاصِدِ السَّفَرِ: سَالِمًا - أَيُّ سِرٌّ سَالِمًا - وَكَقَوْلِكَ: رَاكِبًا - مَنْ قَالَ لَكَ: كَيْفَ جِئْتَ؟

• يَجِبُ حَذْفُ عَامِلِ الحَالِ قِيَامًا:

١- فِي الحَالِ السَّادَةِ مَسَدَ الخَبَرِ: ضَرَبِي العَبْدَ مُسِيئًا

٢- فِي الحَالِ المُؤَكِّدَةِ لِمَضْمُونِ الجُمْلَةِ: زَيْنًا أَبُوكَ عَطُوفًا

٣- فِي مَا ذُكِرَ لِلتَّوْبِيخِ: أَمْتَكَلَمًا وَقَدْ سِيرَ بِالنَّعْشِ

• وَيُحَذَفُ أَيْضًا قِيَاسًا فِي الحَالِ الَّتِي يَتَّبِعُنَّ فِيهَا زِيَادَةٌ فِي المِقْدَارِ أَوْ نَقْصٌ فِيهِ: تَصَدَّقْ بِدِينَارٍ فَصَاعِدًا

- اشْتَرَى بِرِزْقِهِمْ فَسَافَلًا - وَالتَّقْدِيرُ: فَادْهَبْ بِالعَتَرِ صَاعِدًا - انْحَطَّ بِالمَشْتَرَى بِهِ سَافَلًا

• وَيُحَذَفُ سَاعًا فِي غَيْرِ ذَلِكَ: هَنِيئًا بِكَ - أَيُّ ثُبَّتَ لَكَ الحَبْرُ هَنِيئًا -

التمييز - ١ - تحديده - موقعه - إعرابه

• هو اسم نكرة منصوب جامد يُزيلُ إبهامَ ما قبله متضمناً معنى حرف الجرّ: مِن

تَمييز النسبة	(فاعل)	العامل (فعل)	تَمييز المفرد	العامل (مبتدأ)	(خير)
أمانة	التاجر	اشتهر	زيتا	رطل	عندي

- زيتا: أوضح جنسَ الرطلِ نافيةً كونَهُ من أجناسٍ أخرى
- تَمييزُ المفرد: يبيّنُ إبهامَ الاسمِ المفردِ المذكورِ
- أمانة: أوضحت نوعَ الاشتهارِ وسببَهُ الأمانةَ لا غيرها
- تَمييزُ النسبة: يبيّنُ الإبهامَ الحاصلَ عن نسبةِ الفعلِ

٢ - العمد	١ - أسماء المقادير	تمييز أو الجملة
١- العمد الصريح: عندي ثلاثون قلماً ٢- الكناية: كم سطرًا كتبت؟ (كم- كائن- كذا)	١- المساحة: هذا ذراع أرضاً ٢- الوزن: عندي رطل عسلًا ٣- الكيل: أعطيت الفقير مدًا قمحًا	•

- للاسم الواقع بعد أسماء المقادير أربعة أوجه: النَّصْبُ على التَّمييزِ - الجرُّ بالمضاف - الجرُّ مِن - الرَّفْعُ على البَدَلِيَّةِ: عندي رطلُ زيتا - عندي رطلُ زيت - عندي رطلٌ مِن الزَّيْتِ - عندي رطلُ زَيْتٍ
- يَلْمَحُ بأسماء المقادير في نصب التَّمييزِ كلُّ ما دلَّ على مائِةٍ أو مِائِيَّةٍ أو مِائِيَّةٍ: مِن لَنَا بِمِشْكٍ بَطَلًا - ما لَنَا غَيْرُكَ سَدًا - أو تَعَجِبُ: يا لَهَا لَيْلَةٌ - أو كان متفرِّعًا من مُميِّزِهِ: لي خاتَمٌ دَهَبًا
- مُميِّزُ العَدَدِ يُنصَبُ مفردًا مع: ١١ إلى ٩٩ - ويُجرُّ بالمضافِ مجموعًا مع: ٣ إلى ١٠ - ويُجرُّ بالمضافِ مفردًا مع مئةٍ وألفٍ

٢ - غير منقول عن شيء أي لم يكن رده إلى تركيب يقع فيه فاعلاً أو مفعولاً أو مبتدأ	١ - منقول عن الفاعل: فاض الإناء ماء منقول عن مفعول: حصدنا الأرض قمحاً منقول عن مبتدأ: زيد أرحج منك عقلاً • يجب نصبه	تمييز النسبة أو الجملة
• جاز نصبه: لله ذرة فارساً - من فارس • جازجره من: كفى بالمولوت من واعظ - واعظاً		

عامل التمييز

تأخير التمييز

• في المفرد هو الاسم المبهم: اشترت ذراعين جوحاً • في الجملة هو الفعل: قرزت بك عينا

• لا يجوز تقديم التمييز على عامله مطلقاً - فلا يُقال: زيتا رطل - شيئاً اشتمل الرأس

التَّمييز	ويقرنان	الحال	يتوقُّ الحالُ والتَّمييزُ
١ - لا يكون إلا اسماً ٢ - مبيِّنٌ للدَّوَاتِ ٣ - تَمييزُ النسبة لا يتعدَّدُ إلا بالمعنى ٤ - لا يتقدَّمُ على عامله ٥ - حقُّه الجمودُ وقد يأتي مُشْتَقًّا (وذلك غيرُ قياسي)		١ - تأتي جُمْلَةٌ وظرفًا ٢ - مبيِّنَةٌ للهياتِ ٣ - تتعدَّدُ بعطفٍ وبدونِ عطفٍ ٤ - تتقدَّمُ على عاملها ٥ - حقُّها الاشتقاقُ وقد تأتي جامدة غيرُ مفسَّرةٍ بالمشقِّ	• اسبان • نكرتان • فضلتان • منصوبتان • رافعتان لإبهام

التمييز ٢ - أفعال المدح والذم

• وضعت أربعة أفعال جامدة لإنشاء مدح أو ذم على سبيل المبالغة وهي: نعم - حبذا - ينس - ساء

المخصوص (مبتدأ)	تميز	فعل المدح	المخصوص (بدل من الفاعل)	(فاعل)	فعل المدح
زَيْدٌ	رَجُلًا	حَبْدًا	زَيْدٌ	الرَّجُلُ	نِعْمٌ

- أفعال المدح والذم كلها جامدة لا يُستعمل منها إلا الماضي وهي تجري مجرى الفعل مطلقاً مع فاعله الظاهر ما عدا: حبذا - فإنها تُلزَمُ لفظاً واحداً مع الجميع
- تفتقر أفعال المدح والذم عن سائر الأفعال بأنها تقتضي ما عدا فاعلها اسماً مخصوصاً بالمدح أو الذم

فاعل: نعم - ينس - ساء

١ - معرفٌ بأن: نعم الرجلُ زيدٌ	٤ - ضميرٌ مستترٌ وجوباً متى كان مفسراً بنكرة منصوبة على التمييز: نعمَ رَيْبًا دارنا
٢ - مضافٌ إلى المضاف إلى مصحوبٍ أن: ساء قاضي أحكام الظلمُ زيدٌ	٥ - أو مفسراً بما التكرة التي بمعنى شيء: نعم ما زيدٌ

- لا يجوز الجمع بين الفاعلي الظاهر والتمييز فلا يُقال: نعمَ الرَّبْعُ رَيْبًا - وقد أجازهُ بعضهم للتوكيد: نعمَ الجارُ جارًا مَنْ حَسَى
- يجوزُ أَنْ تُدْعَمَ مِمَّ ما ميمٍ نعمَ فتكسرُ العينُ وتشدُّ الميمُ: نِعْمًا زَيْدٌ - ويجوزُ حذفُ المخصوصِ الواقعِ بعدها: نِعْمًا - بينما
- إنَّ ما الواقعة بعد: نعم - ينس - ساء - تكونُ موصولةً إذا تلاها فعلٌ: نعمَ ما صنَعْتَهُ - والتقديرُ: نعمَ الذي صنَعْتَهُ هذا - وعلمها مِنَ الإعرابِ الرَّفْعُ على الفاعليَّةِ لأنها نابتْ منابَ مصحوبٍ أن الجنسيَّة - وقيل: بلَّ إنَّها معرفةٌ تامَّةٌ أي غيرُ مُفتقرةٍ إلى صِلَةٍ والفعلُ صِفةٌ لمخصوصٍ محذوفٍ مَعَهَا - والتقديرُ في المثال: نعمَ الشَّيءِ شيءٌ صنَعْتَهُ

المخصوص	١ - هو مبتدأ مؤخر والجملة قبله خبر: زيدٌ نعمَ الرجلُ	٢ - هو خبرٌ لمبتدأ واجب الحذف: نعمَ الرجلُ الممدوحُ زيدٌ	٣ - هو مبتدأ حذف خبره: نعمَ الرجلُ زيدٌ الممدوحُ	٤ - هو بدلٌ مِنَ الفاعل: نعمَ الرجلُ زيدٌ
يتأخر	جملة واحدة	جملتان	جملتان	جملة واحدة
مطلقاً				
عن الفاعل				

• إذا تقدَّم في الكلام ما يدلُّ على المخصوصِ جازَ حذفُه: درَسنا النَحْوَ على أستاذٍ فاضلٍ ونِعَمَ المدرِّسُ - أي نعمَ المدرِّسُ الأستاذُ

حَبَّ ذَا

• حبذا زيدٌ دارساً: حَبَّ فعلٌ ماضٍ - ذا فاعله والجملة خبرٌ مقدَّم - زيدٌ مبتدأ مؤخر - والرباطُ الإشارةُ - دارساً: حالٌ من زيدٍ - وتتحولُ حبذا إلى الذمِّ إذا قدَّمتُ عليها لا النافية: لا حبذاً المتكبرُ
• إذا حذف اسم الإشارة: ذا - جُمِلَ المخصوصُ فاعلاً لحب: حَبَّ فَنُ التَّاريخِ - ويجوزُ أَنْ يَجْرَّ بياء زائدة: حَبَّ بَقْنُ التَّاريخِ - فيكونُ مجروراً لفظاً مرفوعاً محلاً على الفاعليَّة - حَبُّ البَضِّ أكثرُ استعمالاً من حَبَّ
• يجوزُ أَنْ يقعَ بعدَ حبذا نكرةٌ منصوبةٌ على التمييزِ رافعةٌ ما في اسم الإشارةِ مِنَ الإبهامِ: حَبْدًا رَجُلًا زَيْدٌ ويجوزُ أَنْ تقعَ الحالُ بعدَ حبذا مقدَّمةً على المخصوصِ أو مؤخِّرةً عنه: حَبْدًا شاعراً أخوك - حَبْدًا أخوك شاعراً
• تقدِّمُ المخصوصِ على حبذا ممنوعٌ مطلقاً فلا يُقالُ: زَيْدٌ حَبْدًا

- كلُّ فعلٍ ثلاثيٍّ مجرَّدٌ على وزنٍ: قَعَلٌ - له أحكامُ المدحِ والذمِّ: كَرَمٌ التَّلْمِيذُ زَيْدٌ - زَيْدٌ: مبتدأ - جملة كَرَمٌ: خبرٌ
- تدخلُ النَّواسِخُ على المخصوصِ ما عدا: حبذا - كانَ الكتابُ نِعَمَ الرَّفِيقِ

الاستثناء ١ - أحكام الاستثناء بإلا

• هو إخراج الاسم الواقع بعد إلا - أو إحدى أخواتها من حكم ما قبلها: قام القوم إلا زيدًا

أخوات إلا: غير، سيوى، خلا، عدا، حاشا

تليق بها: لا سيئا، يئد، ليس، لا يكون

إلا

• أما ناصب المستثنى فقيل: إلا - وقيل العامل المتقدم عليها - والمذهب الثاني هو المرجح عند النحاة

- ١- المتصل : وهو ما كان فيه المستثنى من جنس المستثنى منه: قام القوم إلا زيدًا
- ٢- المنقطع : وهو ما كان فيه المستثنى من غير جنس المستثنى منه: عاد الغائبون إلا ذوابهم
- ٣- المفرغ : وهو ما حذف فيه المستثنى منه: ما قام إلا زيد

- الاستثناء المتصل هو الشائع في الاستعمال والمنقطع نادر
- الكلام قيل: إلا - في الاستثناء المفرغ ناقص لا يتم معناه إلا بما بعدها - وسمي مفرغًا لأن ما قبل إلا - تفرغ لطلب ما بعدها ولم يشتغل عنه بالعمل في غيره - والاستثناء في الحقيقة حاصل عن عامل محذوف كأنك تقول: ما قام أحد إلا زيد

إعراب المستثنى	المستثنى			الحرف	المستثنى منه	المتصل
	مفترغ	منقطع	متصل	إلا	مذكور محذوف	متصل
• يُنصَبُ وجوبًا		زيدًا ذوابهم الثياب	زيدًا	إلا إلا إلا	القوم الغائبون الدار	قام عاد ما اخترقت
• التَّرْجِيحُ: بَدَلُ مَنْ المستثنى منه		زيد الأشْرار زيد	زيد	إلا إلا إلا	القوم الله الناس رجل في الدار	ما لا لا
• يُعْرَبُ حَسَبَ موقعه من الجملة		زيد زيدًا بزئير	زيد	إلا إلا إلا		ما ما رأيت ما مررت

- لا رجل في الدار إلا زيد: يتعدى البدل على اللفظ مانع فيبدل المستثنى على المحل
- قد تحمل: إلا - على: غير - فيوصف بها مجرمة عن معنى الاستثناء ويجري الإعراب على ما بعدها وذلك بشرط أن يكون الموصوف متركبًا: لي كُتِبَ إلا كُتِبَكَ - لي كتاب إلا الكنز

يُنصَبُ المستثنى

١- وجوبًا: في الجملة المُتَّصِلَة

٢- وجوبًا: في الجملة المُنْفِيَّة - والمستثنى مُنْقَطِعٌ

٣- جوازًا: في الجملة المُنْفِيَّة - والمستثنى مُتَّصِلٌ

إلا: حرف عامل

إلا: حرف عاطل

المستثنى منه مذكور

المستثنى منه محذوف

الاستثناء - ٢ - الاستثناء بأخوات إلا ومُلاحقاتها

- المُسْتَثْنَى بَعْدَهَا يَكُونُ مَجْرُورًا: قَامَ الطُّلَّابُ سِوَى وَاحِدٍ
- غَيْرٌ وَسِوَى يَنْطَبِقُ عَلَيْهَا إِعْرَابُ الْأَسْمِ بَعْدَ إِلَّا: لَا أَعْرِفُ غَيْرَ الْحَقِّ
- غَيْرٌ: تَكُونُ لِلإِسْتِثْنَاءِ وَتَكُونُ صِفَةً لِلنِّكِرَةِ
- سِوَى: تَقَدَّرُ عَلَيْهَا الْحَرَكَاتُ لِلتَّمَدُّرِ
- تَقَدَّرُ غَيْرٌ عَنِ سِوَى فِي مَسَائِلَ عَدِيدَةٍ

غَيْرٌ
سِوَى

- إِذَا اعْتَبِرْتَ أَفْعَالًا نَصَبْتَ مَفْعُولًا بِهِ: جَاءَ الزَّائِرُونَ خَلَا وَاحِدًا
- إِذَا اعْتَبِرْتَ أَحْرَفًا جَرَّتْ مَا بَعْدَهَا: جَاءَ الزَّائِرُونَ خَلَا وَاحِدٍ
- إِذَا سُبِقَتْ بِالصَّدْرِيَّةِ تَمَيَّنَتِ الْفِعْلِيَّةُ: قَدِيمُ الْقَوْمِ مَا خَلَا وَاحِدًا
- بَعْضُ النُّحَاةِ يَمْتَنِعُ دُخُولَ مَا عَلَيَّ حَاشَا
- تُسْتَعْمَلُ حَاشَا لِلتَّنْزِيهِ: تَمَرَّدَ الْجُنُودُ حَاشَا الْقَائِدَ

خَلَا
عَدَا
حَاشَا

- مُلْحَقَةٌ بِأَدَوَاتِ الإِسْتِثْنَاءِ: يُعْجَبِي الطَّالِبُ وَلَا سِيَّئًا طَالِبٌ - طَالِبًا - طَالِبٍ يَسْتَوْعِبُ
- مُرَكَّبَةٌ مِنْ لَا + سِيَّ + مَا
- لَا: نَائِقِيَّةٌ لِلجِنْسِ . سِيَّ: اسْمُهَا - خَيْرُهَا مَحذُوفٌ
- إِذَا أَتَى بَعْدَهَا اسْمٌ نَكْرَةٌ جَازَ رَفْعُهُ (خَيْرٌ لِمَبْتَدِئِ مَحذُوفٍ) وَنَصْبُهُ (تَمْيِيزًا) وَجَرُّهُ (مُضَافًا إِلَيْهِ)
- إِذَا أَتَى بَعْدَهَا اسْمٌ مَعْرُوفَةٌ جَازَ الرَّفْعُ وَالْجَرُّ: أَحِبُّ النَّاسَ لَا سِيَّئًا الصَّادِقُ - الصَّادِقِ .
- مَا: تَكُونُ زَائِدَةً إِذَا جَرَّرْنَا بَعْدَهَا أَوْ نَصَبْنَا
- مَا: تَكُونُ اسْمًا مَوْصُولًا مُضَافًا إِلَى سِيَّ فِي حَالِ رَفْعِ المُسْتَثْنَى
- قَدْ تُسْتَعْمَلُ لَا سِيَّئًا بِمَعْنَى خُصُوصًا فَتُنْصَبُ عَلَى المَفْعُولِيَّةِ المُطْلَقَةِ .
- وَيُؤْتَى بَعْدَهَا بِالْحَالِ أَوْ بِالشَّرْطِ أَوْ بِالظَّرْفِ

لَا سِيَّئًا

- لَا تَقَعُ إِلَّا مَنْصُوبَةً: ذَهَبَ بَيْدٌ أَنَّهُ لَمْ يَصِلْ

بَيْدٌ

- قَلَّمَا تُسْتَعْمَلُ لَيْسَ لِلإِسْتِثْنَاءِ
- الإِسْتِثْنَاءُ بِ(لَا يَكُونُ) نَادِرٌ أَيْضًا

لَيْسَ
لَا يَكُونُ

... فكانَ مِن أسئلةِ
الكسائيِّ إِيْبُونِيَوِ قَوْلُهُ:

ما تقولُ في قولِ العرَبِ:
كُنْتُ أَظُنُّ أَنَّ العَقْرَبَ أشَدُّ لُئْمَةً مِنَ الرُّنْبُورِ فَإِذَا
هُوَ إِسَاهَا؟

فَقَالَ سِيْبُونِيَوِ:

فَإِذَا هُوَ هِيَ، وَلَا يَجُوزُ النَّصْبُ

المجرورات

١١	المَجْرُورَاتُ	١١
٢٠٩	المجورراتُ : المَبَكُلُ العامُّ لأنقسامِ المَجْرُورَاتِ	١١ - ١
٢١٠	حروفُ الجِرِّ : أقسامُها ومتملِّقُها	١١ - ٢
٢١١	الإضافةُ : تحديدها وتقسيمُها	١١ - ٣ - ١
٢١٢	الإضافةُ : الإضافةُ المعنويَّةُ	١١ - ٣ - ٢
٢١٣	الإضافةُ : الإضافةُ اللَّفْظيَّةُ	١١ - ٣ - ٣
٢١٤	الإضافةُ : الإضافةُ إلى الجُمْلَةِ	١١ - ٣ - ٤

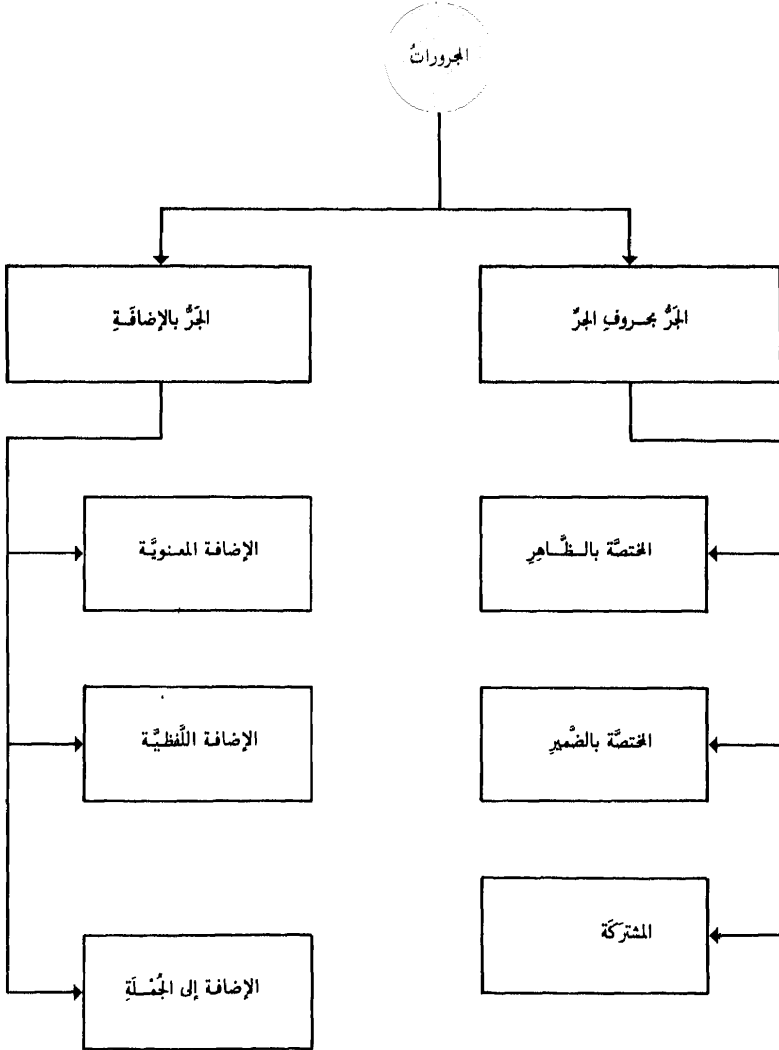

حُرُوفُ الْجَرِّ

أَسْمَاءُهَا وَمَتَعَلِّقَاتُهَا

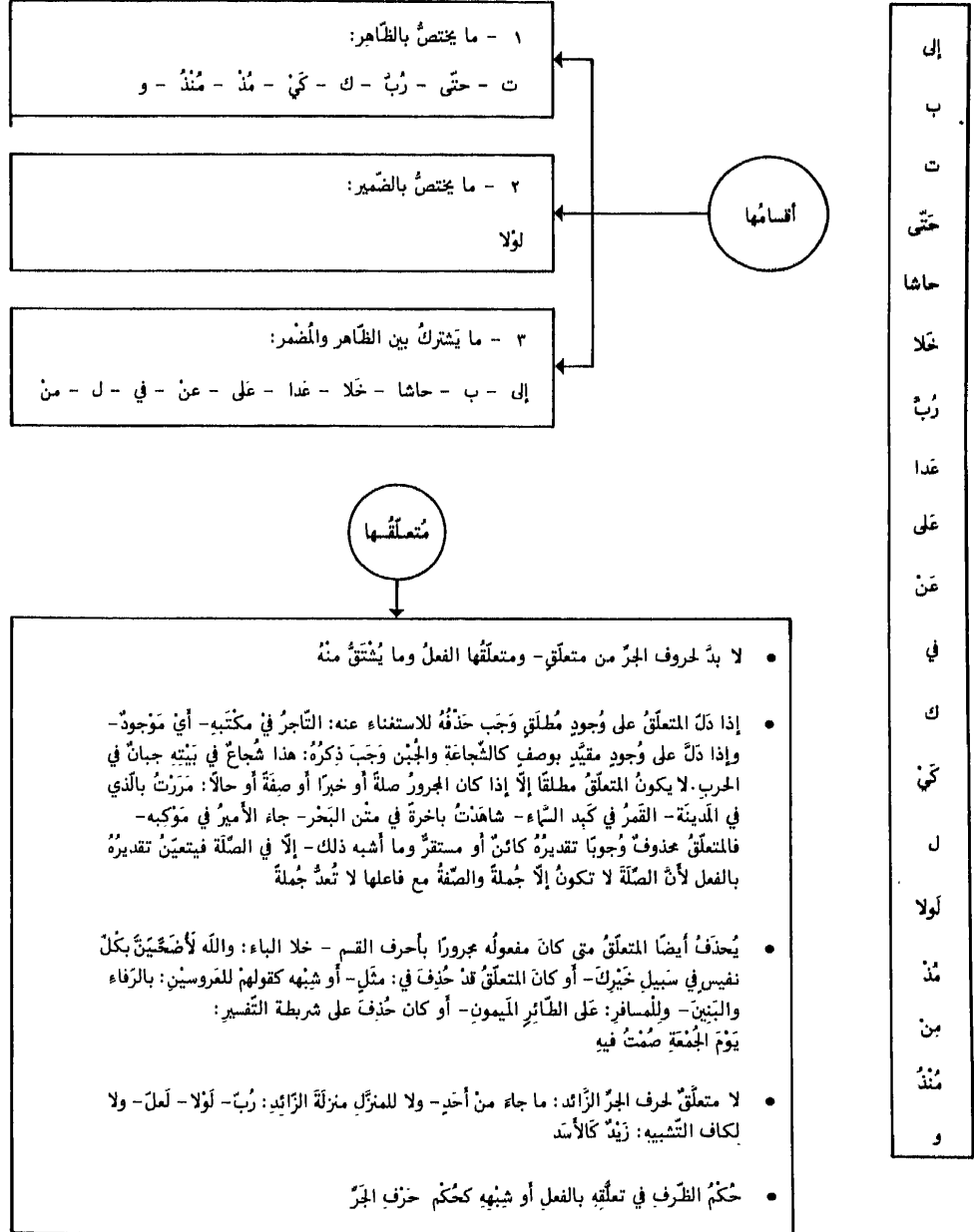

الإضافة ١- تحديدها وتقسيمها

- هي نسبة اسم إلى آخر: غلامٌ زيدٌ - سارقٌ البيت



- حكمُ المضاف أن يُجرَدَ من: أل- والتثنية ونوني التثنية والجمع وما ألحق بها: جاء غلاماً زيداً - رأيت سارقاً البيت - فيعرب بما يستحقه من الإعراب ويُجرُّ المضافُ إليه على كلِّ حال

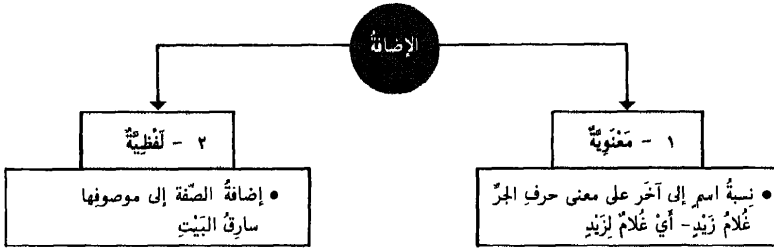

الفرق بينها

٢ - الإضافة اللفظية	١ - الإضافة المعنوية
<p>١ - لا تُفيدُ التعريفَ ولا التخصيصَ لكن تكونُ مجردةً تخفيفِ اللفظِ</p> <p>٢ - لا تكونُ على معنى حرفِ الجرِّ</p> <p>٣ - تُسمى الإضافة غيرَ المحضةِ على تقدير الانفصال فتقول: هذا ضاربٌ زيد الآن - على تقدير: هذا ضاربٌ زيداً - ومعناها متحدٌ وإنَّها أُضيفت طلباً للتخفيفِ</p>	<p>١ - تُفيدُ التعريفَ متى أُضيفت النكرة إلى المعرفة: بيتُ الجارِ وتُفيدُ التخصيصَ متى أُضيفت إلى نكرة: بيتُ جاري - فإنه أخصُّ من: بيت - فقط</p> <p>٢ - تكونُ على معنى حرفِ الجرِّ: من - في - اللام</p> <p>٣ - تُسمى هذه الإضافة محضةً لأنها خالصةٌ من نيّة الانفصال فلا يُقدَّرُ في: بيتُ جاري - بيتُ جارٍ</p>

الإضافة المعنوية - ٢

- ١- من : متى كان المضاف إليه جنسًا للمضاف : خاتمٌ ذهبٍ - ثوبٌ خزٌّ -
 ٢- في : متى كان المضاف إليه ظرفًا للمضاف : صلاة العصر - درسُ المساء -
 ٣- ل : متى كان المضاف إليه مالِكًا للمضاف : كتابٌ أخيك - أو هبةٌ مالكٍ - عبدٌ زيدٍ -

معانيها

• توجد أسماء لا تنفك عن الإضافة أصلاً لأنها بالصفة الدالّة بنفسها فيجب أن تنضم إلى غيرها لتكتمل دلالتها

- أي- بعض - جميع - مع - كل: يجوز أن تُضاف في التّية فيُحذف ما تُضاف إليه وتُعرفُ منوثة: أيًا ما تدعو قلّة الأسماء الحسنى - يعني أي اسم تدعو - فقلنا بعضهم على بعض - أي على بعضهم - جاؤوا جميعاً - جميعهم - ذهبوا معاً - أي بعضهم مع بعض - كلٌ حيٌّ...
- الجهات الست: إذا حُذف ما تُضاف إليه جاز أن تُستعمل منوثة كباقي التكرات المغربة وأن تُبنى على الضمّ وأن تُعرف غير منوثة كأن المضاف إليه مذكور: كُنْتُ قَبْلًا مُجتهدًا - مات الوزيرُ قبل - أو من قبل - مات الملك ومات الوزيرُ قبل - أي قبله - أو من قبل - أي من قبله
- حَسْبُ: لا يجوز فيها الآ البناء على الضمّ عند قطعها: قَبِضْتُ دَرَهَمًا فَحَسْبُ - أي قَبِضْتُهَا
- غير: لا تُقطع عن الإضافة إلا مسبوقة بما أو ليس - والأحسن أن تُبنى على الضمّ: لي عشرةٌ دراهمٍ ليسَ غيرٍ - ويجوزُ على قلّة تنوينها منصوبة أو مرفوعة
- سوى - شبه - غير - يثل: أو الأسماء المتوَعّلة في الإبهام لا تفيّد إضافتها تعريفًا: مررتُ برَجُلٍ يثلِك - فلا يُعلمُ من هُوَ هذا الرَّجُل - ولهذا ساع وقوعها صفةً للتكررة
- ذو: بمعنى صاحب لا تُضاف إلا إلى اسم جنس ظاهر غير صفة، نكرة كان: جاء في رجلٍ ذو مالٍ - أو معرفة: جاء في الرَّجُلِ ذو المال - ولا فرّق بين أن يكون موصوفًا بها كما في المثل أو غير موصوفٍ بها: جاء ذو مالٍ أو ذو المال - ومثلا ذاتٍ ونذر: ذووه - بالإضافة إلى الضمير
- مما يلزم الإضافة: قصارى الشّيء - حُجَاهُ بمعنى غايته -
 لَيْبِك - حنانيك - سَعْدِيك - دواليك - هذاذك: وهي من مصادر مثنائٍ لفظًا ومعناها التّكثير وهي منصوبة بعوامل مقدّرة من لفظها أو معناها على أنّها مفعولٌ مُطلق
- لدن: يُجر ما وليها بالإضافة إلا غدوة فإنهم نصبوها على التّمييز - ويجوز فيها الجر وهو القياس - وإذا عطفت عليها منصوبة جاز النَّصبُ عطفاً على اللفظ والجرُّ مراعاةً للأصل: لدنٌ غدوةٌ وعشيّة

يَمْتَنِعُ دخولُ التّعريفِ على المضافِ فلا يقال: المنزِلُ الأمير - بل: منزِلُ الأمير

أن

وما تَبَيَّنَ من الجهاتِ الستِ وما هو في معناها

الإضافة اللفظية - ٣ - الإضافة

- ١ - إضافة اسم الفاعل إلى مفعوله: جاء سارقٌ النبت. وتندرج فيه صيغُ المبالغة: شرابُ العسل
- ٢ - إضافة اسم المفعول إلى نائب فاعله: هذا مسروقُ البيت
- ٣ - إضافة الصفة المشبهة إلى فاعلها: أنت الكرمُ الأصل

أنواعها

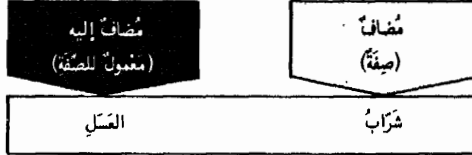

- لا يُضَافُ الاسمُ إلى مُرادِفِهِ، فلا يُقالُ: نَبْتُ أُسْدٍ، إلَّا إذا كانا عَلَمَيْنِ.
- لا يُضَافُ موصوفٌ إلى صفتِهِ. أمَّا قولُهُم «صلاةُ الأولى» فتأويلُهُ: صلاةُ السَّاعَةِ الأولى.
- أمَّا إضافةُ الصِّفَةِ إلى الموصوفِ فجائزةٌ، بشرطِ أنْ يَصِحَّ تَعْدِيرُ «مِنْ»، نحو: كِرَامُ النَّاسِ، أي الكرامِ مِنَ النَّاسِ.
- يَجُوزُ أنْ يُضَافَ العَامُّ إلى الخاصِّ، نحو: يَوْمُ الجُمُعَةِ. ولا يَجُوزُ العَكْسُ.

<ul style="list-style-type: none"> • يُحذَفُ المضافُ لقيام قرينة تدلُّ عليه ويقامُ المضافُ إليه مقامه فيعرَّبُ بإعرابه: جاء رَيْكٌ - أي: أَمْرٌ رَيْكٌ - • ويُحذَفُ المضافُ إليه وَيَبْتَنِي المضافُ كحالِهِ لو كانَ مُضَافًا فَيُحذَفُ تَنوِينُهُ وذلك إذا عَطِفَ على المضافِ اسمٌ مُضَافٌ إلى يَثَلِ المَحذوفِ مِنَ الاسمِ الأوَّلِ: قَطَعَ اللهُ يَدَ وَرَجَلٍ مَن قَالَهَا - التَّعْدِيرُ: قَطَعَ اللهُ يَدَ مَن قَالَهَا وَرَجَلٍ مَن قَالَهَا - قَحَذَفَ: مَن قَالَهَا - غيرَ أنَّهُ الأَفْضَحُ إضافةُ الأوَّلِ إلى الاسمِ الظَّاهِرِ والثَّانِي إلى ضميرِهِ: قَطَعَ اللهُ يَدَ مَن قَالَهَا وَرَجَلَهُ - 	<p>في حذفِ</p> <p>المضافِ</p> <p>والمضافِ إليه</p>
---	--

- يُشْتَرَطُ في اسمِ الفاعِلِ والمفعولِ أنْ يَكُونَا في الإضافةِ اللفظيَّةِ بمعنى الحالِ أو الاستقبالِ لأنَّها إذا كانا بمعنى الماضي مثل: باري الوجود - أو بمعنى الاستمرار مثل: حامِي العَشيرة - أو جَرِيًا بحري الأسماءِ المَوْصوفاة مثل: كاتبُ القَاضِي - مَمْلُوكُ الأمير - تكونُ الإضافةُ معنويَّةً أمَّا الصِّفَةُ المشبَهَةُ فلا تكونُ إضافةً لفظيَّةً لأنَّها تتعَيَّنُ للماضي

- يَجُوزُ دُخُولُ أَلِ التَّعْرِيفِ على المضافِ بشرطِ وجودها في المضافِ إليه: أنتَ المتَّبِعُ الحقُّ
- أو في ما أُضِيفَ إليه المضافُ إليه: أنتَ المُكْرَمُ غلامُ الأمير -
- أو كانَ المضافُ مثنًى أو جمعَ مذكَّرٍ سالماً: الفاتِحا دِمَشقَ خالِدٍ وأبو عُبيدَةَ - السَّاكِنو بِيروَتِ آمِنونَ

أل

الإضافة - ٤ - الإضافة إلى الجملة

• إن بعض الظروف تُضاف إلى الجملة الخبرية على تأويلها بالمصدر:

مضاف إليه (جملة خبرية)	مضاف (ظرف زمان)	فعل وفاعل ومفعول به
زاره الأعيان	يوم	رُزْتُ صديقك

• وإنما التزموا تأويل الجملة بالمصدر لتكون الإضافة في الحقيقة إلى المفرد على حكمها - ويؤولون أيضاً الظروف غير المتصرفة بما يرادفها من الظروف المتصرفة لتصح إضافتها إلى المفرد فيقدر في: جلست حيث جلس الأمير - أي مكان جلوسه - وفي: فنت إذ قام زيد - أي حين قيامه - الخ ...

مُذ - مُذِّد	إِذَا - حَيْثُ - لَمَّا
<ul style="list-style-type: none"> • تُضافان إلى الفعلية: • ما رأيتُهُ مُذِّدًا - • أو إلى الاسمية: • ما رأيتُكَ مُذِّدًا مَرِيضًا 	<ul style="list-style-type: none"> • تُضافُ إلى الجملة الخبرية - وهي تُلزمُ البناءَ وجوبًا لافتقارها للأزم إلى الجملة - • إِذْ - حَيْثُ: تُضافان إلى الجُمْلَتَيْنِ الاسمِيَّةِ والفِعْلِيَّةِ - غيرَ أَنَّ الغالبَ في: حَيْثُ - أَنْ تُضافَ إلى الجملة الفعلية والغالب في: إِذْ - أَنْ تُضافَ إلى الماضي وَقَدْ تُضافُ إلى المضارع: • نَزَلْتُ حَيْثُ الأميرُ نازِلٌ - سَرَرْتُ إِذِ الجُنُودُ غافلونَ - أَذْهَبُ إِذْ ذَهَبْتَ - • إِذَا - لَمَّا: تختصان بالفعلية غيرَ أَنَّ: لَمَّا - لا تستعملُ إلا مع الماضي ولا تُستعملُ إِذَا - إلا مع المستقبل وَلَوْ دَخَلْتَ الماضي لِأَنَّهُ في المعنى مستقبلٌ وأكثرُ ما يَكُونُ الفعلُ بعدها ماضيًا وَقَدْ يَكُونُ مُضارعًا -

• إنَّ المَبْهُمَ من ظروف الزمان تجوز إضافته إلى الجملة: جئتُ حينَ الجَيْشِ مُهْزَمًا - أي حينَ انهزام الجيشِ -

• اختلفَ في إضافة الحدودِ مِنَ الظروفِ: أسبوعٌ - شهرٌ - عامٌ - فقيلَ تَمَنُّعٌ لأنَّ الظرفَ إِنَّمَا يُضافُ إلى الجملة حتمًا على: إِذْ - وهي تدلُّ على زمانٍ غيرِ عددٍ - وقيلَ تجوزُ استدلالًا بما سَمِعَ منها كقولِ الشاعر:

مَضَتْ سَنَةٌ لِعَامٍ وُلِدْتُ فِيهِ وَعَشْرٌ بَعْدَ ذَلِكَ وَحِجَّتَانِ

وقصرها بعضهم على: العام والسنة - فقط لكثرة ورودها في الكلام -

• لَمَّا كانت هذه الظروفُ تُضافُ إلى الجملة جوازاً كان يجوزُ فيها الإعرابُ على الأصلِ، والبناء لقصد المشاكلة لأنَّ الجُمْلَةَ كُلَّهَا مَبْنِيَّةٌ - والخلافُ بين النجاة يترتبُ على النظرِ إلى الجملة بأسرها أو إلى صدرها فقط - فَمَنْ نَظَرَ إلى مجموعِ الجملة اختار البناءَ مُطلقاً وَمَنْ نَظَرَ إلى صدرها فقط اختار البناءَ مع المَبْنِيِّ والإعرابَ مع العربِ طلباً للمناسبة بين المتجاورين -

• المرادُ بالظرفِ اسمُ الزمانِ مُطلقاً لا المفعولُ فيه فقط - ولذلك يجري هذا الاستعمالُ في المنصوبِ عن الظرفية وفي غيره: هذا يَوْمٌ يَنْبَغُ الصَّادِقِينَ صِدْقُهُمْ

• يُشْتَرَطُ في الجملة أن لا تكون مُستعملةً على ضمير يعودُ إلى المضافِ فلا يُقالُ: جئتُ يَوْمَ جاءَ زيدٌ فيه

• إِذَا صُدِّرَتِ الجملةُ المضافُ إليها بحرفِ نفي: يَوْمٌ لَا تَمْلِكُ نَفْسٌ نَفْسَ شَيْئًا، بَعِي للمضافِ معها حُكْمُهُ في الإعرابِ والبناء - فإن كان حرف: لا - النافية للجنسِ مثل: يَوْمٌ لا حَرَّ ولا بَرْدَ - جاز في اسمها الفتح على البناء والرَّفْعُ على إغائها أو إعاليها عَمَلٌ: ليس - والجُرُّ على اعتراضها بين المتضامتين

التواضع

١٢
التَّوَابِعُ

١٢		١٢
٢١٧	المَيْكَلُ العامُّ لأقسام التَّوَابِعِ :	التَّوَابِعُ ١٢ - ١
٢١٨	تَحْدِيدُهُ وَأقسامُهُ :	التَّعْتُ ١٢ - ٢ - ١
٢١٩	عِلَاقَةُ التَّعْتِ بالمنعوتِ :	التَّعْتُ ١٢ - ٢ - ٢
٢٢٠	تَعَدُّدُ التَّعْتِ وَقَطْعُهُ وتَقْدِيمُهُ وَحَدْفُهُ :	التَّعْتُ ١٢ - ٢ - ٣
٢٢١	تَحْدِيدُهُ وَأقسامُهُ :	التَّوَكِيدُ ١٢ - ٣
٢٢٢	تَحْدِيدُهُ وَأقسامُهُ :	البَدَلُ ١٢ - ٤ - ١
٢٢٣	عِلَاقَةُ البَدَلِ بِالْمُبْدَلِ مِنْهُ :	البَدَلُ ١٢ - ٤ - ٢
٢٢٤	تَحْدِيدُهُ وَأقسامُهُ :	العَطْفُ ١٢ - ٥
٢٢٥	تَحْدِيدُهَا وَألفاظُهَا :	الحِكَايَةُ ١٢ - ٦
٢٢٦	عِلَاقَةُ التَّابِعِ بِالتَّابِعِ فِي الصَّرْفِ والنَّحْوِ :	التَّوَابِعُ ١٢ - ٧

الهيكَلُ العامُّ لأقسامِ التَّوابعِ

التَّوابعُ

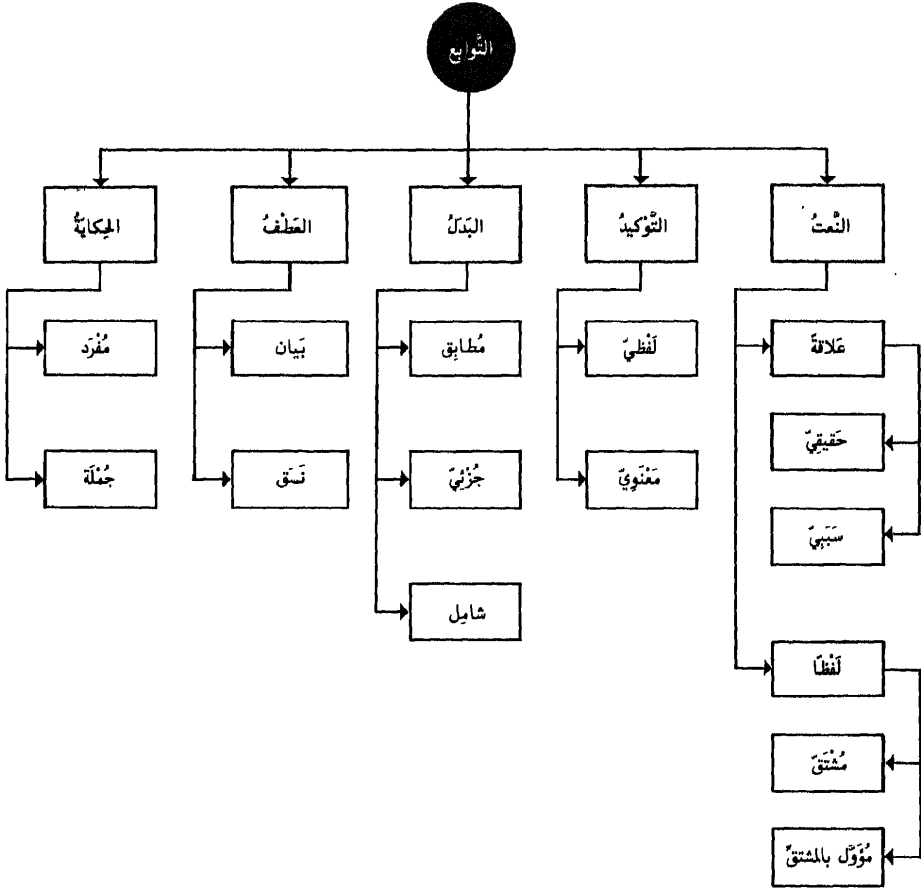

• قد يسري إعرابُ الكلمةِ على ما بعدها فيُرفعُ المتأخِرُ بسببِ رفعِ المتقدِّمِ ويُنصبُ بسببِ نصبِهِ وَهَلَمْ جراً - ويسمى المتأخِرُ تابعاً والمتقدِّمُ متبوعاً -

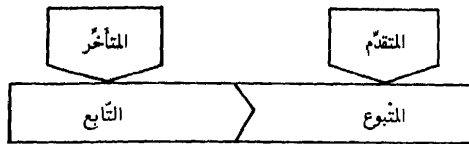

النعت - ٣ - تعدد النعت وقطعه وتقديمه وحذفه

- إذا تعددت النعوت واختلفت معنى النعت ولفظه وجب تفريقه بمطف بعضه على بعض
- إذا كان المنعوت مفرداً وتعددت نعوته جاز أن يُعطف بعض النعوت على بعض وجاز أن لا يُعطف

الجملة	التثنية تابع في الجز	التثنية تابع في الجز	الجملة	التثنية تابع في الرفع	التثنية تابع في الرفع
مررت برجل	كاتب	وقفيه وشاعر	جاء زيد	العالم	الفقير الشاعر

- يُستثنى نعت اسم الإشارة المثني والجموع فلا يُقال: مررت بهذين الطويل والقصير - ولا هؤلاء الشاعر والكاتب والفقير - على سبيل التثنية - يجوز ذلك على سبيل البدل أو عطف البيان -

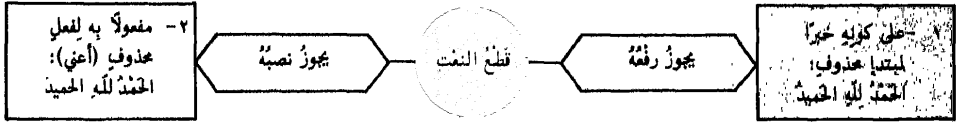

- يجوزُ قَطْعُ النَعْتِ إذا لَمْ يَكُنْ ذِكْرُهُ لازماً لِلنَعْتِ كَالنَعْتِ الَّذِي يُرَادُ بِهِ الْمَذْحُ أَوْ الذَّمُّ أَوْ التَّرْحِمُ

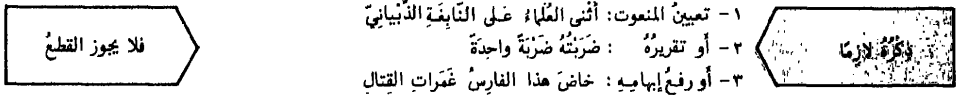

- إذا اختلفت العاملان أو اختلفت عملها يجب قطع نعت مفعوليهما الشامل لهما إما على الخبرية وإما على المفعولية: رأيت عمراً وقام زيد الكرمان - الكرمان - ولا يجوز الإتيان - وإذا اختلف العمل، والعامل واحد وجب القطع أيضاً: ضرب زيد عمراً الشاعران - وذلك لاختلاف نسبه إليها - وإذا كان العاملان متحدَيْن معنى وعملاً ونعت معمولهما أتبع النعت: قدم بولس وحضر بطرس الكرمان - لأنها يتركان منزلة العامل الواحد لاتحادها في المعنى - ويجوز القطع أيضاً -

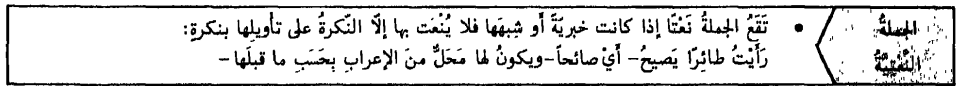

- لا تقع الجملة الإنشائية ولا الطلبية نعتاً - بخلاف الشرطية: رأيت فقيراً من يُحسِن إليه ينال ثواباً عند ربّه -
- يُشترط في الجملة الخبرية أن تكون مشتبهة على ضمير ملفوظ أو مقدر يربطها بالموصوف وإلا كانت أجنبية عن المنعوت فلا يتخصص بها
- إذا نعت الاسم بمفرد وجملة فالأولى تقدم المفرد لأنه الأصل: رأيت رجلاً فقيراً لا يُحسن إليه أحد

لا يجوز	تقديم النعت على المنعوت مطلقاً - وقد أجازوا الفصل بين النعت والمنعوت: عار عليك إذا فعلت عظيم، ما لم يكن النعت لثمتهم: مررت بهذا الكريم - فلا يجوز الفصل فلا يُقال: مررت بهذا اليوم الكريم - ويفصلون أيضاً بين النعت والمنعوت: بلا وإما - فيجب حينئذ تكرارها بين النعوت التالية مطوقين بالواو: هذا يومٌ حارٌّ ولا باردٌ - لكل أجلٍ إماماً قريباً وإماماً بعيداً -
يجوز	حذف المنعوت إذا دل عليه دليل ويُشترط فيه أن يكون إما صالحاً لمباشرة الفاعل: مررت برجلٍ راكباً صاهلاً أي قرصاً - أو يكون بعض اسم مجرور عن أو في: منّا طمّنٌ ومنّا أقم - أي فريق طمّنٌ وفريق أقم -

النَّعْتُ - ٢ - عَلاَقَةُ النَّعْتِ بِالنَّمْعِ

• النَّعْتُ الْحَقِيقِيُّ يَتَّبِعُ مَا قَبْلَهُ وَيَرْقِعُ ضَمِيرَهُ

النَّمْتُ الْحَقِيقِيُّ يَتَّبِعُ النَّعْمَتِ فِي:

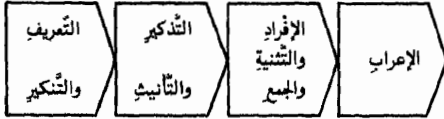

نعت
تابع في الرفع

فعل وفاعل

الماعل

جاء الولد

• إِنَّهُ مُطَابَقَةُ النَّعْتِ لِلنَّمْعِ مَشْرُوطَةٌ بِأَنْ لَا يَنْتَعِ مِنْ ذَلِكَ مَا نَعِيَ فِي: صَبْرٍ وَجَرِيحٍ - وَأَفْعَلِ التَّفْضِيلِ المقرونين: رَأَيْتُ امْرَأَةً صَبُورًا أَفْضَلَ مِنْ هِنْدٍ

النَّمْتُ	النَّمْعُ	المنوعُ
• وَجِبَتْ المَطَابَقَةُ	• جَاءَ المُنْبَأِيُّونَ الفَاضِلُونَ	١- جَمْعُ مَذْكَرٍ سَالِمٍ
• جَازَتْ المَطَابَقَةُ وَهِيَ الأَفْضَلُ	• البَنُونَ الصَّالِحُونَ أَوِ الصَّالِحَةُ	٢- جَمْعُ المَاعِلِ مَلْحَقٌ بِجَمْعِ مَذْكَرٍ سَالِمٍ
• وَجَازَ أَنْ يَكُونَ مَفْرَدًا مُؤَنَّثًا	• الرُّجَالُ المُحْسِنُونَ أَوِ المُحْسِنَةُ	• جَمْعُ لِمَاعِلٍ مَلْحَقٌ بِجَمْعِ مَكْسُرٍ
• بِلِغْظِ المَفْرَدِ المُوَنَّثِ - وَهوَ الأَجُودُ -	• المُوَمَّنَاتُ الفَاضِلَاتُ أَوِ الفَاضِلَةُ	• جَمْعُ لِمَاعِلٍ مَلْحَقٌ بِسَالِمٍ مُؤَنَّثٍ
• أَوْ جَمْعُ مُؤَنَّثٍ سَالِمٍ	• اشْتَرَيْتُ كُتُبًا كَثِيرَةً	٣- جَمْعُ لِعَبْرٍ عَاقِلٍ
• يُسْتَمْعَلُ لَهُ مَا يُسْتَمْعَلُ لِمَاعِلٍ	• اشْتَرَيْتُ كُتُبًا كَثِيرَاتٍ	٤- مَا لَا يَنْفَعِلُ بِمَنْزِلَةِ المَاعِلِ
• جَازَ المَفْرَدُ	• فَلَيْشَكُرَكَ الكَوَاكِبُ النَّاطِقُونَ بِقُدْرَتِكَ	٥- اِسْمٌ جَمْعٍ
• جَازَ الجَمْعُ	• عَاشَرْنَا قَوْمًا مَهْذَبًا	٦- مُؤَلَّفٌ مِنْ مَذْكَرٍ وَمُؤَنَّثٍ
• يَغْلِبُ المَذْكَرُ	• عَاشَرْنَا قَوْمًا مَهْذَبِينَ	٧- مُؤَلَّفٌ مِنْ عَاقِلٍ وَغَيْرِ عَاقِلٍ
• يَغْلِبُ المَاعِلُ	• جَاءَ يَوسُفُ وَرَمَزَهُ العَامِلَانِ	
	• هَلَكَ الجُنُودُ وَالحَيُولُ النَّافِعُونَ	

• النَّعْتُ السَّبِيحِيُّ لَهُ حَالَتَانِ:

• أَنْ يَكُونَ مَقْرُونًا بِضَمِيرِ النَّعْمِ أَوْ مُضَافًا إِلَى مَا فِيهِ ضَمِيرُهُ

١ - يَتَّبِعُ مَا قَبْلَهُ فِي:

• جَاءَ الرَّجُلُ الفَاضِلُ مُعْلَمُهُ

التعريف والتشكيير

الإعراب

٢ - وَيَتَّبِعُ مَا بَعْدَهُ فِي:

• جَاءَ الرَّجُلُ الكَرِيمُ مُعْلَمُهُ

التذكير والتأنيب

• إِلا إِذَا كَانَ جَمًّا مَكْسُرًا فَيَجُوزُ جَمْعُهُ، جَاءَ فِي الرَّجُلِ الفَضْلَاءِ آيَاؤُهُ

• أَنْ لَا يَكُونَ مَقْرُونًا بِضَمِيرِ النَّعْمِ وَيَجْرِي جَرَى النَّعْتِ الْحَقِيقِيِّ أَيَّ يَتَّبِعُ مَا قَبْلَهُ فِي:

• رَأَيْتُ الفَتَاةَ الكَرِيمَةَ النَّسَبِ

التعريف

التذكير

الإفراد

الإعراب

• رَأَيْتُ رَجُلَيْنِ كَرِيمَيْهِ الأَبِ

والتشكيير

والتأنيب

والجمع

• رَأَيْتُ رِجَالًا حَسَنًا الوَجْهِ

تَحْدِيدُهُ وَأَقْسَامُهُ

التوكيد

• هو تابع يُزيلُ عن متبوعيه ما لا يُرادُ من احتمالات معنويّة

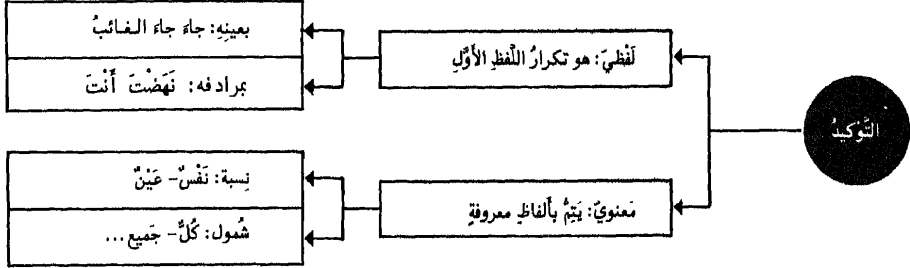

- يكونُ في: الاسم - الضمير - الفعل - الحرف - الجملة
- يُؤكِّدُ بالضميرِ المرفوعِ المنفصلِ كلَّ ضميرٍ مُتَّصِلٍ أو مستترٍ مرفوعًا كانَ أم منصوبًا أم مجرورًا: ذهبَ هو - سمعتك أنت - مررتُ به هو

التوكيد
اللفظي

- يكونُ بِذِكْرِ كَلِمَةٍ: نفس - عين - جميع - عاثة - كل - كلا - كلتا.
- بشرطِ أن تُضافَ هذه المؤكِّداتِ إلى ضميرٍ يناسبُ المؤكِّدَ: ذهبَ الطَّالِبُ نَفْسَهُ

التوكيد
المعنوي

- يُفيدُ التوكيدُ بها رَفْعَ احتمالِ أن يكونَ في الكلامِ مجازًا أو سَهْوًا أو نسيانًا
- إذا كانَ المؤكِّدُ مثنىً أو جمعًا شُجِّعَ على: أنفُس - أعين
- إذا أُكِّدنا بها ضميرَ رَفَعٍ مُتَّصِلًا، وَجِبَ تأكيدُه قبلَ ذلكَ بالضميرِ المنفصلِ: جاءَ هو عينُه

نفس - عين

- تُفيدانِ في إثباتِ الحُكْمِ للثانينِ المؤكِّدينِ معًا

كلا - كلتا

- يُفيدُ التوكيدُ بها الدلالةَ على الإحاطةِ والشُمولِ: رَحَلَ القَوْمُ كُلَّهُمْ - جاءتِ القَبِيلَةُ كُلُّهَا

كل - أجمع - جميع - عاثة

- يُؤتى في توكيدِ التوكيدِ بعدَ كلمة (كل) بكلمة (أجمع).
- جاءَ الجَيْشُ كُلُّهُ أجمَعُ

البَدَلُ : ١ - تحديده وأقسامه

• هو تابع مقصود بالحكم لذاته يُذكر متبوعه تفهيداً له

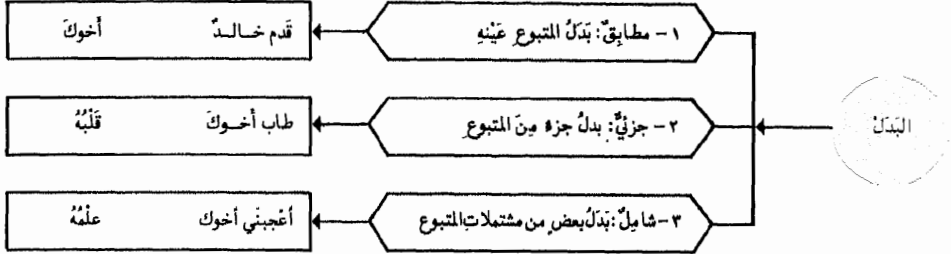

- ١ - أخوك : هو خالد عينه ويسمى بدل كل من كل
 ٢ - قلبه : هو بعضه أو جزء منه ويسمى بدل البعض من الكل
 ٣ - علمه : هو من مشتملاته ويسمى بدل الاشتغال
 • وقس عليه : أطاع حتى الموت موت الصليب - أكلت الرغيف ثلثه - أفادني الخطيب خطبته

• يُحقّق ببدل الاشتغال البدل الذي ساء النحاة بدلة التفصيل وهو ما فصل الجمل الذي قبله: أكرم والديك: أباك وأمتك - لك عليّ ثلاثة: فضل التربية وفضل التعلم وفضل التدبير وقوله: ألا في سبيل المجد ما أنا فاعل عفاف وإفدام وحزم ونايل عفاف وإفدام الخ... بدل تفصيل من: ما

- ويجوز في هذا النوع من البدل الإتيان على الأصل : مررت بالرجلين : زيد وعمرو
 والرفع على تقدير - ها : مررت بالرجلين : زيد وعمرو
 والنصب على تقدير - أعني : مررت بالرجلين : زيدا وعمرا

بدل الكل من الكل لا يحتاج إلى رابط لأنه نفس المبدل منه في المعنى

بدل البعض من الكل وبدل الاشتغال يحتاجان إلى رابط وهو الضمير المفوظ أو المقدّر: لله عليكم حج البيت من استطاع إليه سبيلاً - أي من استطاع منكم

- قد تنوب أن عن الضمير فتربط المبدل بالمبدل منه: قبّلتها اليد - أي يده
 • قد يأتي بدل البعض وليس معه ضمير مذكور ولا مقدّر: ما جاءني أحدٌ إلا هندٌ - هند: بدل بعض من أحد - وهي مستغنية عن ارتباطها بضمير
 • إذا ضمّن المبدل منه حرف شرط أو حرف استفهام ظهر ذلك الحرف مع البدل: متى قمت إن ليلاً أو نهاراً أقوم - كيف أنت أصبح أم سقيم ؟
 • لا يجوز التصريح بعامل المبدل منه ما لم يكن جاراً: استعنت بزيد بأخيك أو إذا كان البدل ضميراً: أمنت بالله به وحده

البَدَلُ

- ٢ -

عَلَاقَةُ الْبَدَلِ بِالْمُبْدَلِ مِنْهُ

• الْبَدَلُ لَا يَتَّبِعُ الْمُبْدَلُ مِنْهُ إِلَّا فِي الْإِعْرَابِ - وَأَمَّا فِي غَيْرِ ذَلِكَ فَيَخْتَلِفَانِ

	نوع البدل والمبدل منه	الجملة والمبدل منه	البدل (تابع)
١	١- المعرفة من المعرفة ٢- المعرفة من التكررة ٣- التكررة من المعرفة	جاء خالداً الفعل قَسَمَانِ مَرَرْتُ بِزَيْدٍ	أخوك الجايءُ الْمُشْتَقُّ رَجُلٍ عَالِمٍ
٢	١- المضمرة من الظاهر ٢- الظاهر من المضمرة ٣- المضمرة من المضمرة	رَأَيْتُ أَحَاكَ رَأَيْتُهُ رَأَيْتُهُ	إِيَّاهُ أَحَاكَ إِيَّاهُ
٣	١- الفعل من الفعل ٢- الفعل من الاسم	قَامَ زَيْدٌ زَيْدٌ مُتَّقٍ	ذَهَبَ يَخَافُ اللَّهَ
٤	١- الجملة من الجملة	هُوَ اللَّهُ أَحَدٌ ارْحَلْ عَنَّا	اللَّهُ الصَّمَدُ لَا تَقَمِّينَ عِنْدَنَا
٥	١- الجملة من المفرد ٢- المفرد من الجملة	عَرَفْتُ زَيْدًا لَا إِلَهَ إِلَّا اللَّهُ	أَبُو مَنْ هُوَ كَلِمَةُ الْإِخْلَاصِ
٦	١- يُبْدَلُ بِمَا سَقَطَ مِنَ الْكَلَامِ	لا إله	إِلَّا اللَّهُ

• أي: لا إله موجودٌ

- ٣ - ٢: إذا كان المبدل منه ضمير متكلم أو مخاطب فلا يُبدلُ منه - فلا يُقال: رأيتك عمراً - ما لم يُقدّر الإحاطة بالتوكيد فيبدلُ منه: خذوا هذا لكم ثلاثكم - قد عَمَرْنَا بِفَضْلِكَ كَبِيرَنَا وَصَغِيرَنَا
- ٣ - ٣: إذا وقع المضمرة مرفوعاً بعد مرفوع احتمل التوكيد والبدلية: قُمْتُ أَنَا - وإذا وقع مرفوعاً بعد منصوب أو مجرور تعين فيه التوكيد: رأيتك أنت - هذا لي أنا
- ٣ - ١: لا يُشترط اتحاد الفعلين في الصيغة فتقول مع الإبدال: إن زارني زيدٌ يذهب إليّ أحسن إليه - لأن الماضي قد انصرف إلى الاستقبال بوقوعه بعد أداء الشرط
- ٤ - ١: الفرق بين الفعل وبدل الجملة الفعلية هو أنّ الفعل يُنظرُ فيه إلى نفيه دون فاعله. والجملة يُنظرُ إليها برمتها فيكون الإتيان مجرد الفعل وحده ولجموع الجملة بأسرها

- فيبدلُ الفعل من الفعل بدل كل من كل : متى تأتينا نلُعمُ بنا
• وبدل بعض من كل : إن تصلنا نجد لك يرحمك
• وبدل اشتغال : من يصل إلينا يستعن بنا يمن
• ويقاس عليه بدل الجملة من الجملة

كل ما يقع في الأسماء
يقع في الأفعال والجملة

تَحْدِيدُهُ وَأَقْسَامُهُ

العطف

١ - عطفُ البيانِ هو تابعٌ أشهر من متبوعه



٢ - عطفُ النسقِ هو تابعٌ يلي أحدَ حروفِ العطفِ

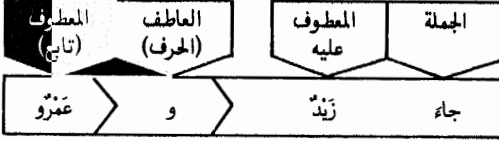

١ - زيد عطفُ بيانٍ على: صاحبك - وهو أشهرُ منه يزيدُه بيانًا - وفائدته إيضاحُ متبوعه إن كان معرفةً - أو تخصيصُه إن كان نكرةً: لَبَسْتُ ثَوْبًا جَبَّةً - فَإِنَّ جَبَّةً - أَحْصَ مِنْ: ثَوْبٍ • كلُّ عطفٍ بيانٍ يَصِحُّ أَنْ يَحُلَّ مَحَلَّ المعطوفِ عليه وَيُمْكِنُ الاستغناءُ عنه

١ - يَتَّفِقَانِ: في نحو: جاء صديقك زيد	عطفُ البيانِ والبَدَلُ	٢ - يَفْتَرِقَانِ: لا يَكُونُ الأوَّلُ مُضْمَرًا ولا تابعا
يجوزُ أَنْ يَكُونَ عطفُ بيانٍ وبَدَلُ كلِّ يُقالُ: جاء زيدٌ - وجاء صاحبك - ولا يَتَّفِقِينَ العطفُ ويمتنعُ البَدَلُ	متبوعه تعريفًا وتكثيرًا لا في نية إجلاله مَحَلَّ الأوَّلِ بخلافِ البَدَلِ	لِضْمَرٍ ولا فعلًا ولا تابعا لِفعلٍ - يوافقُ
• عطفُ البيانِ يتبعُ ما قبله في الإعرابِ	الإفرادِ والتثنيةِ والجمعِ	التذكيرِ والتأنيثِ

٢ - عطفُ النسقِ يجري بواسطة حروفِ العطفِ ويكونُ الإتيانُ في مشاركةِ الثاني للأوَّلِ إمَّا في اللَّفْظِ والمعنى جَمِيعًا وإمَّا في اللَّفْظِ فَقَطْ: جاء زيدٌ وعمرو - جاء زيدٌ لا عمرو • يَشْتَرِطُ لِصِحَّةِ العطفِ أَنْ يَصِحَّ تَوَجُّهُ العاَمِلِ إلى المعطوفِ أو إلى ما هو بمعناه: ذَهَبَ الأميرُ وخادمُه - يَصِحُّ هنا أَنْ يَتَوَجَّهَ العاَمِلُ إلى: خادمه - فيقالُ: جاء خادمُه - إمَّا في نحو: قامَ يوسفُ وأنا - فلا يَصِحُّ أَنْ يَتَوَجَّهَ إلى: أنا - ولكن يَتَوَجَّهُ إلى: التاء - وهو مرادفُه أي بمعناه - فيقالُ: قامَ يوسفُ وقمتُ • إذا لم يَصِحَّ تَوَجُّهُ العاَمِلِ إلى المعطوفِ ولا إلى مرادفِهِ أَضْمَرَ لَهُ عاَمِلٌ يُلَاحِظُهُ ويجعلُ ذلك مِنْ بابِ عطفِ الجَمَلِ: أقومُ أنا وزيدٌ - فَمُ أَنْتَ وزيدٌ - والتقديرُ: أقومُ أنا ويقومُ زيدٌ - فَمُ أَنْتَ وليقيمُ زيدٌ

أَمْ
أَوْ
بَلْ
ثُمَّ
حَتَّى
فَ
لَكِنْ
لَا
وَ

• عطفُ النسقِ يَتَّبِعُ المعطوفَ عليه في الإعرابِ
أنتَ وزيدٌ مسافِرانِ - جاء القاضي ورجلٌ

فقط - وأمَّا في غير ذلك فَيَجوزُ اختلافُها:
جاء عبدُ اللهِ ومريمٌ - جاءت مريمٌ وعبدُ اللهِ

• لا يَحْبَسُنُ العطفُ مَعَ الضميرِ المرفوعِ المتصلِ بارزًا كان أمَّ مُسْتَتِرًا إِلَّا بَعْدَ توكيدِهِ بالضميرِ المرفوعِ المنفصلِ: قمتُ أنا وأخوك - أو بَعْدَ أَنْ يَفْصَلَ بَيْنَ المعطوفِ والمعطوفِ عليه فاصِلٌ أَيًّا كان: سافرتُ اليومَ والحاديثُ - ما أشركنا ولا أبأؤنا - فَمُ أَنْتَ وعمرو - أمَّا الضميرُ المتصلُ المنصوبُ والضميرُ المنفصلُ مطلقًا فَيُعْطَفُ عليها بدونِ هذا الشرطِ: رأيتُكَ وزيدًا - ما قامَ إلا أنا وعمرو - إياكَ والأستاذَ • إذا عطفَ على الضميرِ المحفوضِ وَجِيتْ إعادةُ العاَمِلِ حرفًا كان أمَّ اسمًا ولو فُصِّلَ بينهما: رَغِبْتُ فِيهِ وفي حديثِهِ - المالُ بيني وبينَ زيدٍ وكذلك حَتَّى إذا عطفَ بها على مجرورٍ: أحيانًا إلى الناسِ حَتَّى إلى أَعْدائِكَ

العطف
والضمير

• يَصِحُّ استعمالُ العطفِ بَيْنَ الفعلِ والاسمِ بشرطِ أَنْ يَكُونَ الاسمُ مِمَّا يُقدَّرُ بالفعلِ: الطاعِنُ الحَيْلُ ويشربُ الدِّمَاءُ • يجري العطفُ بَيْنَ الفعلينِ المتفقينِ في الصِّغَةِ طلبًا للمناسَبَةِ: تكَلَّمَ وأجَادَ - يَحيي ويميتُ - فَمُ فَأَنْذِرْ

• يَقعُ العطفُ بَيْنَ الجملتينِ بشرطِ اتِّفَاقِها في الخَبَرِيَّةِ والإِنشائيَّةِ: اقترَبْتُ السَّاعَةَ وانشَقَّ القَمَرُ - كَلُوا وأشربوا ولا تُشربوا - وَيُسْتَحَسَنُ اتِّفَاقُها أيضًا في الفِعْلِيَّةِ والاسميَّةِ: اللهُ قَادِرٌ وَالإِنسانُ ضَعِيفٌ - أَحْسَنُ زيدٌ إلى عمرو فَكَفَّرَ بِإِحسانِهِ - وَيَجوزُ الاختلافُ بينهما: يَخادِعُونَ اللهُ وَاللهُ خادِعُهُمْ • لا يَجوزُ العطفُ إِلَّا على معمولٍ واحدٍ: كانَ زيدٌ قائمًا وعمرو جالسًا

العطف
والجملة

تَحْدِيدُهَا وَأَنْفَاطُهَا

الْحِكَايَةُ

- الحكاية هي إيراد اللفظ المسموع على هيئته من غير تغيير أو إيراد صتيه
- للحكاية لفظتان: ٢- أي- ٢- الاستفهاميتين

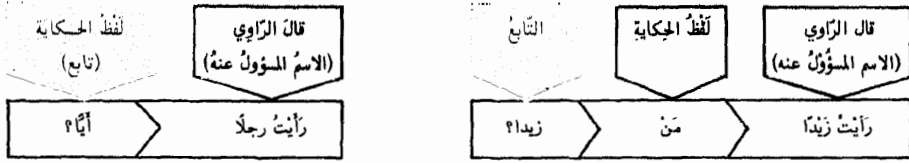

- مبنية في الصحيح ولا تتغير أحوالها في الوصل- أمَّا في الوقف فتَلَحُّفُهَا علامة التثنية والجمع والتأنيث للدلالة على حالة المسؤول عنه فيقال:
مَنُو- مَنَان- مَنَّة- مَنَّت- مَنَّتَان- مَنَات

مَنْ

- أسلوبان:

- ١- أسلوب باللفظتين: مَنْ؟ - أَيَّ؟
- ٢- أسلوب بغير كلمة كقول بعض العرب وقد قيل له:
هَاتَانِ تَمْرَتَانِ-- دَعْنَا مَنْ تَمْرَتَانِ-

حِكَايَةُ

المفرد

- أسلوبان أيضًا:

- ١- حِكَايَةُ ملفوظ: قالوا: الحمد لله
- ٢- حِكَايَةُ مكتوب: قرأت: نصر من الله وفتح قريب

حِكَايَةُ

الجملة

- مَنْ وَأَيَّ: إذا سئل بها عن اسم منكر تثنيتان الاسم المسؤول عنه في:

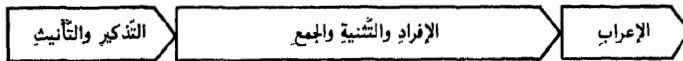

- فإذا قيل: جاء رجلٌ - فتسأل: أَيٌّ ومَنُو؟
- رأيتُ رجلًا - فتسأل: أَيًُّا ومَنَا؟
- مررتُ برجلٍ - فتسأل: أَيٌّ ومَنِي؟
- جاء رجلان - فتسأل: أَيَّانٍ ومَنَانِ؟
- جاء رجالٌ - فتسأل: أَيَّونٍ ومَنُونٍ؟ الخ...

- لا يُسألُ عن العلم إلا: بِن- في كل الأحوال وتكون: مَنْ- مبتدأ والاسم بعدها خبرًا- فإذا قيل: جاء بطرس- تسأل: مَنْ بطرس؟

- إذا سبق: مَنْ- واو العطف التزم الاسم الواقع بعدها الرفع في كل حال:
فإذا قيل: جاء زيدٌ- ورأيتُ زيدًا ومررتُ بزيدٍ- تسأل: بومَنْ زيدٌ؟

عِلَاقَةُ التَّابِعِ بِالْمَنْبُوعِ فِي الصَّرْفِ وَالشَّحْوِ

التَّوَابِعُ

في رفع ضمير المنعوت	١- التَّعْرِيفُ	١- التَّذْكِيرُ	١- الْإِفْرَادُ			في الإعراب	
	٢- التَّنْكِيرُ	٢- التَّأْنِيثُ	٢- الشَّئْنِيَّةُ	٣- الْجَمْعُ			
	٢	١	٢	١	٣	٢	١

والسبعة

التوابع

•	•	•	•	•	•	•	•	•
---	---	---	---	---	---	---	---	---

حقيقي

النعمة

•	•	•	•	•	•	•	•	•
---	---	---	---	---	---	---	---	---

سببي مع ضمير المنعوت
سببي دون ضمير المنعوت

•	•	•	•	•	•	•	•	•
---	---	---	---	---	---	---	---	---

لفظي

التوكيد

	دائماً	•	•	•	•	•	•	•
	مع الضمير	•	•		•			•

مَعْنَوِيٌّ: نَفْسٌ - عَيْنٌ
مَعْنَوِيٌّ: كَلَا - كَلْنَا
مَعْنَوِيٌّ: كُلٌّ - جَمِيعٌ ...

								•
--	--	--	--	--	--	--	--	---

الأقسام الثلاثة

البدل

•	•	•	•	•	•	•	•	•
---	---	---	---	---	---	---	---	---

بيان

المعطف

•	يَجُورُ	يَجُورُ	يَجُورُ	يَجُورُ	يَجُورُ	يَجُورُ	يَجُورُ	يَجُورُ
---	---------	---------	---------	---------	---------	---------	---------	---------

نسق

		•	•	•	•	•	•	•
--	--	---	---	---	---	---	---	---

مَنْ - أَيُّ؟ -

الحكاية

								•
--	--	--	--	--	--	--	--	---

كلمات أخرى

النحو الخليلي

٢٢٩		النحو التحليلي :	١٣ - ١
٢٣٠	تمهيد :	النحو التطبيقي :	١٣ - ٢ - ١
إلى	نماذج شعرية معربة :	النحو التطبيقي :	إلى
٢٤٩	نماذج شعرية معربة :	النحو التطبيقي :	١٣ - ٢ - ٢٠
٢٥٠	سورة الفاتحة : نماذج معربة :	النحو الإحصائي :	١٣ - ٣ - ١
٢٥٢	سورة الرعد : نماذج معربة :	النحو الإحصائي :	١٣ - ٣ - ٢
٢٥٤	سورة النحل : نماذج معربة :	النحو الإحصائي :	١٣ - ٣ - ٣
٢٥٦	سورة الحج : نماذج معربة :	النحو الإحصائي :	١٣ - ٣ - ٤
٢٥٨	سورة فاطر : نماذج معربة :	النحو الإحصائي :	١٣ - ٣ - ٥
٢٦٠	سورة الطور : نماذج معربة :	النحو الإحصائي :	١٣ - ٣ - ٦
٢٦٢	خلاصة الإحصاءات السابقة :	النحو الإحصائي :	١٣ - ٣ - ٧
٢٦٣	جدول بالرموز المستعمل للوظائف الإعرابية :	النحو الوظيفي :	١٣ - ٤ - ١
٢٦٤	قس بن ساعدة : نماذج معربة :	النحو الوظيفي :	١٣ - ٤ - ٢
٢٦٥	الحجاج بن يوسف : نماذج معربة :	النحو الوظيفي :	١٣ - ٤ - ٣
٢٦٦	ابن المقفع : نماذج معربة :	النحو الوظيفي :	١٣ - ٤ - ٤
٢٦٧	الجاحظ : نماذج معربة :	النحو الوظيفي :	١٣ - ٤ - ٥
٢٦٨	ابن عبد ربّه : نماذج معربة :	النحو الوظيفي :	١٣ - ٤ - ٦
٢٦٩	القاضي الفاضل : نماذج معربة :	النحو الوظيفي :	١٣ - ٤ - ٧
٢٧٠	جدول عام بترقيم الحالات الإعرابية :	النحو المنهجي :	١٣ - ٥ - ١
٢٧٢	جيران خليل جيران : نماذج معربة :	النحو المنهجي :	١٣ - ٥ - ٢
٢٧٣	ممي زياده : نماذج معربة :	النحو المنهجي :	٧ - ٥ - ٣
٢٧٤	طه حسين : نماذج معربة :	النحو المنهجي :	١٣ - ٥ - ٤
٢٧٥	أمين نخلة : نماذج معربة :	النحو المنهجي :	١٣ - ٥ - ٥
٢٧٦	عبّاس محمود العقاد : نماذج معربة :	النحو المنهجي :	١٣ - ٥ - ٦

تمهيد

- يحتوي على أربعة أقسام: (١) تطبيقي (٢) إحصائي (٣) وظيفي (٤) منهجي
- ١- النحو التطبيقي: فيه أربعون بيتاً أعربت كمظهر تطبيقي:
 - لم يراعَ فيها عصر مُعيّن
 - ولم تؤخذ من فنٍّ محدّد
 - قِسم من الأبيات موجود في كتبٍ مسرودةٍ في المراجع، لكنّ في إعراب بعضها، مخالفةٌ أو إصلاحاً وتصويباً، إنّ من ناحية صحّة ورود البيت أو من ناحية دقّة إعرابه
 - شملت الأبيات- إلى حدٍّ ما- غالبية الموضوعات ومعظم الأدوات
 - عند تعدّد الأوجه الإعرابية:

• حيناً ذكرت الأوجه والاحتمالات

• وحيناً آخر تمّ الاكتفاء بالأكثر شيوعاً والأسهل منالاً

- ٢- النحو الإحصائي: وفيه إحصاء للأفعال الماضية والمضارعة والأمر، ونسبة استعمال كلّ لعل، مع الحالات الإعرابية: رقماً ونصباً وجزماً وبناءً. وهذا الجدول الإحصائي:
- مبنى على نصوص من القرآن الكريم
والإحصاء قائم على سورٍ أخذت بطريقة تلقائية، لكن الآيات اختير أن تكون من أوّل السورة وبالتسلسل

أما الغاية منه، فهي تركيز الأضواء على الفعل من بين الكلمات العربية، لأنّ الفعل هو كلمة وجلة في آن واحد- فإحصاء الأفعال وإعرابها من نصّ معيّن يزيد في معرفة القارئ في علم البلاغة... وهل أبلغ من آيات القرآن الكريم كنصوص تُتعمّد؟

- ٣- النحو الوظيفي: وفيه إبراز مقصود للوظائف الإعرابية الأساسية للاسم والفعل والحرف مع اهال الأوضاع الخاصة المتأتمية من وجود الكلمة الواحدة تحت تأثير عاملين أحياناً، وتنطبق هذه الأوضاع الخاصة على الفعل بوجه الإجمال، الذي يعرب أساساً كجملة فعلية ويكون أيضاً في محلّ كذا... كما وتسري على الاسم والحرف
- فيعتمد النحو الوظيفي الوضع الإعرابي الأوّل للكلمة ويهمل المتّمات الناتجة عن البناء أو المحلّ أو علامات الإعراب الخ...
- الغاية منه، مساعدة القارئ على التحليل النحوي أثناء قراءة نصّ معيّن، دون انقطاع في حبل تفكيره وهو يتابع معنى النصوص

- ٤- النحو المنهجي: وفيه منهج للتعبير عن إعراب الكلمات بواسطة الأرقام العربية مع الاحتفاظ بالوصف الإعرابي الكامل لكلّ كلمة- والغاية منه:
 - توحيد اللغة الإعرابية لأنّ لا خلاف على الأرقام
 - حصر الحالات الإعرابية في جدول واحد، يكون بمثابة بطاقة رقابة على صحّة الصّرف والنحو
 - إعداد الإعراب العربي لدخول المحاسب الكهيري
 - تسهيل الاختبارات الخطية للطلاب... والتصحیح للمعلّمين
- فالشرح الإعرابي للكلمة الواحدة أصبح محصوراً بمجموعة من ستّة أرقام، تُقرأ من اليسار إلى اليمين، كلّ رقمين مع بعضها البعض
- وضعت الأسماء المضافة دائماً (كلّ، بعض...) في خانة أسماء الجنس رُغم إنهاها وعدم اکتال اسميها دون الإضافة

تجنّبنا في اختيار الأرقام وضّح الرّم (صفر) في أوّل المجموعة وفي آخرها، منمّا للالتباس بينه وبين النقطة في النصوص. أمّا ضمن المجموعة المؤلفة من ستّة أرقام فيمكن له أن يظهر

١ - النَّحْوُ النَّطْبِيَّةُ نَمَانِجُ شِعْرِيَّةٍ مُعْرَبَةٍ

كفى بجسمي نحولاً أني رجلٌ لولا مخاطبتي إياك لم تترني

كفى بجسمي	فعل ماضٍ جَارٌ ومَجْرُورٌ	تَامٌ للمعلوم مَبْنِيٌّ على الفتحَة المَقْدَرَة على الألف لِلتَّعَدُّرِ - الباء : حرف جَرٍّ زَائِدٌ - جِسم : اسم مَجْرُورٌ لفظاً مَنْصُوبٌ محلاً على أَنَّهُ مَفْعُولٌ بِهِ - الياء : ضَمِيرٌ مُتَّصِلٌ في محلِّ جَرٍّ بِالإِضَافَةِ مَنْصُوبٌ بِالْفَتْحِ لفظاً نَاصِبٌ لِلاِسْمِ رَافِعٌ لِلخَبَرِ . وَالثُّنُونُ لِلوَقَايَةِ . وَالْيَاءُ ضَمِيرٌ مُتَّصِلٌ مَبْنِيٌّ في محلِّ نَصْبِ اسمِ أَنْ مَرْفُوعٌ بِالضَّمِّ لفظاً . وَهَذِهِ الجُمْلَةُ الاسْمِيَّةُ سَدَّتْ سَدَّ فَاعِلٍ لَكِنِّي
نحولاً أنِّي	تَمْيِيزٌ حرف مِثْبَعٌ بِالفعل	مَرْفُوعٌ بِالضَّمَّةِ المَقْدَرَة على ما قَبْلَ الياء لِعَدَمِ المُنَاسِبَةِ - وَالْيَاءُ ضَمِيرٌ مُتَّصِلٌ مَبْنِيٌّ في محلِّ جَرٍّ بِالإِضَافَةِ . وَخَبَرُ المَبْتَدَأِ مَحذُوفٌ وَجُوباً . وَالجُمْلَةُ لا محلَّ لَهَا مِنَ الإِعْرَابِ لِأَنَّهَا ابْتِدَائِيَّةٌ مَبْنِيٌّ في محلِّ نَصْبِ مَفْعُولٍ بِهِ لِلْمَصْدَرِ مَخْاطِبَتِي يَجْزَمُ الفِعْلُ المَضَارِعُ
رجلٌ لولا مُخاطبتي	خَبَرٌ أَنْ حرف امْتِنَاعٍ لوجود مَبْتَدَأٍ	تَر = فِعْلٌ مَضَارِعٌ تَامٌ لِلْمَعْلُومِ مَجْزُومٌ مَحذُوفٌ حَرْفُ العِلَّةِ مِنْ آخِرِهِ النُّونُ = لِلوَقَايَةِ . وَالْيَاءُ ضَمِيرٌ مُتَّصِلٌ مَبْنِيٌّ في محلِّ نَصْبِ مَفْعُولٍ بِهِ وَالفَاعِلُ ضَمِيرٌ مُسْتَرٌ وَجُوباً تَقْدِيرُهُ : أَنْتَ وَالجُمْلَةُ لا محلَّ لَهَا مِنَ الإِعْرَابِ لَوُقُوعِهَا جَوَابَ شَرْطٍ غَيْرِ جَازِمٍ
إِيَّاكَ لَمْ تَرَنِي	ضَمِيرٌ مُنْفَصِلٌ حرف جِزْمٍ فِعْلٌ مَضَارِعٌ	

تأتي المكاره حين تأتي جملة وتري الشور يجيء في الفلئات

تأتي المكاره حين تأتي	فعل مضارع تام للمعلوم فاعل تأتي ظرف زمان فعل مضارع	مَرْفُوعٌ بِالضَّمَّةِ المَقْدَرَة على الياء لِثِقَلِ مَرْفُوعٌ بِالضَّمِّ لفظاً مَفْعُولٌ فِيهِ مَنْصُوبٌ بِالْفَتْحِ لفظاً ، وَهُوَ مَتَعَلِّقٌ بِتَأْتِي مَرْفُوعٌ بِالضَّمَّةِ المَقْدَرَة على الياء لِثِقَلِ . وَالفَاعِلُ ضَمِيرٌ مُسْتَرٌ جَوَازِئاً تَقْدِيرُهُ : هِيَ وَالجُمْلَةُ في محلِّ جَرٍّ بِالإِضَافَةِ مَنْصُوبٌ بِالْفَتْحِ لفظاً - الوَاوُ : حرف اسْتِثْنَاءٍ - تَرِي : فِعْلٌ مَضَارِعٌ تَامٌ لِلْمَعْلُومِ مَرْفُوعٌ بِالضَّمَّةِ المَقْدَرَة على الألف لِلتَّعَدُّرِ . وَالفَاعِلُ ضَمِيرٌ مُسْتَرٌ وَجُوباً تَقْدِيرُهُ : أَنْتَ مَنْصُوبٌ بِالْفَتْحِ لفظاً مَرْفُوعٌ بِالضَّمِّ لفظاً . وَالفَاعِلُ ضَمِيرٌ مُسْتَرٌ جَوَازِئاً تَقْدِيرُهُ : هُوَ وَالجُمْلَةُ في محلِّ نَصْبِ مَفْعُولٍ بِهِ ثَانٍ لِتَرِي مَتَعَلِّقٌ بِيَجِيءُ بِالْكَسْرِ لفظاً
جملة وتري	حال فعل مضارع	
الشور يجيء في الفلئات	مَفْعُولٌ بِهِ فعل مضارع تام للمعلوم حرف جر اسم مجرور	

نَمَاجُ شِعْرِيَّةٍ مَعْرَبَةٍ

- ٢ -

السَّحْوُ الطَّبِيعِيُّ

أَلَا رَبُّ يَوْمٍ، لَكَ مِنْهُنَّ، صَالِحٌ، وَلَا سَيِّئًا يَوْمَ بَدَارَةِ جُلُجُلٍ!

ألا	حرف استفتاح	شبيهه بالزائد
رُبُّ	حرف جرّ	لفظاً مرفوعاً محلاً على أنّه مبتدأ
يومٍ	اسم مجرور	اللام حرف جرّ. والكاف ضمير متّصل مبنيّ في محلّ جرّ مجرّف الجزر. والجارّ والمجرور متعلّقان بخبر محذوف تقديره: موجود
لك	جارّ ومجرور	من: حرف جرّ متعلّق بالخبر. وهنّ: ضمير متّصل في محلّ جرّ مجرّف الجزر
منهنّ	جارّ ومجرور	تابع له في الجزر، وعلامة جرّه الكسر لفظاً
صالح	نعت يوم	- الواو حرف عطف
ولا سيّاً	كلمة مركّبة	- لا التّأنيّة للجنس
		- سيّ اسم لا منصوب لأنّه مضاف
يومٌ	خبر لمبتدأ محذوف	- ما: اسم موصول مبنيّ في محلّ جرّ بالإضافة. وخبر لا محذوف
بدارة	جارّ ومجرور	تقديره: هو. والجملة لا محلّ لها من الإعراب لأنّها صلة الموصول
		الباء: حرف جرّ متعلّق بنعت يوم المحذوف وتقديره: مضيّ.
جُلُجُلٍ	مضاف إليه	دارة: اسم مجرور بالكسر لفظاً. وهو مضاف
		مجرور بالكسر لفظاً

إِنَّا لَقَوْمٌ أَيْبَتْ أَخْلَاقُنَا شَرَفًا أَنْ نَبْتَدِي بِالْأَذَى مَنْ لَيْسَ يُؤْذِنَا

إِنَّا	حرف مشبّه بالفعل	ناصب للاسم رافع للخبر. والتّاء ضمير متّصل مبنيّ في محلّ نصب اسم إنّ
لِقَوْمٌ	- اللّام: المزلحقة	مرفوع بالضمّ لفظاً
أَيْبَتْ	- قوم: خبر إنّ	مبنيّ على الفتح المقدّرة على الألف المحذوفة. والتّاء للتّأنيث
	فعل ماضٍ تامّ للمعلوم	
أخلاقنا	- أخلاق: فاعل	مرفوع بالضمّ لفظاً. وهو مضاف
	- نا: ضمير متّصل	مبنيّ في محلّ جرّ بالإضافة
شرفاً	تمييز	منصوب بالفتح لفظاً. والجملة في محلّ رفع نعت قَوْمٍ.
أَنْ	حرف نصب	ومصدريّ.
نبتدي	فعل مضارع تامّ للمعلوم	منصوب بالفتح عوّض عنها بالسّكون للشعر. والفاعل ضمير مُستترّ
		وجوباً تقديره: نحن. والجملة في محلّ نصب مفعول به لأبت
بالأذى	- الباء: حرف جرّ	متعلّق بنبتدي
	- الأذى: اسم مجرور	وعلامة جرّه الكسرة المقدّرة على الألف للتّعذر
مَنْ	اسم موصول	مبنيّ على السّكون في محلّ نصب مفعول به لنبتدي
ليس	فعل ماضٍ ناقص	رافع للاسم ناصب للخبر. واسمه ضمير مستترّ جواراً تقديره: هو
يؤذينا	- يؤذي: فعل مضارع	مرفوع بالضمّة المقدّرة على الياء للتّقل. والفاعل ضمير مستترّ جواراً
	تامّ للمعلوم	تقديره: هو
	- التّاء: ضمير متّصل	مبنيّ في محلّ نصب مفعول به
		وجملة يؤذينا في محلّ نصب خبر ليس
		وجملة ليس يؤذينا لا محلّ لها من الإعراب لأنّها صلة الموصول

النحو النبطي ٣ - نماذج شعرية معربة

لا تصحبن رقيقاً لست تأمنه بئس الرقيق رقيقاً غير مأمون

	التأهية	لا
تجزم الفعل المضارع مبني على الفتح في محل جزم. والنون للتوكيد. وفاعله ضمير مستتر وجوباً تقديره: أنت منصوب بالفتح لفظاً رافع للمبتدأ ناصب للخبر	فعل مضارع تام للمعلوم مفعول به - ليس = فعل ماض ناقص	تصحبن رقيقاً لست
مبني في محل رفع اسم ليس مرفوع بالضم لفظاً. والفاعل ضمير مستتر وجوباً تقديره: أنت	- ت = ضمير متصل - تأمن = فعل مضارع تام للمعلوم - الهاء = ضمير متصل	تأمنه
مبني في محل نصب مفعول به. والجملة في محل نصب خبر لست وجملة لست تأمنه في محل نصب نعت رقيقاً لإنشاء الذم. مبني على الفتح لفظاً مرفوع بالضم لفظاً مرفوع بالضم لفظاً. وخبره جملة بئس الرقيق مرفوع بالضم لفظاً تابع له في الرفع وعلامة رفعه الضم لفظاً تابع له في الرفع وعلامة رفعه الضم لفظاً. وهو مضاف مجزور بالكسر لفظاً (خفف التنوين لضرورة شعرية)	فعل ماض جامد فاعل بئس - مبتدأ - خبر لمبتدأ محذوف - بدل من رقيق نعت رقيق مضاف إليه	بئس الرقيق رقيق غير مأمون

نعمت جزاء المتقين الجنة دار الأمانى والمنى والمنة

لإنشاء المدح مبني على الفتح لفظاً مرفوع بالضم لفظاً. وهو مضاف مجزور بالياء لأنه جمع مذكر سالم مرفوع بالضم لفظاً. وجملة نعمت جزاء خبر له تقديره هي مرفوع بالضم لفظاً تابع له في الرفع وعلامة رفعه الضم لفظاً. وهو مضاف مجزور بالكسرة المقدرة على الياء للثقل تابع للأمانى في الجر وعلامة جرّه الكسرة المقدرة على الألف للتعذر تابع له في الجر وعلامة جرّه الكسرة عوض عنها بالسكون للشعر	- نعم = فعل ماض جامد - ت = للتأنيث فاعل نعم مضاف إليه - مبتدأ مؤخر - خبر لمبتدأ محذوف بدل من الجنة مضاف إليه - الواو حرف عطف - المنى معطوف - الواو حرف عطف - المنه: معطوف	نعمت جزاء المتقين الجنة دار الأمانى والمنى والمنه

نَمَاجُ شِعْرِيَّةٍ مُعْرَبَةٍ

التَّحْوُّ التَّطْبِيقِيُّ

تُبَيْتُ أَنْ أَبَا قَابُوسٍ أَوْعَدَنِي وَلَا قَرَارَ عَلِيٍّ زَائِرٍ مِنَ الْأَسَدِ

تُبَيْتُ	- نُبِيءٌ : فعل ماضٍ تامّ - ت: ضمير متّصل حرف مشبّه بالفعل اسم أنّ مضاف إليه - أوعد: فعل ماضٍ تامّ - ن: للوقاية - ي: ضمير متّصل	للمجهول، مبنّى على السُّكُونِ لا تُتَّصَلُه بضمير رفع متحرك مبنّى في محلِّ رفع نائب فاعل ناصب للاسم رافع للخبر منصوب بالألف لأنّه من الأسماء الخمسة - وهو مضاف مجرور بالفتحة عوضاً عن الكسرة لأنّه ممنوع من الضَّرْفِ للمعلوم مبنّى على الفتح لفظاً. والفاعل ضمير مستتر جوازاً تقديره: هو
أَنْ		
أَبَا		
قَابُوسٍ		
أَوْعَدَنِي		
وَلَا	- الواو: استئنافية - لا النَّافِيَةُ للجنس	مبنّى في محلِّ نصب مفعول به وجملة أوعدني في محلِّ رفع خبر أنّ وجملة أنّ أبا قابوس أوعدني في محلِّ نصب مفعول به
قَرَارَ	اسم لا	ناصبة للاسم رافعة للخبر مبنّى في محلِّ نصب
عَلِيٍّ	حرف جرّ	
زَائِرٍ	اسم مجرور	بالكسر لفظاً. والجاءَ والمجرور في محلِّ رفع خبر لا
مِنَ	حرف جرّ	متعلّق بالمصدر زائر
الْأَسَدِ	اسم مجرور	بالكسر لفظاً

أَتَاهَا كِتَابِي بَعْدَ يَأْسٍ وَتَرْحَةٍ فَاتَتْ سُرُورًا فِي قَمَتْ بِهَا غَمًّا

أَتَاهَا	- أَتَى : فعل ماضٍ تامّ للمعلوم - هـ: ضمير متّصل - كتاب: فاعل - ي: ضمير متّصل ظرف زمان مضاف إليه مجرور - الواو: حرف عطف - ترحة: اسم معطوف - الفاء: حرف عطف - مات: فعل ماضٍ تامّ - ت: للتأنيث	مبنّى على الفتح المقدّرة على الألف للتندّر مبنّى في محلِّ نصب مفعول به مقدّم مرفوع بالضمة المقدّرة على ما قبل الياء لعدم المناسبة مبنّى في محلِّ جرّ بالإضافة منصوب مفعول فيه. وهو متعلّق بأتى وهو مضاف بالكسر لفظاً
كِتَابِي		
بَعْدَ		
يَأْسٍ		
وَتَرْحَةٍ		
فَاتَتْ		
سُرُورًا		
فِي		
قَمَتْ		
بِهَا		
غَمًّا		

٥ - نَمَازِحُ شِعْرِيَّةٍ مُعْرَبَةٍ الْحَوُّ التَّطْبِيقِيُّ

وَأَفْضَلُ غُنْمٍ يُسْتَفَادُ وَيُتَنَفَسُ ذَخِيرَةٌ عَقْلٍ يَخْتَوِيهَا وَيُخْرَزُ

وَأَفْضَلُ	وَأَفْضَلُ
مرفوع بالضمّ لفظاً . وهو مضاف مجرور بالكسر لفظاً للمجهول مرفوع بالضمّ لفظاً ونائب الفاعل ضمير مستتر جوازاً تقديره: هو والجملة في محل جرّ نعت . تامّ للمجهول مرفوع بالضمة المقدّرة على الألف للتندّر ونائب الفاعل ضمير مستتر جوازاً تقديره: هو والجملة معطوفة على جملة يستفاد . مرفوع بالضمّ لفظاً . وهو مضاف مجرور بالإضافة وعلامة جرّه الكسر لفظاً مرفوع بالضمة المقدّرة على الياء للثقل . والفاعل ضمير مستتر جوازاً تقديره: هو مبنيّ في محلّ نصب مفعول به . وجملة يكتويها في محلّ نعت لعقل مرفوع بالضمّ لفظاً . والفاعل ضمير مستتر جوازاً تقديره: هو . وجملة يجرز معطوفة على يكتويها	<ul style="list-style-type: none"> - الواو: حسب ما قبلها - أفضل: مبتدأ - مضاف إليه - فعل مضارع تامّ - الواو: حرف عطف - يبتنى: فعل مضارع خير المبتدأ مضاف إليه - يكتوي: فعل مضارع تامّ للمعلوم - الما: ضمير متّصل - الواو: حرف عطف - يجرز: فعل مضارع تامّ للمعلوم

وَكَاثِنٌ تَرَى مِنْ صَابِتٍ لَكَ مُعْجِبٍ زِيَادَتُهُ أَوْ نَقْصُهُ فِي التَّكَلُّمِ

وَكَاثِنٌ	وَكَاثِنٌ
مبنيّ على السكون في محلّ نصب مفعول به لتري مرفوع بالضمة المقدّرة على الألف للتندّر والفاعل ضمير مستتر وجوباً تقديره: أنت	<ul style="list-style-type: none"> - الواو: حسب ما قبلها - كائن: اسم كناية فعل مضارع تامّ للمعلوم
منصوب محلاً على أنّه مفعول به ثانٍ لتري متعلّق بمعجب	<ul style="list-style-type: none"> حرف جرّ زائد اسم مجرور لفظاً - اللام حرف جرّ - الكاف: ضمير متّصل
مبنيّ في محلّ جرّ بحرف الجرّ تابع له في الجرّ وعلامة جرّه الكسرة لفظاً مرفوع بالضمّ لفظاً متّصل مبنيّ في محلّ جرّ بالإضافة	<ul style="list-style-type: none"> بدل من صامت - زيادة: مبتدأ - الما: ضمير حرف عطف
على زيادة تابع له في الزرع مبنيّ في محلّ جرّ بالإضافة	<ul style="list-style-type: none"> - نقص: اسم معطوف - الما: ضمير متّصل حرف جرّ اسم مجرور
وعلامة جرّه الكسر لفظاً . والجارّ والمجرور في محلّ رفع خير المبتدأ وجملة زيادته في التّكلم لا محلّ لها من الإعراب لأنّها استئنافية	<ul style="list-style-type: none"> معجب زيادته أو نقصه في التّكلم

التبتيقي ٦ - نماذج شعرية معربة

ومسا المال والأهلون إلا ودائع ولا بُدَّ يوماً أن تُردَّ الودائعُ

<p>تعمل عمل ليس، بطل عملها لنقضها يالاً بالضم لفظاً</p> <p>على المال تابع له في الرفع وعلامة رفعه الواو لأنه ملحق بجمع المذكر السالم</p> <p>مرفوع بالضم لفظاً</p> <p>تعمل عمل إن مبني على الفتح في محل نصب منصوب مفعول فيه متعلق بترد للمجهول منصوب بالفتح لفظاً مرفوع بالضم لفظاً وأن وما بعدها مصدر مؤول خبر لا</p>	<p>- الواو: حسب ما قبلها - ما: التائية مبتدأ مرفوع - الواو: حرف عطف - الأهلون: معطوف اداة حصر خبر المبتدأ - الواو: حرف عطف - لا: التائية للجنس اسم لا ظرف زمان حرف مصدري ونصب فعل مضارع تام نائب فاعل</p>
---	---

ومَنْ يَكُ ذَا قَضَلٍ قَيَّبَنُحْلُ بِفَضْلِهِ عَلَى قَوْمِهِ يُسْتَفَنَ عَنْهُ وَيُدْمَمُ

<p>جازم فعلين . مبني في محل رفع اسم يكن . (أو مبتدأ، خبره جملة الشرط) مجزوم بالسكون على التثنية المحذوفة . وهو فعل الشرط بالألّف لأنه من الأسماء الخمسة . وهو مضاف بالكسر لفظاً</p> <p>على يك مجزوم وعلامة جزمه السكون . والفاعل ضمير مستتر جوازاً تقديره: هو متعلق بيبخل بالكسر لفظاً في محل جر بالإضافة بببخل وعلامة جرّه الكسرة مبني في محل جر بالإضافة للمجهول . مجزوم بحذف حرف العلة وهو جواب الشرط . ونائب الفاعل ضمير مستتر جوازاً تقديره: هو متعلق بيستفن . مبني في محل جر بحرف الجر يذم: معطوف على يستفن ونائب الفاعل ضمير مستتر جوازاً تقديره: هو . وجملة يستفن عنه لا محل لها من الإعراب</p>	<p>- الواو: حسب ما قبلها - مَنْ: اسم شرط فعل مضارع ناقص خبر يكن منصوب مضاف إليه مجرور - الفاء: حرف عطف - يبخل: فعل معطوف - الباء: حرف جر - فضل: اسم مجرور - الهاء: ضمير متصل حرف جر متعلق - قوم اسم مجرور - الهاء: ضمير متصل فعل مضارع تام - عن: حرف جر - ه: ضمير متصل الواو حرف عطف</p>
---	---

٧ - نَمَاجُ شِعْرِيَّةٍ مُعْرَبَةٍ

عسى الكَرْبُ الَّذِي أُنْسِيَتْ فِيهِ يَكُونُ وَرَاءَهُ قَرْبٌ قَرِيبٌ

<p>مبنيّ على الفتحَة المقدّرة للتّعذر - من أفعال الرّجاء مرفوع بالضمّ لفظاً مبنيّ في محلّ رفع نعت للكرب ناقص مبنيّ على السّكون لآصاله بالضمير بعمل عمل كان. مبنيّ في محلّ رفع اسم أمسى</p> <p>مبنيّ في محلّ جرّ مجرّف الجرّ، والجارّ والمجرور في محلّ نصب خبر أُنْسِيَتْ وجملة أُنْسِيَتْ فيه لا محلّ لها من الإعراب لأنها صلة الموصول. مرفوع بالضمّ لفظاً منصوب مفعول فيه. وشبه الجملة في محلّ نصب خبر يكون في محلّ جرّ بالإضافة. وجملة يكون وراءه... في محلّ نصب خبر عسى مرفوع بالضمّ لفظاً تابع له في الرّفْع وعلامة رفعه الضمّ لفظاً</p>	<p>فعل ماضٍ ناقص اسم عسى اسم موصول أمسى: فعل ماضٍ -ت: ضمير متّصل -في: حرف جرّ -ه: ضمير متّصل</p> <p>فعل مضارع ناقص - وراء: ظرف مكان -ه: ضمير متّصل اسم يكون نعت فرج</p>	<p>عسى الكرب الذي أُنْسِيَتْ فيه يكون وراءه الجر قريب</p>
--	---	---

إذا الجودُ لم يُرزقْ خلاصاً مِنَ الأذى قَلَا الحمدُ مَكْسُوبًا وَلَا المَالُ باقِيًا

<p>معنى الشّرط. مبنيّ في محلّ نصب مفعول فيه لفعل محذوف يفسّره ما بعده</p> <p>تأمّ للمجهول. مجزوم بالسّكون. ونائب الفاعل ضمير مستتر فيه جوازاً تقديره: هو منصوب بالفتح لفظاً متعلّق بالمصدر خلاص وعلامة جرّه الكسرة المقدّرة على الألف للتّعذر وجملة لم يرزق لا محلّ لها من الإعراب لجواب الشّرط تعمل عمل ليس مرفوع بالضمّ لفظاً منصوب بالفتح لفظاً وجملة لا الحمد مكسوباً لا محلّ لها من الإعراب لأنّها جواب الشّرط</p> <p>مرفوع لفظاً منصوب لفظاً وجملة الجود مع الفعل المحذوف في محلّ جرّ مضاف إليه. وجملة لا المال باقياً معطوفة على لا الحمد مكسوباً.</p>	<p>ظرف يتضمّن نائب فاعل حرف جزم فعل مضارع مفعول به حرف جرّ اسم مجرور</p> <p>- الفاء: رابطة - لا: نافية اسم لا خبر لا</p> <p>- الواو: حرف عطف - لا توكيد للأولى اسم لا خبر لا</p>	<p>إذا الجود لم يرزق خلاصاً من الأذى فلا الحمد مكسوباً ولا المال باقياً</p>
---	--	---

النحو التطبيقي ٨ - نماذج شعرية معرفية

كُلُّ الْمَصَائِبِ قَدْ تَمَّرَ عَلَى الْفَقِي قَتَهُونُ غَيْرَ شَائِتَةِ الْحُسَايِدِ

كلُّ المصائب قد تمَّرَ على الفتى قتهون غيرَ شائتةِ الأعداءِ	مبتدأ مرفوع مضاف إليه حرف تعليل فعل مضارع تامٌّ للمعلوم حرف جرّ اسم مجرور - الفاء حرف عطف - تهون: فعل مضارع تامٌّ للمعلوم مستثنى منصوب مضاف إليه مضاف إليه	بالضَّمّ لفظاً. وهو مضاف مجرور وعلامة جرّه الكسر لفظاً مرفوع بالضَّمّ لفظاً. والفاعل ضمير مستتر جوازاً تقديره: هي. والجملة الفعلية في محلِّ رفع خبر متعلق بتمَّرَ وعلامة جرّه الكسرة المقدّرة على الألف للتّعذر مرفوع بالضَّمّ لفظاً والفاعل ضمير مستتر جوازاً تقديره: هي والجملة معطوفة على تمَّرَ وعلامة نصبه الفتح لفظاً. وهو مضاف مجرور بالكسر لفظاً. وهو مضاف مجرور بالكسر لفظاً
--	--	---

وَرَّعْتُ نَفْسِي فِي النَّفُوسِ مَحَبَّةً لَا شَاكِيَا أَلَا وَلَا مُتَضَجِّرًا

وَرَّعْتُ نفسي في النفوسِ محبّة لا شاكياً ألا ولا متضجِّراً	- ورَّع: فعل ماضٍ - ت: ضمير متصل - نفس: مفعول به - ي: ضمير متصل حرف جرّ اسم مجرور مفعول لأجله نافية غير عاملة حال منصوب مفعول به - الواو حرف عطف - لا نافية حال ثانٍ	تامٌّ للمعلوم مبنى على السكون لاتّصاله بضمير رفع متحرك مبنى في محلِّ رفع فاعل منصوب بالفتحة المقدّرة على ما قبل الياء لعدم المناسبة. وهو مضاف مبنى في محلِّ جرّ بالإضافة متعلق بورَّعت وعلامة جرّه الكسر لفظاً منصوب بالفتح لفظاً بالفتح لفظاً لا اسم الفاعل شاكياً. منصوب بالفتح لفظاً توكيد للأولى منصوب بالفتح لفظاً
--	--	---

النحو التطبيقي ٩ - نماذج شعرية معربة

تَفَرَّتْهُمْ قُوَّةَ الْأَحْيَادِ بِ نَثْرَةٍ كَمَا نَثَرَتْ قُوَّةَ الْعُرُوسِ الدَّرَاهِمَ

<p>تَامَ لِلْمَعْلُومِ مَبْنِيٌّ عَلَى السُّكُونِ لِاتِّصَالِهِ بِضَمِيرِ رَفْعٍ مُتَحَرِّكٍ مَبْنِيٌّ فِي مَحَلِّ رَفْعٍ فَاعِلٍ مُتَّصِلٌ مَبْنِيٌّ فِي مَحَلِّ نَصْبٍ مَفْعُولٌ بِهِ. وَالْمِيمُ لِلْجَمْعِ مَفْعُولٌ فِيهِ. وَهُوَ مُضَافٌ مُتَعَلِّقٌ بِنَثَرْتُمْ مَجْرُورٌ بِالْكَسْرِ لَفْظًا مَنْصُوبٌ بِالْفَتْحِ لَفْظًا</p> <p>مَبْنِيٌّ فِي مَحَلِّ جَرِّ مَجْرُوفٍ تَامَ لِلْمَجْهُولِ مَبْنِيٌّ عَلَى الْفَتْحِ لَفْظًا</p> <p>مَنْصُوبٌ مَفْعُولٌ فِيهِ مُتَعَلِّقٌ بِنَثَرَتْ. وَهُوَ مُضَافٌ مَجْرُورٌ بِالْكَسْرِ لَفْظًا مَرْفُوعٌ بِالضَّمِّ لَفْظًا وَالْجُمْلَةُ الْفِعْلِيَّةُ فِي تَأْوِيلِ مَصْدَرٍ مُضَافٍ إِلَيْهِ</p>	<p>نثر: فعل ماض - ت: ضمير متصل - هم: الهاء ضمير ظرف مكان منصوب مضاف إليه مفعول مطلق - الكاف: حرف جرّ - ما: مصدرية - نثر: فعل ماض - ت: للتأنيث ظرف مكان مضاف إليه نائب فاعل</p>	<p>نثرهم فوق الأحياد نثرة كما نثرت قوة العروس الدراهم</p>
--	--	---

مَلَأَنَ الْجَوَّ أَسْلِحَةً خِفَافًا وَوَجَّهَ الْأَرْضَ أَسْلِحَةً ثَقِيلًا

<p>مَبْنِيٌّ عَلَى السُّكُونِ لِاتِّصَالِهِ بِضَمِيرِ رَفْعٍ مُتَحَرِّكٍ مَبْنِيٌّ فِي مَحَلِّ رَفْعٍ فَاعِلٍ بِالْفَتْحِ لَفْظًا بِالْفَتْحِ لَفْظًا فِي النَّصْبِ وَالْعَلَامَةُ الْفَتْحُ لَفْظًا</p> <p>عَلَى الْجَوِّ تَابِعٌ لَهُ فِي النَّصْبِ وَالْعَلَامَةُ الْفَتْحُ لَفْظًا. وَهُوَ مُضَافٌ مَجْرُورٌ بِالِإِضَافَةِ وَالْعَلَامَةُ الْكَسْرُ لَفْظًا وَعَلَامَةُ نَصْبِهِ الْفَتْحُ لَفْظًا فِي النَّصْبِ وَالْعَلَامَةُ الْفَتْحُ لَفْظًا</p>	<p>- مَلَأَ: فعل ماض - ن: ضمير متصل مفعول به منصوب تمييز منصوب نعت تابع له</p> <p>- الواو: حرف عطف - وجه: معطوف مضاف إليه تمييز منصوب نعت تابع له</p>	<p>ملأن الجو أسلحة خفافاً وجهه الأرض أسلحة ثقيلاً</p>
--	---	---

نَمَازِجُ شِعْرِيَّةٍ مُعَرَّبَةٍ

-١٠- النَحْوُ التَّطْبِيقِيُّ

إِذَا صَحَّ عَوْنُ الْخَالِقِ الْمَرْءِ لَمْ يَجِدْ عَسِيرًا مِنَ الْأَمَالِ إِلَّا مُبْسِرًا

<p>بِتَضَمُّنِ مَعْنَى الشَّرْطِ مَبْنِيٍّ فِي حَلِّ نَصْبِ مَتَعَلِّقٍ يَبْجِدُ تَامًّا لِلْمَعْلُومِ مَبْنِيٍّ عَلَى الْفَتْحِ لَفْظًا مَرْفُوعٍ بِالضَّمِّ لَفْظًا . وَهُوَ مُضَافٌ مَجْرُورٌ وَعَلَامَةٌ جَرَّهُ الْكَسْرُ لَفْظًا لِلْمَصْدَرِ عَوْنٌ . مَنْصُوبٌ بِالْفَتْحِ لَفْظًا وَالْجُمْلَةُ الْفِعْلِيَّةُ لَا حَلَّ لَهَا مِنَ الْإِعْرَابِ لَأَنَّهَا فِعْلُ الشَّرْطِ وَقَلْبٌ وَعَلَامَةٌ جَزَمَهُ السُّكُونُ . وَقَاعَلَهُ ضَمِيرٌ مُسْتَرٌ جَوَازًا تَقْدِيرُهُ : هُوَ . وَالْجُمْلَةُ لَا حَلَّ لَهَا مِنَ الْإِعْرَابِ لِأَنَّهَا جَوَابُ الشَّرْطِ</p> <p>مَنْصُوبٌ بِالْفَتْحِ لَفْظًا مَتَعَلِّقٌ بِنِعْتِ عَسِيرًا الْمَحذُوفِ وَعَلَامَةٌ جَرَّهُ الْكَسْرُ لَفْظًا</p> <p>مَنْصُوبٌ وَعَلَامَةٌ نَصَبَهُ الْفَتْحُ لَفْظًا</p>	<p>ظرف زمان فعل ماضٍ فاعل صحَّ مضاف إليه مفعول به</p> <p>حرف نفي وجزم فعل مضارع تامَّ للمعلوم مجزوم</p> <p>مفعول به أوَّل حرف جرَّ اسم مجرور بن أداة حصر مفعول به ثانٍ</p>	<p>إذا صحَّ عَوْنُ الخالقِ المرءِ</p> <p>لم يجد</p> <p>عسيرًا من الأمالِ إلا مُبسرًا</p>
---	--	--

أَرْجُو وَأَخْشَى وَأَدْعُو اللَّسَةَ مُبْتَدِيًّا عَفْوًا وَعَافِيَةً فِي الرُّوحِ وَالْجَسَدِ

<p>مَرْفُوعٌ بِالضَّمِّ الْمَقْدَّرَةُ عَلَى الْوَاوِ لِلثَّقَلِ . وَالْفَاعِلُ ضَمِيرٌ مُسْتَرٌ وَجَوَابًا تَقْدِيرُهُ : أَنَا</p> <p>مَرْفُوعٌ بِالضَّمِّ الْمَقْدَّرَةُ عَلَى الْأَلْفِ لِلتَّمَنُّرِ . وَالْفَاعِلُ مُسْتَرٌ وَجَوَابًا تَقْدِيرُهُ : أَنَا</p> <p>مَرْفُوعٌ بِالضَّمِّ الْمَقْدَّرَةُ عَلَى الْوَاوِ لِلثَّقَلِ . وَالْفَاعِلُ ضَمِيرٌ مُسْتَرٌ وَجَوَابًا تَقْدِيرُهُ : أَنَا</p> <p>مَفْعُولٌ بِهِ مَنْصُوبٌ بِالْفَتْحِ لَفْظًا مَنْصُوبٌ بِالْفَتْحِ لَفْظًا مَبْتَدِيًّا مَنْصُوبٌ بِالْفَتْحِ لَفْظًا</p> <p>عَلَى عَفْوًا ، تَبِعَهُ فِي النَّصْبِ وَالْعَلَامَةُ الْفَتْحُ لَفْظًا مَتَعَلِّقٌ بِنِعْتِ عَافِيَةِ الْمَحذُوفِ وَعَلَامَةٌ جَرَّهُ الْكَسْرُ لَفْظًا</p> <p>وَعَلَامَةٌ جَرَّهُ الْكَسْرُ لَفْظًا</p>	<p>فعل مضارع تامَّ للمعلوم</p> <p>- الواو: حرف عطف</p> <p>- أخشى: فعل مضارع</p> <p>- الواو: حرف عطف</p> <p>- أدعو: فعل مضارع</p> <p>- اسم الجلالة: حال</p> <p>مفعول به لاسم الفاعل</p> <p>- الواو: حرف عطف</p> <p>- عافية: اسم مطلق</p> <p>حرف جرَّ</p> <p>اسم مجرور</p> <p>- الواو: حرف عطف</p> <p>- الجسد: اسم مجرور</p>	<p>أرجو</p> <p>وأخشى</p> <p>وأدعو</p> <p>الله</p> <p>مبتدئياً</p> <p>عفوًا</p> <p>وعافيةً</p> <p>في الروح والجسد</p>
---	--	--

النحو التطبيقي ١١ - نماذج شعرية معربة

فَوَاكِبِدَا مِنْ حُبِّ مَنْ لَا يُحِبُّنِي وَمِنْ عِبْرَاتٍ مَا لَهُنَّ فَنَاءُ

<p>للثبته بافتحة المقدرة على ما قبل الياء المحذوفة وهو مضاف والياء ضمير متصل مبني في محل جر بالإضافة لا محل لها من الإعراب متعلق بحال محذوفة لكيد وعلامة جره الكسر لفظاً . وهو مضاف مبني في محل جر بالإضافة مرفوع بالضم لفظاً والنون للوقاية . والفاعل ضمير مستتر جوازاً تقديره: هو في محل نصب مفعول به . والجملة لا محل لها من الإعراب لأنها صلة الموصول متعلق بحال محذوفة للكيد وعلامة جره الكسر لفظاً بطل عملها لتقدم الخبر على الاسم في محل جر بحرف الجر . والجار والمجرور في محل رفع خبر مقدم . مرفوع بالضم لفظاً . والجملة الاسمية في محل نعت لعبرات .</p>	<p>- الفاء : حسب ما قبلها - وا : حرف نداء - كيد : منادى منصوب - الألف : للثبته حرف جر اسم مجرور بن اسم موصول حرف نفي - يجب فعل مضارع تام للمعلوم - ي : ضمير متصل مبني - الواو حرف عطف - من حرف جر اسم مجرور النافية تعمل عمل ليس - اللام حرف جر - هن ضمير متصل مبتدأ مؤخر</p>	<p>فواكيدا من حب من لا يجبني ومن عبرات ما لهن فناء</p>
--	--	---

أَفَاطِمٌ مَهَلًا بَعْدَ هَذَا التَّدْأُلِ وَإِنْ كُنْتِ قَدْ أَرَمْتِ صَرْمِي فَأَجْلِي

<p>للقريب مبني على ضم التاء المحذوفة للتخيم . في محل نصب مفعول به لفعل النداء المحذوف بافتح لفظاً منصوب . مفعول فيه وهو مضاف متعلق بالمصدر مهلاً اسم إشارة مبني في محل جر بالإضافة تابع له في الجر والعلامة الكسرة لفظاً - أو بدل جازم مبني في محل جزم لأنه فعل الشرط في محل رفع اسم كان مبني على السكون لاتصاله بضمير رفع متحرك في محل رفع فاعل . والجملة في محل نصب خبر كان منصوب بالفتحة المقدرة على ما قبل الياء لعدم المناسبة . وهو مضاف مبني في محل جر بالإضافة الشرط مبني على حذف النون . والياء فاعل . والجملة في محل جزم جواب الشرط</p>	<p>- الهمزة : حرف نداء - فاطم : منادى مفعول مطلق منصوب ظرف زمان الهاء للتبيين . ذا عطف بيان - الواو : حرف عطف - إن : حرف شرط - فعل ماض ناقص - ت : ضمير متصل حرف تحقيق - فعل ماض تام للمعلوم - ت : ضمير متصل - مفعول به - الياء : ضمير متصل - الفاء : رابطة لجواب - أجلي : فعل أمر تام</p>	<p>أفاطم مهلاً بعد هذا التدأل وإن كنت قد أرمت أزمت صرمي أاجلي</p>
--	---	--

النحو التطبيقي ١٢ - نماذج شعرية مفرجة

تعارجت لا رغبة في العرج ولكن لأقرع باب الفرج

<p>تأمّ للمعلوم. مبنيّ على السكون لاتصاله بضمير رفع متحرك مبنيّ في محلّ رفع فاعل</p> <p>منصوب بالفتح لفظاً متعلّق بالمصدر رغبة بالكسر لفظاً</p> <p>للتعليل. (جرّ وغاية)</p> <p>منصوب بأن المضمرة. وعلامة نصبه الفتح لفظاً. والفاعل ضمير مستتر وجوباً تقديره: أنا</p> <p>وأن وما بعدها في تأويل مصدر مجرور باللام منصوب بالفتح لفظاً وهو مضاف مجرور بالكسر لفظاً</p>	<p>- تعارج: فعل ماض - ت: ضمير متصل حرف نفي مفعول لأجله حرف جرّ اسم مجرور - الواو حرف عطف - لكن: حرف استدراك - اللّام - أقرع: فعل مضارع تأمّ للمعلوم</p> <p>مفعول به مضاف إليه</p>	<p>تعارجت لا رغبة في العرج ولكن لأقرع باب الفرج</p>
---	---	---

وإذا الأمور تعاطمت وتشابهت فهنالك يعترفون أين المفرع

<p>معنى الشّرط مبنيّ في محلّ نصب مفعول فيه متعلّق بـيعترفون يفسّره الفعل الظاهر</p> <p>تأمّ للمعلوم. مبنيّ على الفتح لفظاً والفاعل ضمير مستتر جوازاً تقديره: هي والجملة المحذوفة في محلّ جرّ بالإضافة</p> <p>تأمّ للمعلوم. مبنيّ على الفتح لفظاً. والفاعل ضمير مستتر جوازاً تقديره: هي. والتاء للتأنيث الشّرطيّة</p> <p>في محلّ نصب متعلّق بـيعترفون - هنا مستعار للزمان بثبوت النّون لأنّه من الأفعال الخمسة. والواو فاعل. والجملة لا محلّ لها من الإعراب مبنيّ في محلّ رفع خبر المبتدأ مرفوع بالضمّ لفظاً. والجملة الاسميّة في محلّ نصب مفعول به ليعترفون</p>	<p>- الواو: حسب ما قبلها - إذا: ظرف يتضمّن فاعل لفعل محذوف - تعاطم: فعل ماض - التاء: للتأنيث - الواو حرف عطف - تشابه: فعل ماض - الفاء: في جواب إذا - هناك: ظرف مبنيّ فعل مضارع مرفوع</p> <p>اسم استفهام مبتدأ مؤخر</p>	<p>وإذا الأمر تعاطمت وتشابهت فهناك يعترفون أين المفرع</p>
---	--	---

نَمَاجُ شَعْرِيَّةٍ مُعْرَبَةٍ ١٣ - التَّحْوُّ التَّطْبِيقِيّ

وَلَقَدْ أَمُرُ عَلَى اللَّئِيمِ يَسْبِي فَأَعِيفُ ثُمَّ أَقُولُ لَا يَغْنِيَنِي

		<p>ولقد اللام: حرف ابتداء قد: حرف تقليل فعل مضارع تامّ للمعلوم حرف جرّ اسم مجرور بعلى يسب: فعل مضارع تامّ للمعلوم ن: للوقاية ي: ضمير متصل الفاء: حرف عطف أعيف: فعل مضارع تامّ حرف عطف فعل مضارع تامّ للمعلوم حرف نفي يعني: فعل مضارع تامّ للمعلوم ن: للوقاية ي: ضمير متصل</p>
مرفوع بالضّمّ لفظاً. والفاعل ضمير مستتر وجوباً تقديره: أنا متعلّق بأمّر وعلاّمة جرّه الكسر لفظاً مرفوع بالضّمّ لفظاً. والفاعل ضمير مستتر جوازاً تقديره: هو	مرفوع بالضّمّ لفظاً. والفاعل ضمير مستتر وجوباً تقديره: أنا مرفوع بالضّمّ لفظاً والفاعل ضمير مستتر وجوباً تقديره: أنا مرفوع بالضّمّ لفظاً والفاعل ضمير مستتر وجوباً تقديره: أنا مرفوع بالضّمّة المقدّرة على الياء للتّقليل. والفاعل مستتر وجوباً تقديره: أنا مبنيّ في محلّ نصب مفعول به. والجملّة في محلّ جرّ نعت اللّئيم	فأعيفُ ثمّ أقول لا يغنييني
مبنيّ في محلّ نصب مفعول به. والجملّة في محلّ نصب مفعول به		

يَسْقُطُ الطَّيْرُ حَيْثُ يَنْتَشِرُ الْحَبُّ وَتُنْفَى مَنَازِلُ الْكُرَمَاءِ

		<p>يسقطُ الطَّيْرُ حَيْثُ ينتشر الحبّ وتُنْفَى منازل الكرماء</p>
مرفوع بالضّمّ لفظاً مرفوع بالضّمّ لفظاً مبنيّ في محلّ نصب مفعول فيه. متعلّق بيسقط تامّ للمعلوم مرفوع بالضّمّ لفظاً مرفوع بالضّمّ لفظاً. والجملّة الفعلية في محلّ جرّ بالإضافة تامّ للمجهول مرفوع بالضّمّة المقدّرة على الألف للتّعدّد مرفوع بالضّمّ لفظاً. وهو مضاف مجرور بالكسر لفظاً	فعل مضارع تامّ للمعلوم فاعل يسقط ظرف مكان فعل مضارع فاعل ينتشر - الواو حرف عطف - تُنْفَى: فعل مضارع نائب فاعل مضاف إليه	يسقطُ الطَّيْرُ حَيْثُ ينتشر الحبّ وتُنْفَى منازل الكرماء

إذا ما أتت من صاحب لك زلة إذا ما أتت من صاحب لك زلة
فكن أنت محتالاً بزلتيه عذراً فكن أنت محتالاً بزلتيه عذراً

إذا	ظرف يتضمّن معنى	الشّرط مبيّن في محلّ نصب مفعول فيه. متعلّق بـ: فكن.
ما	حرف زائد	تأمّ للمعلوم مبيّن على الفتحة المقدّرة على الألف المحذوفة للتّعذّر
أتت	- أتى: فعل ماضٍ - ت: للتّأنيث	بأني
من	حرف جرّ متعلّق	وعلاّمة جرّه الكسر لفظاً.
صاحب	اسم مجرور	متعلّق بصاحب
لك	جارّ ومجرور: اللّام حرف جرّ - الكاف ضمير متّصل	مبيّن في محلّ جرّ بحرف الجرّ
زلة	فاعل أنى	مرفوع بالضمّ لفظاً والجمله الفعلية في محلّ جرّ بالإضافة
فكن	- الفاء رابطة	لجواب الشّرط
أنت	- كن: فعل أمر ناقص	مبيّن على السّكون. واسمه ضمير مستتر وجوباً تقديره: أنت
محتالاً	توكيد للاسم	مبيّن في محلّ رفع
بزلتيه	خبر كن	منصوب بالفتح لفظاً
	- اللّام حرف جرّ	متعلّق بمحتالاً
	- زلة: اسم مجرور	بالكسر لفظاً. وهو مضاف
	- الهاء: ضمير متّصل	مبيّن في محلّ جرّ بالإضافة
عذراً	مفعول به من	محتالاً منصوب بالفتح لفظاً - وجمله فكن محتالاً لا محلّ لها من الإعراب لأنّها جواب الشّرط

ما عاش من عاش مذمومًا خصائله ولم يصت من يرى بالخير مذكورًا

ما	حرف نفي	للمعلوم مبيّن على الفتح لفظاً
عاش	فعل ماضٍ تامّ	مبيّن على السّكون في محلّ رفع فاعل
من	اسم موصول	مبيّن على الفتح لفظاً. والفاعل ضمير مستتر تقديره: هو.
عاش	فعل ماضٍ تامّ	والجمله لا محلّ لها من الإعراب لأنها صلة الموصول
مذمومًا	حال منصوب	وعلاّمة نصبه الفتح لفظاً
خصائله	- خصائل: نائب - الهاء: ضمير متّصل	فاعل مرفوع بالضمّ. وهو مضاف
ولم	- الواو حرف عطف	مبيّن في محلّ جرّ بالإضافة
يُصنّ	- لم: حرف نفي وجزم وقلب	مجزوم وعلاّمة جزمه السّكون
من	فعل مضارع تامّ للمعلوم	
يرى	اسم موصول	مبيّن في محلّ رفع فاعل
	فعل مضارع تامّ للمجهول	مرفوع بالضمة المقدّرة على الألف للتّعذّر ونائب الفاعل ضمير مستتر جوازاً تقديره: هو
بالخير	- الباء: حرف جرّ	ولا محلّ للجمله في الإعراب لأنّها صلة الموصول
مذكورًا	- الخير: اسم مجرور	متعلّق بمذكورًا
	حال	بالكسر لفظاً
		منصوب بالفتح لفظاً

النحو التطبيقي ١٥ - نماذج شعرية معربة

أنا مبلء جفوني عن شواردها ويسهر الخلق جرأها ويختصم

<p>بالضّم لفظاً. والفاعل ضمير مستتر وجوباً تقديره: أنا المطلق منصوب بالفتح لفظاً. وهو مضاف مجرور بالكسر لفظاً مبنيّ في محلّ جرّ بالإضافة بأنام وعلامة جرّه الكسر لفظاً. وهو مضاف مبنيّ في محلّ جرّ بالإضافة تأمّ للمعلوم مرفوع بالضّم لفظاً بالضّم لفظاً منصوب بالفتح المقدّر على الألف للتّمدّد. وهو مضاف مبنيّ في محلّ جرّ بالإضافة عطف مرفوع بالضّم لفظاً. والفاعل ضمير مستتر جوازاً تقديره: هو</p>	<p>فعل مضارع تامّ للمعلوم مرفوع نائب عن المفعول جفون: مضاف إليه - الياء: ضمير متّصل حرف جرّ متعلّق شوارد: اسم مجرور الها: ضمير متّصل - الواو: حرف عطف - يسهر: فعل مضارع فاعل مرفوع جرّاً: مفعول لأجله الها: ضمير متّصل - الواو: حرف - يختصم: فعلا، مضارع تامّ للمعلوم</p>	<p>أنا م ملء جفوني عن شواردها ويسهر الخلق جرأها ويختصم</p>
--	---	--

يا أيّها الرّجلُ المألّمُ غيره هلاّ لنفك كان ذا التّلميم

<p>على الضّمّ في محلّ نصب مفعول به. والها: للتّنبية تابع له في الرّفع والعلامة الضّمّ لفظاً تابع له في الرّفع والعلامة الضّمّ لفظاً لاسم الفاعل المألّم. منصوب بالفتح لفظاً. وهو مضاف مبنيّ في محلّ جرّ بالإضافة ولوم متعلّق بكان بالكسر لفظاً. وهو مضاف مبنيّ في محلّ جرّ بالإضافة بمعنى حصل. مبنيّ على الفتح لفظاً مبنيّ في محلّ رفع فاعل تابع له في الرّفع. والعلامة الضّمّ لفظاً</p>	<p>حرف نداء مُنَادَى مبنيّ عطف ببيان نعت الرّجل - غير: مفعول به -الها: ضمير متّصل حرف توبيخ - اللّام: حرف جرّ - نفس: اسم مجرور - الكاف: ضمير متّصل فعل ماض تامّ اسم إشارة يَدُلّ من ذا</p>	<p>يا أيّها الرّجلُ المألّمُ غيره هلاّ لنفسك كان ذا التّلميم</p>
--	--	--

النحو التطبيقي ١٦ - نماذج شعرية معربة

وإني وإن كنت الأخير زمانه لآت بما لم تنظفه الأوائل

	<p>- الواو: حسب ما قبلها - إن: حرف مشبه - ي: ضمير متصل - الواو: حرف عطف - إن: حرف شرط - فعل ماض ناقص - ت: ضمير متصل - خبر كان منصوب - زمان: فاعل</p>	<p>وإني وإن كنت الأخير زمانه</p>
<p>بالفعل ناصب للاسم رافع للخبر مبني في محل نصب اسم إن</p> <p>يجزم فعلين مضارعين مبني في محل جزم فعل الشرط مبني في محل رفع اسم كان بالفتح لفظاً من الصفة المشبهة الأخير. مرفوع بالضم لفظاً - ويصح الجر على أنه مضاف إليه مبني في محل جر بالإضافة</p> <p>مرفوع بالضمّة المقدّرة على الياء المحذوفة لأنه اسم منفوس متعلق باسم الفاعل آت مبني في محل جر بحرف الجر ونفي وقلب بالسكون، والهاء ضمير متصل مبني في محل نصب مفعول به. والجملة لا محل لها من الإعراب لأنها صلة الموصول</p> <p>بالضم لفظاً</p>	<p>- الهاء: ضمير متصل - اللام: المرحقة - آت: خبر إن - الباء حرف جر - ما: اسم موصول - حرف جزم - فعل مضارع تام - للمعلوم مجزوم</p>	<p>لآت بما لم تستطعه</p>
	<p>فاعل مرفوع</p>	<p>الأوائل</p>

وكم عند الحكومة من رجال تراهم سادة وهم العبيد

	<p>- الواو: حسب - ك: الخبرية، ظرف مكان مضاف إليه حرف جزاءند اسم مجرور تري: فعل مضارع</p> <p>الهاء: ضمير متصل مفعول به ثان - الواو: - هم: ضمير منفصل خبر المبتدأ</p>	<p>وكم عند الحكومة من رجال تراهم سادة وهم العبيد</p>
<p>ما قبلها اسم كناية مبني في محل رفع مبتدأ منصوب مفعول فيه متعلق بجز ك المحذوف. وهو مضاف مجرور بالكسر لفظاً</p> <p>لفظاً منصوب محلاً على أنه تمييز. تام للمعلوم مرفوع بالضمّة المقدّرة على الألف للتعدّر. والفاعل ضمير مستتر وجوباً تقديره: أنت مبني في محل نصب مفعول به. والميم للجمع منصوب بالفتح لفظاً. وجملة تراهم سادة في محل جر نعت الحالية مبني في محل رفع مبتدأ مرفوع بالضم لفظاً. والجملة الاسمية في محل نصب حال</p>		

التَّحْوُّ التَّطْبِيقِيُّ ١٧ - نَمَاجُ شِعْرِيَّةٍ مُعْرَبَةٍ

أَلَا لَا يَجْهَلُنْ أَحَدٌ عَلَيْنَا فَتَجْهَلُ فَوْقَ جَهْلِ الْجَاهِلِينَا

<p>واستفتاح تجزم الفعل المضارع مبني على الفتح في محل جزم. والنون للتوكيد</p> <p>بالضم لفظاً متعلق بيجهلن مبني في محل جر بحرف الجر تنصب المضارع بأن المضمرة منصوب بالفتح لفظاً. والفاعل ضمير مستتر وجوباً تقديره: نحن</p> <p>منصوب مفعول فيه متعلق بنجهل. وهو مضاف محروور بالكسر لفظاً. وهو مضاف محروور وعلامة جرّه الياء لأنه جمع مذكر سالم. والألف للشعر</p>	<p>أداة تنبيه التأهية فعل مضارع تأمة للمعلوم فاعل مرفوع على: حرف جر نا: ضمير متصل الفاء: السببية نجهل: فعل مضارع تأمة للمعلوم ظرف مكان مضاف إليه مضاف إليه</p>	<p>ألا لا يجهلن أحد علينا فتجهلن فوق جهل الجاهلينا</p>
---	--	--

وَإِذَا الشَّيْخُ قَالَ أَفْ فَمَا مَلَّ حَيَاةً وَإِنَّا الضُّعْفُ مَلَا

<p>ما قبلها معنى الشَّرط. مبني في محل نصب مفعول فيه متعلق بملّ محذوف يفسره الفعل الذي يليه للمعلوم. مبني على الفتح لفظاً. والفاعل ضمير مستتر جوازاً تقديره: هو. والجملة في محل جرّ بالإضافة. بمعنى أتضجر. وفاعله ضمير مستتر وجوباً تقديره: أنا. والجملة في محل نصب مفعول به جواب الشرط</p> <p>للمعلوم. مبني على الفتح لفظاً. والفاعل ضمير مستتر جوازاً تقديره: هو منصوب بالفتح لفظاً</p> <p>بالفعل بطل عمله</p> <p>مقدم منصوب بالفتح لفظاً للمعلوم مبني على الفتح لفظاً. والفاعل ضمير مستتر جوازاً تقديره: هو. والألف للشعر</p>	<p>الواو: حسب إذا: ظرف يتضمّن فاعل لفعل فعل ماضٍ تامّ اسم فعل مضارع - الفاء واقعة في - ما: حرف نفي فعل ماضٍ تامّ مفعول به - الواو حرف عطف - إن: حرف مشبه - ما: الكاكة مفعول به فعل ماضٍ تامّ</p>	<p>وإذا الشَّيْخُ قَالَ أَفْ فَمَا مَلَّ حَيَاةً وَإِنَّا الضُّعْفُ مَلَا</p>
---	--	---

النحو التطبيقي - ١٨ - نماذج شعرية معربة*

صاح شَمْرٌ ولا تَسْرَنَ ذَاكَرَ الْمَوْتِ فَنَسِيَانَهُ ضَلَالٌ مُبِينٌ

صاح شَمْرٌ ولا	منادى مُرْخَمٌ فعل أمر تامّ مبنيّ - الواو: حرف عطف - لا: النّاهية فعل مضارع ناقص خبر تزل منصوب مضاف إليه - الفاء حرف استئناف - نسيان: مبتدأ - الهاء: ضمير متّصل خبر المبتدأ نعت تابع له	مبنى على الضمّ في محلّ نصب مفعول به لفعل النداء المحذوف على السكون، والفاعل ضمير مستتر وجوباً تقديره: أنت تجزم الفعل المضارع مجزوم. وعلامة جزمه السكون. والاسم ضمير مستتر وجوباً تقديره: أنت بالفتح لفظاً. وهو مضاف مجرور بالكسر لفظاً مرفوع بالضمّ لفظاً مبنيّ في محلّ جرّ بالإضافة مرفوع بالضمّ لفظاً في الرّفْع وعلامة رفعه الضمّ لفظاً
تزل ذاكَرَ الموت فَنَسِيَانَهُ		
ضلالٌ مُبِينٌ		

وما كُلُّ مَنْ يُبْدِي البِشَاةَ كَانَتْ أْحَاكَ إِذَا لَمْ تُلْفَ لَكَ مُنْجِداً

وما كُلُّ مَنْ يُبْدِي البِشَاةَ كَانَتْ أْحَاكَ	- الواو: بحسب ما قبلها - ما: نافية تعمل عمل اسم ما اسم موصول فعل مضارع تامّ للمعلوم مفعول به خبر ما خبر كائن اسم الفاعل ظرف يتضمّن معنى حرف جزم ونفي وقلب فعل مضارع تامّ للمعلوم مجزوم - اللّام حرف جرّ - الكاف ضمير متّصل مفعول به ثان	ليس مرفوع بالضمّ لفظاً. وهو مضاف مبنيّ على السكون في محلّ جرّ بالإضافة مرفوع بالضمة المقدّرة على الياء للتثقل. والفاعل ضمير مستتر جوازاً تقديره: هو. والجملة لا محلّ لها من الإعراب لأنّها صلة الموصول منصوب بالفتح لفظاً منصوب بالفتح لفظاً النّاقص منصوب بالألف لأنّه من الأسماء الخمسة وهو مضاف والكاف ضمير متّصل مبنيّ في محلّ جرّ بالإضافة الشّروط مبنيّ في محلّ نصب مفعول فيه. يحذف حرف العلة. والهاء ضمير متّصل مبنيّ في محلّ نصب مفعول به والفاعل ضمير مستتر وجوباً تقديره: أنت والجملة في محلّ جرّ بالإضافة متعلّق بمنجداً مبنيّ في محلّ جرّ بحرف الجرّ مصوب بالفتح لفظاً
إذا لم تُلفّه لك: منجداً		

نَمَاجُ شِعْرِيَّةٍ مُعْرَبَةٍ - ١٩ - الحَوُّ التَّطْبِيقِيُّ

لا تُخْصِي أَنِي هَجْرَتُكَ طَائِعًا حَدَثٌ، لَعْمَرُكَ، رَائِعٌ أَنْ تُهْجِرِي

<p>وعلاوة جزمه حذف التَّوْنِ لِأَنَّهُ مِنَ الْأَفْعَالِ الْخَمْسَةِ، وَالْبَاءُ ضَمِيرٌ مُتَّصِلٌ مَبْنِيٌّ فِي مَحَلِّ رَفْعِ فَاعِلٍ نَاصِبٌ لِلْأَسْمِ رَافِعٌ لِلخَيْرِ فِي مَحَلِّ نَصْبِ اسْمِ أَنْ عَلَى السَّكُونِ لِاتِّصَالِهِ بِالضَّمِيرِ مَبْنِيٌّ فِي مَحَلِّ رَفْعِ فَاعِلٍ مَبْنِيٌّ فِي مَحَلِّ نَصْبِ مَفْعُولٍ بِهِ، وَالجُمْلَةُ الْفِعْلِيَّةُ (هَجْرَتُكَ) فِي مَحَلِّ رَفْعِ خَيْرٍ أَنْ وَالجُمْلَةُ الْاسْمِيَّةُ (أَنِي هَجْرَتُكَ) فِي مَحَلِّ نَصْبِ مَفْعُولٍ بِهِ مَنْصُوبٌ بِالْفَتْحِ لَفْظًا بِالضَّمِّ لَفْظًا بِالضَّمِّ وَخَيْرُهُ مَحذُوفٌ وَجُوبًا، وَهُوَ مِضَافٌ فِي مَحَلِّ جَزِّ بِالإِضَافَةِ تَائِعٌ لَهُ فِي الرَّفْعِ وَالْعَلَامَةُ الضَّمُّ لَفْظًا بِمَحْذُوفِ التَّوْنِ لِأَنَّهُ مِنَ الْأَفْعَالِ الْخَمْسَةِ، وَالْبَاءُ ضَمِيرٌ مُتَّصِلٌ مَبْنِيٌّ فِي مَحَلِّ رَفْعِ نَائِبِ فَاعِلٍ وَأَنْ وَمَا بَعْدَهَا فِي تَأْوِيلِ مَصْدَرٍ مُبْتَدَأٍ مُؤَخَّرٍ</p>	<p>النَّاهِيَةُ بِجَزْمِ الْمُضَارِعِ فَعْلٌ مُضَارِعٌ تَامٌّ لِلْمَعْلُومِ مَجْزُومٌ أَنْ: حَرْفٌ مُشَبِّهٌ بِالْفِعْلِ ي: ضَمِيرٌ مُتَّصِلٌ مَبْنِيٌّ هَجْر: فَعْلٌ مَاضٍ تَامٌّ لِلْمَعْلُومِ مَبْنِيٌّ ت: ضَمِيرٌ مُتَّصِلٌ ك: ضَمِيرٌ مُتَّصِلٌ حَالٌ خَيْرٌ مُقَدَّمٌ مَرْفُوعٌ - اللَّامُ الْمَوْطِئَةُ لِلْقِسْمِ - عَمْرٌ: مُبْتَدَأٌ مَرْفُوعٌ ك: ضَمِيرٌ مُتَّصِلٌ مَبْنِيٌّ نَعْتٌ حَدَثٌ حَرْفٌ نَصْبٌ وَمَصْدَرِيٌّ فَعْلٌ مُضَارِعٌ تَامٌّ لِلْمَجْهُولِ مَنْصُوبٌ</p>	<p>لا تخْصِي أَنِي هَجْرَتُكَ طَائِعًا حَدَثٌ لَعْمَرُكَ رَائِعٌ أَنْ تُهْجِرِي</p>
---	--	--

عَبَثًا يُحَاوِلُ ذُو الْهُوَى كِتَابَهُ عَيْثُ الْهُوَى يَقْوَى عَلَى الْكِتَابِ

<p>المَطْلُوقُ مَنْصُوبٌ بِالْفَتْحِ لَفْظًا بِالضَّمِّ لَفْظًا لِأَنَّهُ مِنَ الْأَسْمَاءِ الْخَمْسَةِ، وَهُوَ مِضَافٌ بِالْكَسْرِ الْمَقْدَّرَةُ عَلَى الْأَلْفِ لِلتَّعَدُّرِ مَنْصُوبٌ بِالْفَتْحِ لَفْظًا مَبْنِيٌّ فِي مَحَلِّ جَزِّ بِالإِضَافَةِ بِالضَّمِّ لَفْظًا، وَهُوَ مِضَافٌ مَجْرُورٌ بِالْكَسْرِ الْمَقْدَّرَةُ عَلَى الْأَلْفِ لِلتَّعَدُّرِ مَرْفُوعٌ بِالضَّمِّ الْمَقْدَّرَةُ عَلَى الْأَلْفِ لِلتَّعَدُّرِ، وَالْفَاعِلُ ضَمِيرٌ مُسْتَتِرٌ جَوَازًا تَقْدِيرُهُ: هُوَ. وَالجُمْلَةُ الْفِعْلِيَّةُ فِي مَحَلِّ رَفْعِ خَيْرِ الْمُبْتَدَأِ مُتَعَلِّقٌ بِبِقْوَى وَعَلَامَةُ جَرِّهِ الْكَسْرُ لَفْظًا</p>	<p>نَائِبٌ عَنِ الْمَفْعُولِ فَعْلٌ مُضَارِعٌ تَامٌّ لِلْمَعْلُومِ مَرْفُوعٌ فَاعِلٌ مَرْفُوعٌ بِالْوَاوِ مِضَافٌ إِلَيْهِ مَجْرُورٌ - كِتَابَانِ: مَفْعُولٌ بِهِ - الْهَاءُ: ضَمِيرٌ مُتَّصِلٌ مُبْتَدَأٌ مَرْفُوعٌ مِضَافٌ إِلَيْهِ فَعْلٌ مُضَارِعٌ تَامٌّ لِلْمَعْلُومِ حَرْفٌ جَزِّ اسْمٌ مَجْرُورٌ</p>	<p>عَبَثًا يُحَاوِلُ ذُو الْهُوَى كِتَابَهُ عَيْثُ الْهُوَى يَقْوَى عَلَى الْكِتَابِ</p>
--	--	---

يُنْفِضِي حَيَاءً وَيُنْفِضِي مِنْ مَهَابَتِهِ قَلَا يُكَلِّمُ إِلَّا حِينَ يَنْتَسِمُ

<p>بالضمة المقدرة على الياء للتثقل، والفاعل ضمير مستتر جوازاً تقديره هو منصوب بالفتح لفظاً</p> <p>للمجهول مرفوع بالضمة المقدرة على الألف للتثقل ونائب الفاعل ضمير مستتراً جوازاً تقديره هو</p> <p>لفظاً منصوب مجللاً على أنه مفعول لأجله في محل جر بالإضافة.</p> <p>للمجهول مرفوع بالضم لفظاً. ونائب الفاعل ضمير مستتر جوازاً تقديره هو منصوب بالفتح متعلق بـيُكَلِّمُ بالضم لفظاً. والفاعل ضمير مستتر جوازاً تقديره هو. والجملة في محل جر بالإضافة.</p>	<p>فعل مضارع تامّ للمعلوم مرفوع مفعول لأجله - الواو حرف عطف - يُنْفِضِي: فعل مضارع تامّ حرف جر متعلق بـيُنْفِضِي مهابته، اسم مجرور الهاء: ضمير متصل الفاء: حرف عطف - لا: حرف نفي فعل مضارع تامّ أداة حصر ظرف زمان فعل مضارع تامّ للمعلوم مرفوع</p>	<p>يُنْفِضِي حَيَاءً وَيُنْفِضِي مِنْ مَهَابَتِهِ فَلَا يُكَلِّمُ إِلَّا حِينَ يَمْتَسِمُ</p>
--	--	---

مَا الْخَيْرُ صَوْمٌ يَذُوبُ الصَّائِمُونَ لَهُ وَلَا صَلَاةٌ وَلَا صَوْمٌ عَلَى الْجَسَدِ

<p>لا عمل لها. (يَحْتَسِبُ نظريّة من يهملونها على الإطلاق) بالضّم لفظاً بالضّم لفظاً مرفوع بالضّم لفظاً</p> <p>بالواو لأنه جمع مذكر سالم. والجملة الفعلية في محل رفع نعت لصوم متعلق بـيَذُوبُ</p> <p>الهاء: ضمير متصل مبنى في محل جر مجرّف الجِرّ لا نافية معطوفة على ما على صوم تابع له في الرفع وعلامة رفعه الضّم لفظاً على ما</p> <p>صوم تابع له في الرفع وعلامة رفعه الضّم لفظاً وعلامة جرّه الكسر لفظاً متعلق بصفة محذوفة لصوم</p>	<p>نافية مبتدأ مرفوع خبر مرفوع فعل مضارع تامّ للمعلوم فاعل مرفوع - اللّام حرف جرّ - جاز ومجرور - الواو حرف عطف - اسم معطوف - الواو: حرف عطف - لا: نافية معطوفة اسم معطوف على حرف جرّ اسم مجرور</p>	<p>ما الخير صومٌ يذوبُ الصائمون له ولا صلاة ولا صوف على الجسد</p>
---	--	---

إحصاء الأفعال

- ١

النحو الإحصائي

• سورة الفاتحة - ١ -

الفعل					مبني		
مجزوم			مرفوع		الفتح	الضم	السكون
حذف العلة	حذف النون	السكون	ثبوت النون	الضم نَعَيْدُ نَسْتَعِينُ	السكون	الضم	الفتح
-	-	-	-	٢	١	-	-
-			٢		١		
				٤/٢	٢/٦		

١ -

وَإِعْرَابُهَا فِي الْآيَاتِ

• وهي سبع آيات

فعل الأمر				المضارع			
مبني				مبني		منصوب	
الفتح	حذف العلة	حذف النون	السكون	السكون	الفتح	حذف النون	الفتح
	اهدتنا						
-	١	-	-	-	-	-	-
١				-		-	

إحصاء الأفعال

الخو الأحصائي

• سورة الرعد - ١٣ -

المجرزوم				مرفوع				مبني					
حذف الياء	حذف التون	السكون	ثبوت التون	الضم	السكون	الضم	الفتح	السكون	الضم	الفتح	السكون	الضم	الفتح
	لَمْ يَسْتَجِيبُوا	إِنْ تَعَجَبْ	يُؤْمِنُونَ تَرَوْنَهَا تُوقِنُونَ تَتَفَكَّرُونَ يَقُولُونَ يَسْتَعْجِلُونَكَ يَحْفَظُونَهُ يُجَادِلُونَ يَدْعُونَ يَسْتَجِيبُونَ يَمْلِكُونَ يُوقِدُونَ يُوقُونَ يَنْقُضُونَ يَصَلُونَ يَخْشُونَ يَخَافُونَ	تَجْرِي يَدِيرُ يُفَضِّلُ يُنْشِئُ يُنْشِئُ نُفِضَ يَقُولُ يَعْلَمُ تُحْمَلُ تَقِيضُ تَزْدَادُ تُغَيِّرُ يُرِيحُكُمْ يُنْشِئُ يَسْبِغُ يُرْسِلُ يُصِيبُ يَشَاءُ يَسْجُدُ يَسْتَوِي تَسْتَوِي يَضْرِبُ يَذْهَبُ يَنْفَعُ يَكْفِكُ يَضْرِبُ يَعْلَمُ يُنْذِرُ	كُنَّا فَاتَّخَذْتُمْ	كَفَرُوا كَفَرُوا جَعَلُوا خَلَقُوا اسْتَجَابُوا افْتَدَوْا	أَنْزَلَ رَفَعَ اسْتَوَى سَخَّرَ مَدَّ جَعَلَ جَعَلَ خَلَقَ أَنْزَلَ أَسْرَ جَهَرَ أَرَادَ تَشَابَهَ أَنْزَلَ فَسَّلَ فَاحْتَمَلَ يَأْسَ أَنْزَلَ أَمَرَ						
-	١	١	١٧	٢٨	٢	٦	١٩						
	٢		٤٥			٢٧							

٢-

وَإِعْرَابُهَا فِي الْآيَاتِ

• من الآية الأولى إلى الحادية والعشرين

من السكون				المضارع			
				مبني		منصوب	
الفتح	حذف العلة	حذف التّون	السّكون	السّكون	الفتح	حذف التّون	الفتح
			قُلْ قُلْ قُلْ قُلْ قُلْ			حَتَّى يَغْيَرُوا	يَبْلُغُ أَنْ يَوْصَلَ
-	-	-	-	٥	-	١	١
٥				-		٣	

إحصاء الأفعال

- ٣ -

التخو الأحصائي

• سورة النحل - ١٦ -

العمل					مبنى		
مجزوم			مرفوع		مبنى		
حذف العلة	حذف التو	السكون	ثبوت التو	الضم	السكون	الضم	الفتح
	حذف العلة		يُشْرِكُونَ يُشْرِكُونَ تَأْكُلُونَ تُرْمِجُونَ تَسْرَحُونَ تَعْلَمُونَ تُسَبِّحُونَ يَتَفَكَّرُونَ يُفْقَلُونَ يَذْكُرُونَ تَلِيسُونَهَا تَشْكُرُونَ تَهْتَدُونَ يَهْتَدُونَ تَذْكُرُونَ تُسْرُونَ تُعْلِنُونَ يُدْعُونَ يُخْلِقُونَ يُخْلِقُونَ يُسْعِرُونَ يُبْعَثُونَ يُؤْمِنُونَ يُسْرُونَ يُعْلِنُونَ يُضِلُّونَهُمْ يُزِرُونَ	يُنزِلُ يَشَاءُ تَحْمَلُ يَخْلُقُ يُنْبِتُ تَرَى يَخْلُقُ يَخْلُقُ يَعْلَمُ يَعْلَمُ يُجِيبُ		قالوا	أَمْ تَعَالَى خَلَقَ تَعَالَى خَلَقَ خَلَقَهَا شَاءَ هَذَا كَمْ أَنْزَلَ سَخَّرَ ذَرَا سَخَّرَ الَّتِي قِيلَ أَنْزَلَ سَاءَ
-	,0	-	٢٧	١١	-	١	١٦
0			٣٨		١٧		
			٢٧ / ٤٨		٢٥ / ٢٧		

٣ -

وإِعْرَابُهَا فِي الْآيَاتِ

• مِنَ الْآيَةِ الْأُولَى إِلَى الْخَامِسَةِ وَالْعِشْرِينَ

فصل الأسماء				المضارع			
مبني				مبني		منصوب	
الفتح	حذف الملة	حذف النون	السكون	السكون	الفتح	حذف النون	الفتح
		أَنْ أَنْذِرُوا فَاتَّقُوا				لَتَرْكَبُوهَا لَتَأْكُلُوا وَتَسْتَخْرِجُوا لَتَنْتَفِعُوا	أَنْ تَمِيدَ
-	-	٢	-	-	-	٤	١
٢				-		٥	
٦٧/٢				٧٧٢			

إحصاء الأفعال

النحو الإحصائي ٤ -

• سورة الحج - ٢٢ -

السفعل				العمل الماضي			
مجزوم		مرفوع		مبني			
حذف العلة	حذف النون	السكون	ثبوت النون	الضم	السكون	الضم	الفتح
		فَلْيَمْدُدْ فَلْيَقْطَعْ فَلْيَنْظُرْ	تَرَوْنَهَا	تَذْهَلُ تَضَعُ تَرَى يُجَادِلُ يَتَّبِعُ يُضِلُّهُ يُهْدِيهِ نُقِرُّ نُشَاءُ نُخْرِجُكُمْ يُتَوَفَّى يُرَدُّ تَرَى يُحْيِي يَمُتُّ يُجَادِلُ نُدْبِقُهُ يُعْبِدُ يَدْعُو يُضْرَهُ يَنْفَعُهُ يَدْعُو يُدْخِلُ تُخْرِجِي يَفْعَلُ يُرِيدُ يُنْظَرُ يُعِظُّ	كُنْتُمْ خَلَقْنَاكُمْ أَنْزَلْنَا	أَمَنُوا عَمَلُوا	أَرْضَعْتَ كُتِبَ تَوَلَّاهُ أَهْتَرْتَ رَبَّتْ أُنْبِتَتْ قَدَّمَتْ لَيْسَ أَصَابَهُ اطْمَأَنَّ أَصَابَتْهُ أَنْقَلَبَ غَيْرَ صَرَهُ لَيْسَ لَيْسَ كَانَ
	-	٣	١	٢٨	٣	٢	١٧
٣		٢١		٢٢			
		٦١ / ٢٨		٦٧ / ٢٢			

وَإِعْرَابُهَا فِي الْآيَاتِ

٤-

• مِنَ الْآيَةِ الْأُولَى إِلَى الْخَامَةِ مَشْرَعًا

فعل الأمر				المضارع			
مبني				مبني		منصوب	
الفتح	حذف العلة	حذف النون	السكون	السكون	الفتح	حذف النون	الفتح
		اتَّقُوا			يُذْهِبَنَّ	لِتَبْلُغُوا	لِنُبَيِّنَ لِكَيْلَا يَعْلَمَ لِيُضِلَّ لَنْ يَنْصُرَهُ
-	-	١	-	-	١	١	٤
١				١		٥	
٪٢				٦٦/١		٪٦٢	

إحصاء الأفعال

٥ - النحو الإحصائي

• سورة فاطر - ٣٥ -

الفعل				الفعل الماضي			
مجزوم		مرفوع		مبني			
حذف العلة	حذف النون	السكون	ثبوت النون	الضم	السكون	الضم	الفتح
وَيَأْتِ	وَأَنْ يَكْذِبُوا إِنْ تَدْعُوهُمْ يَسْمَعُوا	فَلَا تَذْهَبْ إِنْ يَشَأْ يُذْهِبْكُمْ	تُؤْتِكُونَ يَصْنَعُونَ يَمْكُرُونَ تَأْكُلُونَ تَسْتَخْرِجُونَ تَلْبَسُونَهَا تُشْكِرُونَ تَدْعُونَ تُمْلِكُونَ يَكْفُرُونَ	يُرِيدُ يَشَاءُ يَفْتَحُ يُمِيطُ يُرْزِقُكُمْ تُرْجِعُ يَدْعُو يُضِلُّ يَشَاءُ يَهْدِي يَشَاءُ تُثِيرُ يُرِيدُ يَصْعَدُ يَرْفَعُهُ يَبُورُ تَحْمِلُ تَضَعُ يَعْمُرُ يَنْقُصُ يَسْتَوِي تَرَى يُولِجُ وَيُولِجُ يَجْرِي يُنْزِلُكَ	فَسَقْنَا فَأَحْيَيْنَا	كَفَرُوا آمَنُوا عَمِلُوا سَمِعُوا اسْتَجَابُوا	كَذَّبْتُمْ رَبَّكُمْ رَأَيْتُمْ أَرْسَلْنَا كَانَ خَلَقْنَاكُمْ جَعَلْنَاكُمْ سَخَّرْنَا
١	٣	٣	١٠	٢٦	٢	٥	٨
٧			٣٦	١٥			
٦٤ / ٤٧				٢٤	٦٤ / ١٥		

٥ -

وَإِعْرَابُهَا فِي الْآيَاتِ

• مِنَ الْآيَةِ الْأُولَى إِلَى السَّادَةِ عَشْرَةَ

فعل الأمر				المضارع			
مبني				مبني		منصوب	
الفتح	حذف العلة	حذف النون	السكون	السكون	الفتح	حذف النون	الفتح
		اذكروا فَاتَّخِذُوهُ			فَلَا تَعْرَبْكُمْ وَلَا يَعْزِبْكُمْ	ليكونوا ليبينغوا	
-	-	٢	-	-	٢	٢	-
٢				٢		٢	
٢٣			٦٤/٢	٧٣			

إحصاء الأفعال

النجوى الإحصائي - ٦

• سورة الطور - ٥٢ -

الفعل				الفعل الماضي			
مجزوم		مرفوع		مبني			
حذف العلة	حذف النون	السكون	ثبوت النون	الضم	السكون	الضم	الفتح
فليات	لا تصبروا فلياتوا إن يروا يقولوا		يلعبون يدعون تكذبون تبصرون تجزون تعملون تعملون يشتهون يتنازعون يتساءلون يقولون يقولون يؤمنون يوقنون يستمعون يكتبون يريدون يشركون يصفقون ينصرون يعلمون	تمور تسير يطوف تدعوه نتريص تأمرهم تسألهم يعني تقوم	كنتم كنتم كنتم ورزقناهم الحقنا الئنناهم أمددناهم كنا كنا	آمنوا قالوا كانوا خلقوا خلقوا كفروا ظلموا	آناهم ووقاهم واتبعتهم كسب واقبل فمن ووقانا تقوله
١	٤	-	٢١	٩	٩	٧	٨
٥			٣٠	٢٤			
٧١ / ٣٦				٣٤		٧١ / ٢٤	

وإِعْرَابُهَا فِي الْآيَاتِ

٦ -

• وهي تَعُ وَأُرْبِعُونَ آيَةً

فعل الأمر				المضارع			
مبني				مبني		منصوب	
الفتح	حذف الملة	حذف النون	السكون	السكون	الفتح	حذف النون	الفتح
		إِصْلَوْهَا فَأَصْبِرُوا كُلُوا وَأَشْرَبُوا تَرَبَّصُوا	فَذَكَّرُ قُلُ فَذَرَهُمْ وَأَصْبِرْ وَسَبِّحْ فَسَبِّحْهُ			حَتَّى يَلَاقُوا	
-	-	٥	٦	-	-	١	
١١				-		١	
%١٥				%٥١			

البنجوا الإحصائي - ٧ - خلاصة الإحصاءات السابقة

مجموع الأفعال	فعل الأمر	الفعل المضارع	الفعل الماضي	
٤	١	٢	١	١
٨٢	٥	٥٠	٢٧	٢
٦٧	٢	٤٨	١٧	٣
٦١	١	٣٨	٢٢	٤
٦٤	٢	٤٧	١٥	٥
٧١	١١	٣٦	٢٤	٦
٣٤٩	٢٢	٢٢١	١٠٦	مجموع الأفعال
٢١٠٠	٢٧	٢٦٣	٤٣٠	نسبة الاستعمال

١ - جَدْوَلُ بِالرَّمُوزِ الْمُسْتَعْمَلَةِ لِلوُضَائِفِ الإِعْرَابِيَّةِ

الجَوَاطِيفُ

• تَشْمَلُ هَذِهِ الرَّمُوزَ إِعْرَابَ الأَسْمِ وَالفِعْلِ وَالحَرْفِ

الرَّمْزُ	الفعل	
	ف م م - ف م م - ف م م -	على الفتح على الضم على السكون
ف ض ر - ف ض ر ن	بالضم بثبوت التّون	مرفوع
ف ض ن - ف ض ن (ن)	بالفتح بجذب التّون	منصوب
ف ض ج - ف ض ج (ن) ف ض ج (ع)	بالسكون بجذب التّون بجذب العلة	مجزوم
ف ض م - ف ض م -	على السكون على الفتح	مبيّ
ف ا م - ف ا م (ن) ف ا م (ع) ف ا م -	على السكون على حذف التّون على حذف العلة على الفتح	أمر مبيّ
*	فعل له محلّ	

الرَّمْزُ	الحرف	
	ح جرّ ح نسخ ح نداء ح استثناء ح جزم ح نصب ح عطف	حروف الجرّ حروف النسخ حروف النداء حروف الاستثناء حروف الجزم حروف النصب والنصب الفرعيّ حروف العطف
ح ...	حروف المعاني	عاطل

الرَّمْزُ	الاسم	
	ا . كان ا . كاد ا . ما خ . إنّ خ . لا	اسم كان اسم كاد اسم ما خبر إنّ خبر لا
فاعل ن . فاعل فاعل (...)	الفاعل نائب الفاعل الفاعل المستتر (أو نائبه)	مرفوع
مبتدأ خبر مبتدأ (...)	المبتدأ الخبر المبتدأ المحذوف (أو الخبر)	
خ . كان خ . ما ا . إنّ ا . لا	خبر كان خبر ما اسم إنّ اسم لا	المناصب
م . به م . مُطلق م . له م . فيه م . معه	مفعول به مفعول مُطلق مفعول لأجله مفعول فيه مفعول معه	منصوب المفاعيل
حال تمييز مستثنى	حال تمييز استثناء	الأفاعيل
مجرور مضاف إ.	مجرور بالإضافة	منجور
نعت توكيد بدل معطوف حكاية	نعت توكيد بدل عطف حكاية	تابع

النحو الوظيفي ٢ - نماذج نحوية مغربة

• من خطبة قس بن ساعدة في سوق عكاظ - (توفي نحو سنة ٦٠٠م):

أيها الناس اسمعوا وعوا - وإذا وعيتم فانتقموا - إنه من عاش مات، ومن مات فات، وكل ما هو آتٍ
آتٍ مطرٌ ونباتٌ، وأرزاقٌ وأقواتٌ، وآباءٌ وأمّهاتٌ، وأخياءٌ وأمواتٌ... وآياتٌ بعد آياتٍ. ليلٌ موضوعٌ،
وسقفٌ مرفوعٌ... إن في السماء لخبيراً، وإن في الأرض لخبيراً...

أَيُّ	هَا	النَّاسُ	اسْمَعُوا	وَ	عَا	وَ	مَاتَ	وَ	كُلُّ	مَا	هُوَ	آتٍ	مَطْرٌ	وَ	نَبَاتٌ	وَ	أَرْزَاقٌ
م. به	ح. تنبيه	بدل	ف أم (ن)	فاعل	ح. عطف	ف أم (ن)	فاعل	ح. عطف	مضاف إ.	مبتدأ	مبتدأ	خبر	خبر	مبتدأ (هو)	م. فيه	مضاف إ.	خبر
وَ	إِذَا	وَعَيْتُمْ	فَ تَمُّ	فَ	انْتَقَمُوا	وَ	مَاتَ	وَ	كُلُّ	مَا	هُوَ	آتٍ	مَطْرٌ	وَ	نَبَاتٌ	وَ	أَرْزَاقٌ
ح. ابتداء	م. فيه	ف م م -	فاعل	ح. رابط	ف أم (ن)	فاعل	ح. عطف	مبتدأ	م. عطف	مبتدأ	مبتدأ	خبر	خبر	مبتدأ (هو)	م. فيه	مضاف إ.	خبر
مَنْ	مَنْ	عَاشَ	(...)	مَاتَ	(...)	وَ	كُلُّ	مَا	هُوَ	آتٍ	مَطْرٌ	وَ	نَبَاتٌ	وَ	أَرْزَاقٌ		
مات	(...)	فات	(...)	و	كل	ما	هو	آت	مطر	و	نبات	و	أرزاق				
ف م م - *	فاعل (هو)	ف م م - *	فاعل (هو)	ح. عطف	مبتدأ	مضاف إ.	مبتدأ	خبر	خبر	مبتدأ (هو)	م. فيه	مضاف إ.	خبر				
ف م م - *	فاعل (هو)	ف م م - *	فاعل (هو)	ح. عطف	مبتدأ	مضاف إ.	مبتدأ	خبر	خبر	مبتدأ (هو)	م. فيه	مضاف إ.	خبر				
مات	(...)	فات	(...)	و	كل	ما	هو	آت	مطر	و	نبات	و	أرزاق				
خبر	خبر	مبتدأ (هو)	خبر	ح. عطف	معتوف	ح. عطف	معتوف	ح. عطف	معتوف	ح. عطف	معتوف	ح. عطف	معتوف				
وَ	أَقْوَاتٌ	وَ	آبَاءٌ	وَ	أُمَّهَاتٌ	وَ	أَحْيَاءٌ										
ح. عطف	معتوف	ح. عطف	معتوف	ح. عطف	معتوف	ح. عطف	معتوف										
وَ	أَمْوَاتٌ	وَ	آيَاتٌ	بَعْدَ	آيَاتٍ	وَ	لَيْلٌ										
ح. عطف	معتوف	ح. عطف	معتوف	م. فيه	مضاف إ.	مبتدأ (هو)	خبر										
موضوعٌ	وَ	سَقْفٌ	مَرْفُوعٌ	إِنَّ	فِي	السَّمَاءِ	لَ										
نعت	ح. عطف	معتوف	نعت	ح. نسخ	ح. جر ومجرور (خ. إن)	ح. ابتداء	ح. ابتداء										
خبراً	وَ	إِنَّ	فِي	الأرض	لَ	خبراً	...										
أ. إن	ح. عطف	ح. نسخ	ح. جر ومجرور (خ. إن)	ح. ابتداء	أ. إن	...											

نماذج نثرية معربة

• من خطبة الحجاج بن يوسف في الكوفة (٦٦١ - ٧١٤م/٤١ - ٩٥هـ):

إني لأرى رؤوساً قد أينعت وحان قطافها، وإني لأصاحبها، وإني لأنظر إلى الدماء ترفرف بين العمام
واللحي. إني والله يا أهل العراق والشقاق والنفاق ومساوىء الأخلاق ما أغمر تنغاز التين، ولا يفتقع لي
بالشنان، ولقد فررت عن ذكاء، وقتشت...

إند	سي	ل	أرى	(...)	رؤوساً	قد	أينعت
ح. نسخ	١. إن	ح. زائد	ف ض ر *	فاعل (أنا)	م. به	ح. تحقيق	ف م م
ث	(...)	و	حان	قطاف	ها	و	إند
ح. تأنيث	فاعل (هي)	ح. عطف	ف م م	فاعل	مضاف إ.	ح. عطف	ح. نسخ
سي	ل	صاحب	ها	و	إند	سي	ل
١. إن	ح. زائد	خ. إن	مضاف إ.	ح. عطف	ح. نسخ	١. إن	ح. زائد
أنظر	(...)	إلى	الدماء	ترفرف	(...)	بين	العمام
ف ض ر *	فاعل (أنا)	ح. جر	مجرور	ف ض ر	فاعل (هي)	م. فيه	مضاف إ.
و	اللحي	إن	سي	و	اللّه	يا	أهل
ح. عطف	معتوف	ح. نسخ	١. إن	ح. جر	مجرور	ح. نداء	م. به
العراق	و	الشقاق	و	النفاق	و	مساوىء	الأخلاق
مضاف إ.	ح. عطف	معتوف	ح. عطف	معتوف	ح. عطف	معتوف	مضاف إ.
ما	أغمر	(...)	تنغاز	التين	و	لا	يفتقع
ح. نفي	ف ض ر *	ن. فاعل (أنا)	م. به	مضاف إ.	ح. عطف	ح. نفي	ف ض ر
(...)	ل	سي	پ	الشنان	و	ل	قد
ن. فاعل (هو)	ح. جر	مجرور	ح. جر	مجرور	ح. عطف	ح. ابتداء	ح. تحقيق
فررت	ت	عن	ذكاء	و	قتشت	ت	...
ف م م	ن. فاعل	ح. جر	مجرور	ح. عطف	ف م م	ن. فاعل	...

النحو الوظيفي ٧ - ٤ - نماذج نثرية معربة

• بين وصايا أبي المُنَعَّم في كتابه الأديب الصغير (٧٢٤ - ١٠٦٧/م - ١٣٢٢هـ):

إِنَّ مِنَ اسْتَصْفَرَ الصَّغِيرِ أَوْشَكَ أَنْ يَجْمَعَ إِلَيْهِ صَغِيرًا وَصَغِيرًا، فَإِذَا الصَّغِيرُ كَبِيرٌ، وَإِنَّمَا هِيَ ثَلَمٌ يَثْلُمُهَا الْعَجْزُ
وَالْتَضْيِيعُ، فَإِذَا لَمْ تَسُدَّ أَوْشَكَ أَنْ تَنْفَجِرَ بِمَا لَا يُطَاقُ. كَلَامُ اللَّيْبِ وَإِنْ كَانَ نَزْرًا أَدَبٌ عَظِيمٌ، وَمُقَارَفَةٌ
الْمَأْمُومِ وَإِنْ كَانَ مُحَقَّرًا مُصِيبَةً جَلِيلَةً. لَا يَمْنَعُكَ صِغَرُ شَأْنٍ أَمْرِيءَ مِنْ ...

ح. نسخ	ا. إن	ف م م -	فاعل	م. به	ف م م -	* فاعل	ح. نصب
يجمع	(...)	إليه	هـ	صغيراً	و	صغيراً	ف
ف ض ن -	فاعل (هو)	ح. جر	محرور	م. به	ح. عطف	معطوف	ح. استئناف
إذا	الصَّغِيرُ	كَبِيرٌ	و	إِنَّ	مَا	هِيَ	ثَلَمٌ
م. فيه	مبتدأ	خير	ح. ابتداء	ح. نسخ	ح. كاف	مبتدأ	خير
يَثْلُمُ	هَا	الْعَجْزُ	وَ	الْتَضْيِيعُ	ف	إِذَا	لَمْ
ف ض ر -	م. به	فاعل	ح. عطف	معطوف	ح. استئناف	م. فيه	ح. جزم
تَسُدُّ	(...)	أَوْشَكَ	ت	(...)	أَنْ	تَنْفَجِرَ	(...)
ف ض ج -	ن. فاعل (هي)	ف م م - *	ح. تأنيث	فاعل (هي)	ح. نصب	ف ض ن -	فاعل (هي)
بِ	مَا	لَا	يُطَاقُ	(...)	كَلَامُ	اللَّيْبِ	وَ
ح. جر	محرور	ح. نفي	ف ض ر -	ن. فاعل (هو)	مبتدأ	مضاف إ.	ح. اعتراض
إِنَّ	كَانَ	(...)	نَزْرًا	أَدَبٌ	عَظِيمٌ	وَ	مُقَارَفَةٌ
ح. جزم	ف م م - *	ا. كان (هو)	خ. كان	خير	نعت	ح. عطف	معطوف
الْمَأْمُومِ	وَ	إِنَّ	كَانَ	(...)	مُحَقَّرًا	مُصِيبَةً	جَلِيلَةً
مضاف إ.	ح. اعتراض	ح. جزم	ف م م - *	ا. كان (هو)	خ. كان	خير	نعت
لَا	يَمْنَعُكَ	كَ	صِغَرُ	شَأْنٍ	أَمْرِيءَ	مِنْ	...
ح. جزم	ف ض م -	م. به *	فاعل	مضاف إ.	مضاف إ.	ح. جر	

نَمَازِجُ نَثْرِيَّةٍ مُعَرَّبَةٍ

- ٥ -

البحر الوظيفي

• مِنْ وَصِيَّةِ الْجَاهِظِ لِلْكِتَابِ (٧٧٥ - ٨٦٨ م/١٥٩ - ٢٥٥ هـ):

يَنْبَغِي لِمَنْ كَتَبَ كِتَابًا أَنْ لَا يَكْتُبَهُ إِلَّا عَلَى أَنْ النَّاسَ كُلَّهُمْ لَهُ أَعْدَاءٌ، وَكُلُّهُمْ عَالِمٌ بِالْأُمُورِ وَكُلُّهُمْ مُتَفَرِّغٌ
 لَهُ، ثُمَّ لَا يَرْضَى بِذَلِكَ حَتَّى يَدَعَ كِتَابَهُ غَفْلًا، وَلَا يَرْضَى بِالرَّأْيِ الْفَطِيرِ، فَإِنَّ لَابْتِدَاءِ الْكِتَابِ فِتْنَةً
 وَعَجَبًا، فَإِذَا سَكَنَتِ الطَّبِيعَةُ... أَعَادَ النَّظَرَ فِيهِ، فَيَتَوَقَّفُ...

يَنْبَغِي	ل	مَنْ	كَتَبَ	(.)	كِتَابًا	أَنْ	لَا
ف ض رُ	ح. جَزَّ	مَجْرُور	ف م م -	فاعل (هو)	م. به	ح. نَسَخَ	ح. نَفِي
يَكْتُبُ	هـ	(...)	إِلَّا	عَلَى	أَنْ	النَّاسَ	كَلَّمَ
ف ض ن - *	م. به	فاعل (هو)	ح. حَصَرَ	ح. جَزَّ	ح. نَسَخَ	أ. إِنَّ	توكيد
هَمْ	لَ	هُ	أَعْدَاءُ	(له اعداء)	وَ	كَلَّمَ	هَمْ
مضاف إ.	ح. جَرُّو مَجْرُور	(خبر مقدم)	مبتدأ	(خ. إن)	ح. عَطَفَ	معطوف	مضاف إ.
عَالِمٌ	بِ	الْأُمُورِ	وَ	كَلَّمَ	هَمْ	مُتَفَرِّغٌ	لَ
خ. إن	ح. جَزَّ	مَجْرُور	ح. عَطَفَ	معطوف	مضاف إ.	خ. إن	ح. جَزَّ
هُ	ثُمَّ	لَا	يَرْضَى	(...)	بِ	ذَلِكَ	حَتَّى
مَجْرُور	ح. عَطَفَ	ح. نَفِي	ف ض رُ	فاعل (هو)	ح. جَزَّ	مَجْرُور	ح. نَصَبَ
يَدَعَ	(...)	كِتَابَ	هُ	غَفْلًا	وَ	لَا	يَرْضَى
ف ض ن -	فاعل (هو)	م. به	مضاف إ.	حال	ح. عَطَفَ	ح. نَفِي	ف ض رُ
بِ	الرَّأْيِ	الْفَطِيرِ	قَدْ	إِنَّ	لِ	ابْتِدَاءِ	الْكِتَابِ
ح. جَزَّ	مَجْرُور	نَعْت	ح. اسْتِثْنَاءُ	ح. نَسَخَ	ح. جَرُّو مَجْرُور ومضاف إ.	(خ. إن)	
فِتْنَةً	وَ	عَجَبًا	قَدْ	إِذَا	سَكَنَتِ	تِ	الطَّبِيعَةُ
أ. إن	ح. عَطَفَ	معطوف	ح. اسْتِثْنَاءُ	م. فِيهِ	ف م م -	ح. تَأْنِيثُ	فاعل
أَعَادَ	(...)	النَّظَرَ	فِي	بِ	فَ	يَتَوَقَّفُ	(...)
ف م م -	فاعل (هو)	م. به	ح. جَزَّ	مَجْرُور	ح. عَطَفَ	ف ض رُ	فاعل (هو)

النحو الوظيفي ٦ - نماذج نثرية معربة

• من مقدمة ابن عبد ربّه في كتابه: العقد الفريد (٨٦٠ - ١٩٤٠م/٢٤٦ - ٣٢٨هـ):
 وَبَعْدُ. فَإِنَّ أَهْلَ كُلِّ طَبَقَةٍ، وَجِهَابِدَةَ كُلِّ أُمَّةٍ، قَدْ تَكَلَّمُوا بِالْأَدَبِ، وَتَفَلَّسُوا فِي الْعُلُومِ، عَلَى كُلِّ لِسَانٍ،
 وَمَعَ كُلِّ زَمَانٍ. وَإِنَّ كُلَّ مُتَكَلِّمٍ مِنْهُمْ قَدْ اسْتَفْرَغَ غَايَتَهُ، وَبَدَّلَ مَجْهُودَهُ، فِي اخْتِصَارِ بَدِيعِ مَعَانِي
 الْمُتَقَدِّمِينَ، وَأَخْتِيَارِ جَوَاهِرِ أَلْفَاظِ السَّالِفِينَ.
 وَأَكْتَرُوا فِي ذَلِكَ حَتَّى اخْتِجَ الْمُخْتَصَرُ مِنْهَا إِلَى اخْتِصَارٍ، وَالْمُتَخَيَّرُ إِلَى اخْتِيَارٍ...

وَ	بَعْدُ	فَ	إِنَّ	أَهْلَ	كُلُّ	طَبَقَةٍ	وَ
خ. ابتداء	م. فيه	ح. استئناف	ح. نسخ	ا. إنَّ	مضاف إ.	مضاف إ.	ح. عطف
جِهَابِدَةَ	كُلِّ	أُمَّةٍ	قَدْ	تَكَلَّمُوا	وَ	فِي	الْأَدَبِ
معطوف	مضاف إ.	مضاف إ.	ح. تحقيق	ف م م *	فاعل	ح. جرّ	مجرور
وَ	تَفَلَّسُوا	وَ	فِي	الْعُلُومِ	عَلَى	كُلِّ	لِسَانٍ
ح. عطف	ف م م *	فاعل	ح. جرّ	مجرور	ح. جرّ	مجرور	مضاف إ.
وَ	مَعَ	كُلِّ	زَمَانٍ	وَ	إِنَّ	كُلِّ	مُتَكَلِّمٍ
ح. عطف	م. فيه	مضاف إ.	مضاف إ.	ح. عطف	ح. نسخ	ا. إنَّ	مضاف إ.
يُنْذِرُ	هُمْ	قَدِ	اسْتَفْرَغَ	(...)	غَايَتَهُ	عُ	وَ
ح. جرّ	مجرور	ح. تحقيق	ف م م *	فاعل (هو)	م. به	مضاف إ.	ح. عطف
بِذَلِكَ	(...)	مَجْهُودَهُ	هُ	فِي	اخْتِصَارِ	بَدِيعِ	مَعَانِي
ف م م *	فاعل (هو)	م. به	مضاف إ.	ح. جرّ	مجرور	مضاف إ.	مضاف إ.
الْمُتَقَدِّمِينَ	وَ	اخْتِيَارِ	جَوَاهِرِ	أَلْفَاظِ	السَّالِفِينَ	وَ	أَكْثَرُ
مضاف إ.	ح. عطف	معطوف	مضاف إ.	مضاف إ.	مضاف إ.	ح. عطف	ف م م *
وَ	فِي	ذَلِكَ	حَتَّى	اِحْتِجَ	الْمُخْتَصَرُ	يُنْذِرُ	هَا
فاعل	ح. جرّ	مجرور	ح. جرّ	ف م م -	فاعل	ح. جرّ	مجرور
إِلَى	اخْتِصَارِ	وَ	الْمُتَخَيَّرُ	إِلَى	اخْتِيَارِ
ح. جرّ	مجرور	ح. عطف	معطوف	ح. جرّ	مجرور

نَمَاجُ نَثِيَّةٍ مُعَرَّبَةٍ

-٧-

الْحَوَاطِيفِيُّ

• مِنْ رِسَالَةِ الْقَاضِي الْفَاضِلِ عَنِ صَلَاحِ الدِّينِ إِلَى الْخَلِيفَةِ بِبَغْدَادَ . (١١٣٤ - ١١٩٩ م / ٥٢٩ - ٥٩٦ هـ) :
وَلَمْ يَبْقَ إِلَّا مَوَاقِدُ نِيرَانٍ رَحَلَتْ قُلُوبَهُمْ بِضِرَامِهَا ، وَأَثَافِي دَهْمٍ أَعْجَلَتْ الْمَهَابَةَ مَا رَدَّ سَعْتَهُمْ عَنْ طَعَامِهَا ،
وَعَرِيَانُ بَيْنَ كَأَنَّهَا فِي الدِّيَارِ مَا قُطِعَ مِنْ رُؤُوسِ بَنِي حَامِهَا ، وَعَوَافِي طَيْرٍ كَانَتْ تَنْتَظِرُ مِنْ أَشْلَائِهِمْ فِطْرَ
صِيَامِهَا . وَعَادَتْ الرُّسُلُ الْمُنْفَذَةُ لِإِقْتِفَاءِ آثَارِهِمْ ، وَأَدَاءِ أَخْبَارِهِمْ ، ذَاكِرَةً أَنَّهُمْ ...

و	لم	يبقى	إلا	مواقف	نيران	رحل	ت
ح. عطف	ح. جزم	ف. ض. ج (ع)	ح. حصر	فاعل	مضاف إ.	ف. م. م -	ح. تأنيث
قلوب	هم	ب	ضرايب	ها	و	أثافي	دهم
فاعل	مضاف إ.	ح. جر	مجرور	مضاف إ.	ح. عطف	معطوف	نيت
أعجلت	ت	المهابة	ما	رد	(...)	سعت	هم
ف. م. م -	ح. تأنيث	فاعل	م. به	ف. م. م -	فاعل (هو)	م. به	مضاف إ.
عن	طعام	ها	و	عريان	بين	كانت	ها
ح. جر	مجرور	مضاف إ.	ح. عطف	معطوف	مضاف إ.	ح. نسخ	ا. كان
في	الديار	ما	قطع	(...)	من	رؤوس	بني
ح. جر ومجرور (خ. كان)	خ. كان	ف. م. م -	ن. فاعل (هو)	ح. جر	مجرور	مضاف إ.	
حاي	ها	و	عوافي	طير	كانت	ت	(...)
مضاف إ.	مضاف إ.	ح. عطف	معطوف	مضاف إ.	ف. م. م -	ح. تأنيث	ا. كان (هو)
تنتظر	(...)	من	أشلائهم	هم	فطر	صيايب	ها
ف. ض. ر. *	فاعل (هو)	ح. جر	مجرور	مضاف إ.	م. به	مضاف إ.	مضاف إ.
و	عاد	ت	الرسل	المنفذة	ل	اقتفاء	آثار
ح. عطف	ف. م. م -	ح. تأنيث	فاعل	نعت	ح. جر	مجرور	مضاف إ.
هم	و	أداء	أخبار	هم	ذاكرة	أد	هم
مضاف إ.	ح. عطف	معطوف	مضاف إ.	مضاف إ.	حال	ح. نسخ	ا. أن

١ - جَدْوَلُ عَامِّ بَرْتَقِيمِ الْحَالَاتِ الْإِعْرَابِيَّةِ النُّحْوِ الْمُنْهَجِيِّ

- يتناول الجدولُ أدناه تقسيمَ الحالاتِ الإعرابيةِ إلى ثلاثِ نوعياتٍ مُختلفةٍ تُشكِّلُ كُلُّ منها جزءًا من مجموعةِ: لوصفِ الإعرابي - فكلُّ جزءٍ يُلقَّبُ بـرْتَقِيمٍ والمجموعةُ تتألفُ من سِتَّةِ أرقامٍ تُقرأ مِنَ اليسارِ إلى اليمينِ كُلُّ رقمينِ مَعَ بعضِهما البعضُ.
- يُمكنُ أحيانًا وَصْفُ الكلمةِ الواحدةِ بعدةِ مجموعاتٍ إعرابيةٍ وذلكَ لِإِبْتِيانِ ما هو مُستَترٌ أو لِضَبْطِ المحلِّ النَّاتِجِ عَنِ بعضِ الأَوْضَاعِ الخَاصَّةِ - مثلًا في إعراب: كاذِبٌ يَسْقُطُ

الجزءُ الأوَّلُ: رِقْيَان - الأوَّلُ والثَّانِي (النُّوعِيَّةُ الصَّرِيحَةُ)

١١ فعل ماضٍ تامٌّ معلوم	٣٤ أفعل التَّفْضِيلِ	٥٦ حرف نِدَاءٍ	٧٨ حرف تَفْصِيلِ
١٢ فعل ماضٍ تامٌّ مجهول	٣٥ اسم مكان	٥٧ حرف اسْتِثْنَاءٍ	٧٩ حرف تَقْلِيلِ
١٣ فعل ماضٍ ناقص	٣٦ اسم زمان	٥٨ حرف كَافٍ عَنِ العَمَلِ	٨٠ حرف تَكْثِيرِ
١٤ فعل مضارع تامٌّ معلوم	٣٧ اسم آلة	٥٩ ن. الوَقَايَةِ - ك. الخُطَابِ - ل. البَعْدِ	٨١ حرف تَمْنٍ
١٥ فعل مضارع تامٌّ مجهول	٣٨ ضمير مُنفَصِلٍ أو شَأْنٍ	٦٠ حرف ابْتِدَاءٍ	٨٢ حرف تَنْبِيهِ
١٦ فعل مضارع ناقص	٣٩ ضمير مُتَّصِلٍ	٦١ حرف اسْتِثْنَاءٍ لِلحَصْرِ	٨٣ حرف تَدْبِيحٍ
١٧ فعل أمر تامٌّ	٤٠ ضمير الفِصْلِ	٦٢ حرف اسْتِدْرَاكٍ	٨٤ حرف تَوَكِيدِ
١٨ فعل أمر ناقص	٤١ اسم إشارَةِ	٦٣ حرف اسْتِفْتَاحٍ	٨٥ حرف جَوَابِ
٢٠ اسم عَلَمٍ	٤٢ اسم مَوْصُولٍ	٦٤ حرف اسْتِفْهَامٍ	٨٦ حرف رَدَعٍ
٢١ اسم جنسٍ	٤٣ اسم اسْتِفْهَامٍ	٦٥ حرف اسْتِقْبَالِ	٨٧ حرف زِيَادَةِ
٢٢ مصدر مُجَرَّدٌ	٤٤ اسم شَرْطٍ	٦٦ حرف إِضْرَابِ	٨٨ حرف شَرْطٍ
٢٣ مصدر مُزِيدٌ	٤٥ كِنَايَةٌ	٦٧ حرف أَمْرِ	٨٩ حرف ظَرْفِيَّةٍ
٢٤ مصدر مِيميٌّ	٤٦ ظَرْفٌ	٦٨ حرف تَحْضِيضِ	٩٠ حرف عَرْضِ
٢٥ اسم مصدرٍ	٤٧ اسم عَدَدٍ	٦٩ حرف تَحْقِيقِ	٩١ حرف عَطْفِ
٢٦ مصدر صِنَاعِيٌّ	٤٨ اسم فِعْلِ	٧٠ حرف تَخْيِيرِ	٩٢ حرف غَايَةِ
٢٧ اسم مَرَّةٍ	٤٩ الأَسْمَاءُ الخَمْسَةُ	٧١ حرف تَرْجٍ	٩٣ حرف قَسَمٍ
٢٨ اسم نَوْعٍ	٥٠ حرف جِزْمٍ	٧٢ حرف تَشْبِيهِ	٩٤ حرف مَصْدَرِيَّةٍ
٢٩ مصدر مَوْوَلٌ	٥١ حرف نَصْبٍ	٧٣ حرف تَصْرِيفِ	٩٥ حرف مَفْاجَأَةٍ
٣٠ اسم فاعِلٍ	٥٢ حرف نَصْبٍ فِرْعِيٍّ	٧٤ حرف تَعَجُّبٍ	٩٦ حرف تَدْبِيَةِ
٣١ اسم مَفْعُولٍ	٥٣ حرف جَرٍّ	٧٥ حرف تَعْرِيفِ	٩٧ حرف نِدَاءٍ
٣٢ صِفَةٌ مُشَبَّهَةٌ	٥٤ حرف نَسْخٍ	٧٦ حرف تَعْلِيلِ	٩٨ حرف نَفْيِ
٣٣ أمثلة مَبَالِغَةٌ	٥٥ حرف عَطْفِ	٧٧ حرف تَقْسِيرِ	٩٩ حرف نَهْيِ

الجزء الثالث:	العلامة الظاهرة	العلامة السنية
١١ الضمّ	٢١ الواو	٣١ الضمّ
١٢ الفتح	٢٢ الألف	٣٢ الفتح
١٣ الكسر	٢٣ الياء	٣٣ الكسر
١٤ السكون	٢٤ ثبوت النون	٣٤ السكون
-	٢٥ حذف النون	٣٥ مبنياً دائماً
علامات الإعراب	٢٦ حذف حرف العلة	٣٦ حرف مبنياً متعلّقه ظاهرٌ
		٣٧ حرف مبنياً متعلّقه محذوفٌ

لِلكَامَةِ الْعَرَبِيَّةِ (فِعْلٌ - اسْمٌ - حَرْفٌ)

كادَ ١٣١١٣٢ (١٣: فعل ماضٍ ناقص/١١: فعل مبني/٣٢: علامة البناء الفتح).
المطرُ ٢١٣٤١١ اسم جنس/اسم كاد مرفوع/علامة رفعه الظاهرة: الضمّ.
يسقطُ ١٤١٥١١ فعل مضارع تامّ معلوم/معرب مرفوع/علامة رفعه الظاهرة: الضمّ.
٣٨٢٢٣٥ ضمير منفصل/فاعل مستتر/والضمير مبنيّ دائماً.
١٤٤١٨١ والفعل يسقط/في محلّ نصب خبر كاد/أخذ محله (للدلالة على تكرار إعراب يسقط).

الجزء الثاني: رِقَابٌ - الثالث والرابع (التَوْعِيَةُ النَّحْوِيَّةُ)

١١ فعل مبنيّ	٣٥ في محلّ رفع اسم (النَّاسِخِ)	٥٧ تمييز منصوب	٧٩ في محلّ نصب بدل
١٢ فعل مبنيّ في محلّ رفع	٣٦ اسم (النَّاسِخِ) منصوب	٥٨ مستثنى منصوب	٨٠ بدل مجرور
١٣ فعل مبنيّ في محلّ نصب	٣٧ في محلّ نصب اسم (النَّاسِخِ)	٥٩ في محلّ نصب مستثنى	٨١ في محلّ جرّ بدل
١٤ فعل مبنيّ في محلّ جزم	٣٨ خبر (النَّاسِخِ) مرفوع	٦٠ مجرور بالحرف	٨٢ عطف مرفوع
١٥ فعل معرب مرفوع	٣٩ في محلّ رفع خبر (النَّاسِخِ)	٦١ في محلّ جرّ بالحرف	٨٣ في محلّ رفع عطف
١٦ فعل معرب منصوب	٤٠ خبر (النَّاسِخِ) منصوب	٦٢ مضاف إليه مجرور	٨٤ عطف منصوب
١٧ فعل معرب مجزوم	٤١ في محلّ نصب خبر (النَّاسِخِ)	٦٣ في محلّ جرّ بالإضافة	٨٥ في محلّ نصب عطف
٢٠ فاعل مرفوع	٤٢ مفعول به منصوب	٦٤ نعت مرفوع	٨٦ عطف مجرور
٢١ في محلّ رفع فاعل	٤٣ في محلّ نصب مفعول به	٦٥ في محلّ رفع نعت	٨٧ في محلّ جرّ عطف
٢٢ فاعل مستتر	٤٤ نائب مفعول به منصوب	٦٦ نعت منصوب	٨٨ حكاية مرفوع
٢٣ نائب فاعل مرفوع	٤٥ في محلّ نصب نائب مفعول به	٦٧ في محلّ نصب نعت	٨٩ في محلّ رفع حكاية
٢٤ في محلّ رفع نائب فاعل	٤٦ مفعول مطلق منصوب	٦٨ نعت مجرور	٩٠ حكاية منصوب
٢٥ نائب فاعل مستتر	٤٧ نائب مفعول مطلق منصوب	٦٩ في محلّ جرّ نعت	٩١ في محلّ نصب حكاية
٢٦ مبتدأ مرفوع	٤٨ في محلّ نصب نائب مفعول مطلق	٧٠ توكيد مرفوع	٩٢ حكاية مجرور
٢٧ في محلّ رفع مبتدأ	٤٩ مفعول لأجله منصوب	٧١ في محلّ رفع توكيد	٩٣ في محلّ جرّ حكاية
٢٨ مبتدأ مرفوع والخبر محذوف	٥٠ مفعول معه منصوب	٧٢ توكيد منصوب	
٢٩ في محلّ رفع مبتدأ والخبر محذوف	٥١ في محلّ نصب مفعول معه	٧٣ في محلّ نصب توكيد	٩٥ لا محلّ له
٣٠ خبر مرفوع	٥٢ مفعول فيه منصوب	٧٤ توكيد مجرور	٩٦ مكفوف عن العمل
٣١ في محلّ رفع خبر	٥٣ في محلّ نصب مفعول فيه	٧٥ في محلّ جرّ توكيد	٩٧ زائد
٣٢ خبر مرفوع والمبتدأ محذوف	٥٤ نائب مفعول فيه منصوب	٧٦ بدل مرفوع	٩٨ لا عمل له
٣٣ في محلّ رفع خبر والمبتدأ محذوف	٥٥ في محلّ نصب نائب مفعول فيه	٧٧ في محلّ رفع بدل	
٣٤ اسم (النَّاسِخِ) مرفوع	٥٦ حال منصوب	٧٨ بدل منصوب	

الجزء	مختلف	العلامة المقدّرة
الثالث:	ممنوع	٥١ الضمّ على الياء للثقل
رقبان -		٥٢ الكسر على الياء للثقل
الخامس		٥٣ الضمّ على ياء محذوفة للثقل
والسادس	من الضرف	٥٤ الكسر على ياء محذوفة للثقل
-		٥٥ الضمّ على الواو للثقل
(علامات	الإعراب)	٥٦ التّون قبل نون التّوكيد للثقل
		٥٧ التّون قبل نون الوقاية للثقل
	٧١ ضمّة بدل ضمّين	٦١ الضمّ على الألف للتّعذر
	٧٢ فتحة بدل فتحتين	٦٢ الفتح على الألف للتّعذر
	٧٣ فتحة بدل	٦٣ الكسر على الألف للتّعذر
	٨١ أخذ محله	٦٤ السكون منعاً لالتقاء الساكنين
	(يُستعملُ فقط عند تكرار الوصف	٦٥ الواو مقلوبة ياء للإدغام
	الإعرابيّ للكلمة التي لها محلّ)	٦٦ الضمّ على ما قبل (لا تشغالي المحلّ)
		٦٧ الفتح ياء المتكلم بالحركة المناسبة

النحو المنهجي - ٢ - نماذج نثرية معربة

«...فَقَالَتْ: أَنْتَ تَرِيدُ أَيُّهَا الْبَشَرِيُّ أَنْ تَرَى هَذَا الْعَالَمَ بِعَيْنِ إِلِهِ، وَتَرِيدُ أَنْ تَفْقَهُ مَكْنُونَاتِ الْعَالَمِ الْآتِي بِفِكْرَةٍ بَشَرِيَّةٍ، وَهَذَا مِنْتَهَى الْحَيَاةِ. اذْهَبِي إِلَى الْبَرِيَّةِ تَجِدِ النَّحْلَةَ حَامِئَةً حَوْلَ الزُّهُورِ، وَالنَّسْرَ يَنْقُضُ عَلَى الْفَرِيصَةِ؛ اذْخُلِي بَيْتَ جَارِكِ تَرَى الطِّفْلَ مَدْهُوشًا بِأَشْعَةِ النَّارِ، وَالْوَالِدَةَ مَشْغُولَةً بِأَعْمَالِ مَنْزِلِهَا؛ كُنِّي أَنْتِ كَالنَّحْلَةِ، وَلَا تُصْرِفِي أَيَّامَ الرَّبِيعِ نَاطِرًا أَعْمَالَ النَّسْرِ؛ كُنِّي كَالطِّفْلِ، وَأَفْرَحِي بِأَشْعَةِ النَّارِ...»

جبران خليل جبران

٣٠٨٤١٢	الوالدة	٨٢٩٥٣٥	هذا	٦٠٩٥٣٥	فَقَالَتْ
٣١٤٢١٢	مشغولة	٤١٢٧٣٤		١١١١٣٢	
٥٣٩٥٣٦	بأعمال	٢٤٣٠٦١	مُنْتَهَى	٧٣٩٥٣٥	
٢١٦٠١٣		٢٢٦٢١٣	الْحَيَاةِ	٣٨٢٢٣٥	
٣٥٦٢١٣	منزلها	١٧١١٣٤	اذهب	٣٨٢٧٣٢	أَنْتَ
٣٩٦٣٣٤		٣٨٢٢٣٥		١٤١٥١١	تَرِيدُ
١٨١١٣٤	كن	٥٣٩٥٣٦	إِلَى	٣٨٢٢٣٥	
٣٨٣٥٣٥		٢١٦٠١٣	الْبَرِيَّةِ	١٤٣١٨١	
٤٠٩٥٣٢	أَنْتِ	١٤١٧٦٤	تَجِدِ	٢١٤٣٣١	أَيُّهَا
٥٣٩٧٣٥	كالنحلة	٣٨٢٢٣٥		٨٢٩٥٣٥	
٢١٦٠١٣		٢١٤٢١٢	النَّحْلَةَ	٢١٧٦١١	الْبَشَرِيُّ
٢١٤١٨١		٣٠٤٢١٢	حَامِئَةً	٥١٩٥٣٥	أَنْ
٥٥٩٥٣٥	و	٤٦٥٢١٢	حَوْلَ	١٤١٦٦٢	تَرَى
٥٠٩٥٣٥	لا	٢١٦٢١٣	الزُّهُورِ	٣٨٢٢٣٥	
١٤١٧١٤	تصرف	٥٥٩٥٣٥	وَ	٨٢٩٥٣٥	هَذَا
٣٨٢٢٣٥		٢١٨٤١٢	النَّسْرِ	٤١٤٣٣٤	
٢١٤٢١٢	أَيَّامَ	١٤١٥١١	يَنْقُضُ	٢١٧٨١٢	الْعَالَمَ
٢١٦٢١٣	الرَّبِيعِ	٣٨٢٢٣٥		٥٣٩٥٣٦	بِعَيْنِ
٣٠٥٦١٢	ناظرًا	٥٣٩٥٣٦	عَلَى	٢١٦٠١٣	
٢١٤٢١٢	أعمال	٢١٦٠١٣	الْفَرِيصَةِ	٢١٦٢١٣	إِلَى
٢١٦٢١٣	النَّسْرِ	١٧١١٣٤	اَدْخُلِي	٥٥٩٥٣٥	وَ
١٨١١٣٤	كن	٣٨٢٢٣٥		١٤١٥١١	تَرِيدُ
٣٨٣٥٣٥		٢١٤٢١٢	بَيْتَ	٣٨٢٢٣٥	
٥٣٩٧٣٥	كالطفل	٢١٦٢١٣	جَارِكِ	٥١٩٥٣٥	أَنْ
٢١٦٠١٣		٣٩٦٣٣٢		١٤١٦٦٢	تَفْقَهُ
٢١٤١٨١		١٤١٧٢٦	تَرِ	٣٨٢٢٣٥	
٥٥٩٥٣٥	و	٣٨٢٢٣٥		٣١٤٢١٣	مَكْنُونَاتِ
١٧١١٣٤	أفرح	٢١٤٢١٢	الطِّفْلِ	٢١٦٢١٣	الْعَالَمِ
٣٨٢٢٣٥		٣١٤٢١٢	مَدْهُوشًا	٣٠١٨٥٢	الْآتِي
٥٣٩٥٣٦	بأشعة	٥٣٩٥٣٦	بِأَشْعَةٍ	٥٣٩٥٣٦	بِفِكْرَةٍ
٢١٦٠١٣		٢١٦٠١٣		٢٢٦٠١٣	
٢١٦٢١٣	النَّارِ	٢١٦٢١٣	النَّارِ	٢١٦٨١٣	بَشَرِيَّةٍ
.....	٥٥٩٥٣٥	وَ	٦٠٩٥٣٥	وَ

نَمَاجُ نَثْرِيَّةٍ مُعَرَّبَةٍ

- ٣ -

الحَوَالِي

«...ولا بُرُوعَنَّكَ عُنواني، أو يُفْرِيَنَّكَ! فَتَحَسَّبِي قَاصَّةً عَلَيْكَ، مِثْلَ مَا قَصَّ سَمِّي مِنْ قَبْلِي؛ لَيْسَ لِي مِنْ ذَلِكَ الرَّجُلِ الذِّكْرُ إِلَّا الْأَسْمُ الْمُنْتَحَلُ. هُوَ عَظِيمٌ وَأَنَا صَغِيرَةٌ صَغِيرَةٌ، وَجَاهِلَةٌ، وَضَعِيفَةٌ، وَرِحْلَاتِي لَا تَقَاسُ بِرِحْلَاتِهِ لِأَنَّهَا قَصِيرَةٌ، لَا تَتَجَاوَزُ بَعْضَ شَوَاطِئِ الشَّامِ وَمِصْرَ الْمَعْرُوقَةِ لِيَنْ أَلْفَ الْأَصْطِيَّافِ فِي لُبْنَانَ، وَلَيْسَ فِيهَا مِنْ الْحَوَادِثِ وَالْاكتِشافاتِ الْمُدْهَشَةِ، وَرُكُوبِ الْأَخْطَارِ، شَيْءٌ...»

مي زيادة

١٤١٥١١	تتجاوزُ	٣٩٣٩٨١	و	٦٠٩٥٣٥
٣٨٢٣٣٥		٥٣٩٥٣٧	لا	٥٠٩٥٣٥
٢١٤٢١٢	بعضُ	٤١٦١٣٢	بُرُوعَنَّكَ	١٤١٤٣٢
٢١٦٢١٣	شَوَاطِئِ	٢١٨٠١٣	الرجلُ	٨٤٩٥٣٥
٢٠٦٢١٣	الشَّامِ	٣٢٦٨١٣	الذِّكْرُ	٣٩٤٣٣٢
٥٥٩٥٣٥	وَ	٦١٩٥٣٥	إِلَّا	٢١٢٠٦٦
٢٠٨٦٧٣	مِصْرَ	٢١٣٤١١	الاسمُ	٣٩٦٢٣٤
٣١٦٨١٣	المَعْرُوقَةِ	٣١٦٤١١	المنتحلُ	٥٥٩٥٣٥
٥٣٩٥٣٦	لِيَنْ	٣٨٢٧٣٢	هو	١٤١٤٣٢
٤٢٦١٣٤		٣٢٣٠١١	عَظِيمٌ	٨٤٩٥٣٥
١١١١١٢	أَلْفَ	٥٥٩٥٣٥	وَ	٣٩٤٣٣٢
٣٨٢٣٣٥		٣٨٢٧٣٤	أَنَا	٣٨٢٣٣٥
٢٣٤٢١٢	الاصْطِيَّافَ	٣٢٣٠١١	صَغِيرَةٌ	٥٢٩٥٣٥
٥٣٩٥٣٦	فِي	٣٢٧٠١١	صَغِيرَةٌ	١٤١٣٣٢
٢٠٦٠٧٣	لُبْنَانَ	٥٥٩٥٣٥	وَ	٨٤٩٥٣٥
٥٥٩٥٣٥	وَ	٣٠٨٢١١	جَاهِلَةٌ	٥٩٩٥٣٥
١٣١١٣٢	لَيْسَ	٥٥٩٥٣٥	وَ	٣٩٤٣٣٤
٥٣٩٥٣٧	فِيهَا	٣٢٨٣١١	ضَعِيفَةٌ	٣٨٢٣٣٥
٥٣٣٩٨١		٦٠٩٥٣٥	وَ	٣٠٤٢١٢
٣٩٦١٣٤		٢١٢٦٦٦	رِحْلَاتِي	٥٣٩٥٣٦
٣٩٣٩٨١		٣٩٦٣٣٤		٣٩٦١٣٢
٥٣٩٥٣٧	مِنْ	٩٨٩٥٣٥	لَا	٢١٤٢١٢
٢١٦٠١٣	الْحَوَادِثِ	١٥١٥١١	تَقَاسُ	٤٢٦٢٣٤
٢١٦٨١٣	الْعِلْمِيَّةِ	٣٨٢٥٣٥		١١١١٣٢
٥٥٩٥٣٥	وَ	١٥٣١٨١		٢١٢٠٦٦
٢١٨٦١٣	الْاكتِشافاتِ	٥٣٩٥٣٦	بِرِحْلَاتِهِ	٣٩٦٢٣٤
٣٠٦٨١٣	الْمُدْهَشَةِ	٢١٦٠١٣		٥٣٩٥٣٦
٥٥٩٥٣٥	وَ	٣٩٦٣٣٣		٢١٦٠١٣
٢٢٨٦١٣	رُكُوبِ	٥٣٩٥٣٦	لِأَنَّهَا	٣٩٦٣٣٤
٢١٦٢١٣	الْأَخْطَارِ	٥٤٩٥٣٥		١٣١١٣٢
٢١٣٤١١	شَيْءٌ	٣٩٣٧٣٤		٥٣٩٥٣٧
.....	٣٢٣٨١١	قَصِيرَةٌ	٥٣٣٩٨١
.....	٩٨٩٥٣٥	لَا	٣٩٦١٣٤

«... كانت الساء صافيةً، والجو معتدلاً؛ وكان البحرُ هادئاً يُداعبه نسمٌ طلقٌ خفيفٌ، وكأنها كانت السفينةُ تنزلقُ على سطحه الأملس في دعةِ المطمئن المُبتسم للحياة؛ وكان السفرُ، أفراداً وجماعات، يرسلون أعينهم في هذه الناحية أو في هذه؛ ينظرون إلى إيطاليا أو صقلية؛ وكان هنا وهناك على الجسر سيداتٌ قد استلقين على كراسيهن الطوال يُمعن فيا في أيديهن من كُتب، لا شك في أنها كانت كُتباً قصصيةً...»

طه حين

٥٢٩٥٣٦	على	٥٢٩٥٣٦	للحياة	١٣١١٢٢	كانت
٢١٦٠١٣	الجسر	٢٢٦٠١٣		٧٣٩٥٦٤	الساء
٢١٣٤١١	سيدات	٥٥٩٥٣٥	وَ	٢١٣٤١١	صافية
٦٩٩٥٦٤	قد	١٣١١٢٢	كان	٣٠٤٠١٢	وَ
١١١١١٤	استلقين	٢٢٣٤١١	السفر	٥٥٩٥٣٥	الجو
٣٩٢١٣٢		٢١٥٧١٢	أفراداً	٢١٨٢١١	معتدلاً
٥٢٩٥٣٦	على	٥٥٩٥٣٥	وَ	٣٠٤٠١٢	وَ
٢١٦٠٥٢	كراسيهن	٢١٨٤١٣	جماعات	٥٥٩٥٣٥	كان
٣٩٦٣٣٢		١٤١٥٢٤	يرسلون	١٣١١٢٢	البحر
٢١٦٨١٣	الطوال	٣٩٢١٣٤		٢١٣٤١١	هادئاً
١٤١٢٣٤	يُمعن	١٤٤١٨١		٣٠٤٠١٢	يداعبه
٣٩٢١٣٢		٢١٤٢١٢	أعينهم	١٤١٥١١	نسم
٥٢٩٥٣٦	فبا	٣٩٦٣٣٤		٣٩٤٣٣١	طلق
٤٢٦١٣٤		٥٢٩٥٣٦	في	٢١٢٠١١	خفيف
٥٢٩٥٣٦	في	٨٢٩٥٣٥	هذه	٣٢٦٤١١	وَ
٢١٦٠٥٢	أيديهن	٤١٦١٣٢		٣٢٦٤١١	كانها
٣٩٦٣٣٢		٢١٨٠١٣	الناحية	٥٥٩٥٣٥	كانت
٥٢٩٥٣٧	من	٥٥٩٥٣٥	أو	٥٤٩٦٣٥	كانت
٢١٦٠١٣	كتب	٥٢٩٥٣٦	في	٥٨٩٥٣٥	السفينة
٥٤٩٥٣٥	لا	٨٢٩٥٣٥	هذه	١٣١١٢٢	تنزلق
٢٢٣٧٢٢	شك	٤١٦١٣٢		٧٣٩٥٦٤	
٥٢٩٥٣٧	في	١٤١٥٢٤	ينظرون	٢١٣٤١١	
٥٤٩٥٣٥	أنها	٣٩٢١٣٤		١٤١٥١١	
٣٩٢٧٣٤		١٤٤١٨١		٣٨٢٢٣٥	
٥٤٢٩٨١		٥٢٩٥٣٦	إلى	١٤٤١٨١	
١٣١١٢٢	كانت	٢٠٦٠٧٢	إيطاليا	٥٢٩٥٣٦	على
٧٣٩٥٣٥		٥٥٩٥٣٥	أو	٢١٦٠١٣	سطحه
٢٨٣٥٣٥		٢٠٨٦٧٢	صقلية	٣٩٦٣٣٢	
١٣٢٩٨١		٥٥٩٥٣٥	وَ	٣٤٦٨١٣	الأملس
٢١٤٠١٢	كتباً	١٣١١٢٢	كان	٥٢٩٥٣٦	في
٢١٦٦١٢	قصصية	٤١٤١٣٤	هنا	٢٢٦٠١٣	دعة
.....	٥٥٩٥٣٥	وَ	٣٠٦٢١٣	المطمئن
.....	٤١٨٥٣٢	هناك	٣٠٦٢١٣	البتسم

نَمَاجُ نَثِيَّةٍ مُعَرَّبَةٍ

- ٥ - النجول المنهجي

«... الدَّرْبُ فِي الرَّيْفِ غَيْرُ الدَّرْبِ فِي الْمَدِينَةِ، فَهِيَ الَّتِي تَنْهَضُ مِنْ وَهْدَةٍ إِلَى رَبْوَةٍ، وَتَدُورُ مِنْ خَلْفِ شَجَرَةٍ، وَتُعْرَجُ عَلَى عَيْنِ مَاءٍ، وَتَتَوَقَّفُ فِي ظِلِّ حَائِطٍ، وَتَنْطَرِحُ عَلَى بَابِ بَيْتٍ - تَمْشِي عَلَى هَوَاها -
وَالدَّرْبُ فِي الْمَدِينَةِ تَمْشِي فِي حَطِّ مُسْتَقِيمٍ... وَالدَّرْبُ فِي الرَّيْفِ بِيضَاءٌ، تَتَلَوَّى فِي خُضْرَةٍ. وَهِيَ فِي الْمَدِينَةِ سَوْدَاءٌ فَاحِجَةٌ، يُعْمَرُهَا الشَّجَرُ عَلَى الْجَانِبَيْنِ، لِتَأْتِسَ بَعْضُ الْأَنْسِ فَوْقَ ذَلِكَ السَّوَادِ الطَّوِيلِ. وَعَلَى دُرُوبِ الرَّيْفِ تَعْرِفُ...»

أمين نخلة

١٤١٥٦١	تتلوى	٣٨٢٢٣٥		٢١٢٦١١	الدَّرْبُ
٣٨٢٢٣٥		١٤٣١٨١		٥٣٩٥٣٧	فِي
١٤٣١٨١		٥٣٩٥٣٦	فِي	٢١٦٠١٣	الرَّيْفِ
٥٣٩٥٣٦	فِي	٢١٦٠١٣	ظَلِّ	٢١٣٠١١	غَيْرُ
٢٢٦٠١٣	خُضْرَةٍ	٢١٦٢١٣	حَائِطٍ	٢١٦٢١٣	الدَّرْبِ
٦٠٩٥٣٥	وَ	٥٥٩٥٣٥	وَ	٥٣٩٥٣٧	فِي
٣٨٢٢٣٢	هِيَ	١٤١٥١١	تَنْطَرِحُ	٢١٦٠١٣	الْمَدِينَةِ
٥٣٩٥٣٦	فِي	٣٨٢٢٣٥		٦٠٩٥٣٥	فِيهَا
٢١٦٠١٣	الْمَدِينَةِ	١٤٣١٨١		٣٨٢٢٣٢	الَّتِي
٣٢٣٠٧١	سَوْدَاءٌ	٥٣٩٥٣٦	عَلَى	٤٢٦٥٣٤	تَنْهَضُ
٣٢٣٠١١	فَاحِجَةٌ	٢١٦٠١٣	بَابٍ	١٤١٥١١	
١٤١٥١١	يُعْمَرُهَا	٢١٦٢١٣	بَيْتٍ	٣٨٢٢٣٥	
٣٩٤٣٣٤		١٤١٥٥١	تَمْشِي	١٤٣١٨١	
٢١٢٠١١	الشَّجَرُ	٣٨٢٢٣٥		٥٣٩٥٣٦	مِنْ
٥٣٩٥٣٦	عَلَى	١٤٣١٨١		٢١٦٠١٣	وَهْدَةٍ
٢١٦٠٢٣	الْجَانِبَيْنِ	٥٣٩٥٣٦	عَلَى	٥٣٩٥٣٦	إِلَى
٥٢٩٥٣٥	لِتَأْتِسَ	٢٢٦٠٦٣	هَوَاها	٢١٦٠١٣	رَبْوَةٍ
١٤١٦١٢		٣٩٦٣٣٤		٥٥٩٥٣٥	وَ
٣٩٢٢٣٥		٦٠٩٥٣٥	وَ	١٤١٥١١	تَدُورُ
٢١٤٧١٢	بَعْضُ	٢١٢٦١١	الدَّرْبِ	٣٨٢٢٣٥	
٢٢٦٢١٣	الْأَنْسِ	٥٣٩٥٣٧	فِي	١٤٣١٨١	
٤٦٥٢١٢	فَوْقَ	٢١٦٠١٣	الْمَدِينَةِ	٥٣٩٥٣٦	مِنْ
٤١٦٣٣٢	ذَلِكَ	١٤١٥٥١	تَمْشِي	٢١٦٠١٣	خَلْفَ
٥٩٩٥٣٥		٣٨٢٢٣٥		٢١٦٢١٣	شَجَرَةٍ
٥٩٩٥٣٥		١٤٣١٨١		٥٥٩٥٣٥	وَ
٢٢٨٠١٣	السَّوَادِ	٥٣٩٥٣٦	فِي	١٤١٥١١	تُعْرَجُ
٣٢٦٨١٣	الطَّوِيلِ	٢١٦٠١٣	خَطِّ	٣٨٢٢٣٥	
٦٠٩٥٣٥	وَ	٣٠٦٨١٣	مُسْتَقِيمٍ	١٤٣١٨١	
٥٣٩٥٣٦	عَلَى	٦٠٩٥٣٥	وَ	٥٣٩٥٣٦	عَلَى
٢١٦٠١٣	دُرُوبِ	٢١٢٦١١	الدَّرْبِ	٢١٦٠١٣	عَيْنِ
٢١٦٢١٣	الرَّيْفِ	٥٣٩٥٣٧	فِي	٢١٦٢١٣	مَاءٍ
١٤١٥١١	تَعْرِفُ	٢١٦٠١٣	الرَّيْفِ	٥٥٩٥٣٥	وَ
٣٨٢٢٣٥		٣٢٣٠٧١	بِيضَاءً	١٤١٥١١	تَتَوَقَّفُ

نَمَاجُ نَثِيَّةٍ مُعَرَّبَةٍ - ٦ - التَّحْوِيلُ النِّهْجِيُّ

...وَرُبَّمَا، كَانَتْ مَسْأَلَةُ الشَّرِّ أَيْضًا مَسْأَلَةَ أَفْرَادٍ وَأَوْقَاتٍ، لَا مَسْأَلَةَ عُمُومٍ وَدَوَامٍ. فَمَا يَكُونُ شَرًّا لِهَذَا، يَكُونُ خَيْرًا لِذَلِكَ. وَمَا يُنْتَفَى شَرُّهُ فِي زَمَنِ، قَدْ يُطَلَّبُ خَيْرُهُ فِي زَمَنِ سِوَاهُ. فَهُوَ لَيْسَ بِالتَّبْيِيحِ عَلَى إِطْلَاقِهِ، وَمَا دَامَ كَذَلِكَ، فَلَا تَنَاقُضَ بَيْنَهُ وَبَيْنَ الْجِهَالِ، وَلَا حَرَجَ عَلَى الْفَنَانِ أَنْ يُوجَّهَ إِلَيْهِ مَلَكَةُ الْفَنِّ الْجَمِيلِ...

عباس محمود العقاد

٥٣٩٥٣٥	كذلك	٥٥٩٥٣٥	وَ	٦٠٩٥٣٥	وَ
٤١٦١٣٢		٤٢٢٧٣٤	مَا	٥٣٩١٣٥	رُبَّمَا
٥٩٩٥٣٥		١٥١٥٦١	يُنْتَفَى	٥٨٩٥٣٥	
٥٩٩٥٣٥		١٥٣١٨١		١٣١١٣٢	كَانَتْ
٤١٤١٨١		٢٢٢٣١١	شَرُّهُ	٧٣٩٥٣٥	
٦٠٩٥٣٥	فَلَا	٣٩٦٣٣١		٢٢٣٤١١	مَسْأَلَةُ
٥٤٩٥٣٥		٥٣٩٥٣٦	فِي	٢٢٦٢١٣	الشَّرِّ
٢٣٣٧٣٢	تَنَاقُضَ	٢١٦٠١٣	زَمَنِ	٢٢٤٦١٢	أَيْضًا
٤٦٥٢١٢	بَيْنَهُ	٧٩٩٥٣٥	قَدْ	٢٢٤٠١٢	مَسْأَلَةُ
٣٩٦٣٣١		١٥١٥١١	يُطَلَّبُ	٢١٦٢١٣	أَفْرَادٍ
٤٦٣٩٨١		١٥٣١٨١		٥٥٩٥٣٥	وَ
٥٥٩٥٣٥	وَ	٢٢٢٣١١	خَيْرُهُ	٢١٨٦١٢	أَوْقَاتٍ
٤٦٨٤١٢	بَيْنَ	٣٩٦٣٣١		٥٥٩٥٣٥	لَا
٢٢٦٢١٣	الْجِهَالِ	٥٣٩٥٣٦	فِي	٢٢٨٤١٢	مَسْأَلَةُ
٦٠٩٥٣٥	وَ	٢١٦٠١٣	زَمَنِ	٢١٦٢١٣	عُمُومٍ
٥٤٩٥٣٥	لَا	٢١٦٨٦٣	سِوَاهُ	٥٥٩٥٣٥	وَ
٢٢٣٧٣٢	حَرَجَ	٣٩٦٣٣١		٢٢٨٦١٣	دَوَامٍ
٥٣٩٥٣٦	عَلَى	٦٠٩٥٣٥	فَهُوَ	٦٠٩٥٣٥	فَمَا
٢١٦٠١٣	الْفَنَانِ	٣٨٢٧٣٢		٤٢٢٧٣٤	
٥١٩٥٣٥	أَنْ	١٣١١٣٢	لَيْسَ	١٦١٥١١	يَكُونُ
٥١٣٩٨١		٣٨٣٥٣٥		٣٨٣٥٣٥	
١٤١٦١٢	يُوجَّهَ	١٣٣١٨١		١٦٣٩٨١	
٣٨٢٢٣٥		٥٣٩٧٣٥	بِالتَّبْيِيحِ	٢٢٤٠١٢	شَرًّا
١٤٣٩٨١		٣٢٦٠١٣		٥٣٩٥٣٦	لِهَذَا
٥٣٩٥٣٦	إِلَيْهِ	٣٢٤١٨١		٨٢٩٥٣٥	
٣٩٦٣٣٣		٥٣٩٥٣٦	عَلَى	٤١٦١٣٤	
٢٢٤٢١٢	مَلَكَةُ	٢٣٦٠١٣	إِطْلَاقِهِ	١٦١٥١١	يَكُونُ
٢٢٦٢١٣	الْفَنِّ	٣٩٦٣٣٣		٣٨٣٥٣٥	
٣٢٦٨١٣	الْجَمِيلِ	٥٥٩٥٣٥	وَ	١٣٣٩٨١	
....	٩٤٩٥٣٥	مَا	٢٢٤٠١٢	خَيْرًا
....	١٣١١٣٢	دَامَ	٥٣٩٥٣٦	لِذَلِكَ
....	٣٩٣٥٣٥		٤١٦١٣٤	
....			٥٩٩٥٣٥	

المعزبات

المُعْرَبَات

١٤

١٤

٢٧١	البناء والإعرابُ : مُعَدَّةُ الكَلِمَاتِ المُعْرَبَةِ وَالمَبْنِيَّةِ	١٤ - ١
٢٨٠	المُعْرَبَاتُ : تمهيد	١٤ - ٢ - ١
٢٨١	المُعْرَبَاتُ : أقسامها - أنواعها - عَدَدُهَا	١٤ - ٢ - ٢
٢٨٢	المُعْرَبَاتُ : الأسماء بالتفصيل	١٤ - ٢ - ٣
٢٨٣	المُعْرَبَاتُ : الأفعال - النواسخ - الحروف	١٤ - ٢ - ٤
٢٨٤	المُعْرَبَاتُ : الكَلِمَاتُ بِالتَّرْتِيبِ المُجَانِبِ	١٤ - ٢ - ٥
٢٨٥	معجمُ المُعْرَبَاتِ : حالاتُ إعرابها - أمثلةٌ - قوائدُ عامةٌ	١٤ - ٣ - ١
٢٨٥	أرى ← معجمُ المُعْرَبَاتِ : ء	١٤ - ٣ - ١
٢٨٦	ألفٌ ← معجمُ المُعْرَبَاتِ : إذ	١٤ - ٣ - ٢
٢٨٧	أمس ← معجمُ المُعْرَبَاتِ : اللذان	١٤ - ٣ - ٣
٢٨٨	أولو ← معجمُ المُعْرَبَاتِ : أما	١٤ - ٣ - ٤
٢٨٩	بُعْدًا ← معجمُ المُعْرَبَاتِ : أفي	١٤ - ٣ - ٥
٢٩٠	ثَلَاثَةٌ ← معجمُ المُعْرَبَاتِ : بعض	١٤ - ٣ - ٦
٢٩١	حاشا ← معجمُ المُعْرَبَاتِ : ثَلَاثُ عَشْرَةَ	١٤ - ٣ - ٧
٢٩٢	رُوَيْدَكَ ← معجمُ المُعْرَبَاتِ : حي	١٤ - ٣ - ٨
٢٩٣	صِرَاحَةً ← معجمُ المُعْرَبَاتِ : ريث	١٤ - ٣ - ٩
٢٩٤	عَنْ ← معجمُ المُعْرَبَاتِ : صة	١٤ - ٣ - ١٠
٢٩٥	فَلَانٌ ← معجمُ المُعْرَبَاتِ : عند	١٤ - ٣ - ١١
٢٩٦	كَذَا ← معجمُ المُعْرَبَاتِ : فو	١٤ - ٣ - ١٢
٢٩٧	ل ← معجمُ المُعْرَبَاتِ : كل	١٤ - ٣ - ١٣
٢٩٨	لَوْ مَا ← معجمُ المُعْرَبَاتِ : لبيك	١٤ - ٣ - ١٤
٢٩٩	مُعَاوِيَةَ ← معجمُ المُعْرَبَاتِ : لا	١٤ - ٣ - ١٥
٣٠٠	مَاذَا ← معجمُ المُعْرَبَاتِ : مفاعل	١٤ - ٣ - ١٦
٣٠١	هُوَ ← معجمُ المُعْرَبَاتِ : ن	١٤ - ٣ - ١٧
٣٠٢	ي ← معجمُ المُعْرَبَاتِ : ها	١٤ - ٣ - ١٨
٣٠٣	يَا ← معجمُ المُعْرَبَاتِ : يُفْعَلُونَ	١٤ - ٣ - ١٩

مُعَقَّدَةُ الْكَلِمَاتِ الْمُعْرَبَةِ وَالْمَبْنِيَّةِ

الْبِنَاءُ وَالْإِعْرَابُ

الفعل

الاسم

الماضي	المبني
الفتحة	الضمة
السكون	

المصبوبات

المرفوعات

المضارع

المناصيب		
خير	خير	اسم
كان	ما	إن
		اسم
		لا

المرفاع		
اسم	اسم	اسم
كان	كاد	ما
خير	خير	
إن	لا	

المضارع المعرب		
مرفوع	منصوب	مجزوم
الضمة	الفتحة	السكون
ثبوت التون	حذف التون	حذف العلة

المفاعيل		
المفعول المطلق	المفعول لأجله	المفعول فيه
مع	به	

المبتدأ	الخبر
---------	-------

اسم المصدر	اسم المفعول
أمثلة المبالغة	أمثلة المفعول
التنازع	الاشتغال
النداء	التحذير والإغراء

الفاعل	نائب الفاعل
اسم المفعول	اسم المفعول

الصفة المشبهة	أمثلة المبالغة	أفعل التفضيل
اسم الفعل		

المضارع المبني	
الفتحة	السكون

الأمر المبني		
السكون	حذف التون	حذف العلة
		الفتحة

الأفعايل

الاستثناء	الحال
التمييز	
أفعل التفضيل	العدد المركب
المدح والذم	الصفة المشبهة

المبنيات			
الضمير	الموصول	الاسم	الاسم
الاسم	بعض الظروف	بعض الكتابات	اسم الفعل
التركيب المزعجي	المنادى	الجهات الست	الظروف المضافة

الحرف

الحروف العاطلة

الحروف العاملة		
حروف الجزم	حروف النصب	حروف التسخ
حروف الجر	حروف العطف	حرف الاستثناء
النصب الفرعية	حروف النداء	حرف

المجزورات	
حروف الجر	الإضافة

التوابع				
التعت	التوكيد	البدل	العطف	الحكاية

- المربنات لفظة منحوتة من: مُعْرَبَات وَمَبْنِيَّات
- إنَّها فلتة ذوق واستثناس أكثرُ مما هي مراعاة لقاعدة
- والمربنات جدول إحصائيُّ فريد في نوعه جديد في بابِه
- هو أشمل إحصاء في هذا المجال
- أحياناً يختصر القاعدة بلفظة واحدة (المنوع من الصِّرف)
- وأحياناً أخرى يصر حالات الكلمة إعراباً ومعنى
- إنَّ وضع حروف المعاني قُصِدَ منه إعرابها دون معناها مع أنَّ بعض التسميات تكون واحدة
- وهذا الجدول يسجّل المعاني بطريقة انتقائيّة دون الإخلال بالشمول
- وفيه فوائد عامّة معنويّة وإعرابيّة
- وإذا كانت المربنات تبدو خليطاً من المعلومات وأشتاتاً من الكلمات، فإنَّ سلكاً دقيقاً يجمع ما تباعد، ويصل ما قد يبدو منفصلاً، هذا السُّلك يهدف إلى:
- حصر عدد الأدوات
- جمع معظم الطُّروف
- قيد غالبية الأسماء المنصوبة دائماً
- تسجيل الأفعال والأسماء ذات الوضع الإعرابيَّ الخاصُّ
- وأخيراً فإنَّ اختيار المعاني، وتحديد الحالات الإعرابيّة، جاء بنتيجة مقارنة ومقابلة بين عدّة مراجع، وكانت الأفضليّة في معظم الأحيان لأحكام ابن هشام في كتابه: مُفني اللَّيبب

المُعَرِّبَاتُ ٢ - أَسْمَائُهَا - أَنْوَاعُهَا - عَدَدُهَا

المبنيَّة	المعربَّة	عَدَدُهَا	أنواعها	أقسامها
•		٣٢	١ - الضَّائِرُ	الأسماء
•		٣٦	٢ - أسماء الإشارة	
•		١٧	٣ - أسماء الموصول	
•		١٠	٤ - أسماء الشرط	
•	•	١١	٥ - أسماء الاستفهام	
•	•	٨	٦ - أسماء الكناية	
•		٢٤	٧ - أسماء الفعل	
•	•	٤٨	٨ - الظروف والجهات الست	
•	•	٢٠	٩ - أسماء الإضافة	
•	•	٥	١٠ - الأسماء الخمسة	
•	•	١٤	١١ - أسماء العدد	الأفعال
•	•	٨	١٢ - أسماء التوكيد	
•	•	٤	١٣ - أسماء الاستثناء	
•	•	٢٨	١٤ - المنصوبات	
•	•	١٦	١٥ - المنوعة من الصِّرف	
•	•	٥	١ - الأفعال الخمسة	
•	•	٢١	٢ - أفعال القلوب	
•	•	٧	٣ - المتعدِّية إلى مفعولين	
•	•	٧	٤ - المتعدِّية إلى ثلاثة مفاعيل	
•		٢	٥ - أفعال التمجُّب	
•		٤	٦ - أفعال المدح والذم	
•		٢	٧ - الأفعال الحامدة	
•	•	٢٤	١ - كان وأخواتها	التَّوَاسُخُ
•	•	١٧	٢ - كاد وأخواتها	
•		٤	٣ - الحروف المشبهة بليس	
•		٦	٤ - إنَّ وأخواتها	
•		١	٥ - لا النافية للجنس	
•		٥٧	١ - حروف حروف	الحروف
•		١٩	٢ - حروف وأسماء	
•		٤	٣ - حروف وأفعال	

المُعْرَبَاتُ . ٣ - الأسماءُ بالتفصيل

الضّمائر (هو - إيّاك) والحروف	هُوَ - هُما - هُمَ - هِيَ - هُنَ - هُنْ - أَنْتَ - أَنْتِ - أَنْتُمُ - أَنْتُنَّ - أَنَا - نَحْنُ - إِنِّي - إِيّاها - إِيّاكُمْ - إِيّاها - إِيّاهُمْ - إِيّاكُمْ - إِيّاكُمْ - إِيّاكُمْ - إِيّاكُمْ - إِيّاكُمْ - إِيّاكُمْ - إِيّاكُمْ - إِيّاكُمْ - إِيّاكُمْ - إِيّاكُمْ - إِيّاكُمْ
الإشارة (ذَلِكَ - ذانِ)	ذَا - ذَانِ - ذَيْنِ - أَولاءَ - ذُو - تان - تَيْنِ - ذاك - ذانك - ذَيْنك - أولئك - نِيك - تانك - تَيْنك - ذَلِكَ - ذانك - ذَيْنك - أولائك - تانك - تانك - تانك - إِيّاك - هُنَا - هُنَاكَ - هُنَالِكَ - تَمَّ - تَمَّ
الموصل (الَّذِي - اللّذانِ)	الَّذِي - اللّذانِ - اللّذينِ - الّذَن - الّتي - اللّتانِ - اللّتينِ - اللّواتي - الّئي - الّلاء - الّلاتي - الّلائي - أَيُّ - ذا - مَنْ - ما - أَل
الشّرط	- أَيْ - أَيُّ - أَيانَ - أيانَ - حيثما - كيفا - متى - مَنْ - مِمها - ما
الاستفهام	أَيْ - أَيُّ - أَيانَ - كَمْ - كَيْفَ - متى - مَنْ - مَنْ ذا - ما - ماذا
الكِنَايات	ذَيْتَ - كَأَيْ - كَأَيْنَ - كَذا - كَمْ - كَيْتَ بضع - فُلانَ
أسماء الفعل	أَفْعُ - لِيَكْ - أَمَأَكْ - آمِينَ - آه - بَيْحَ - بَطّانَ - بلَه - حذارِ - حَيْ - ذُونك - رُويدك - سُرعان - سَتان - صَه - عَلِيكْ - مَكائِكْ - مَهْ - هَلَمْ - ها - هِيها - وشكآن - وراةك - وا
الظُرُوف و السّجّهات	أَبداً - إذُ - إذا - إزاء - أصلاً - الآن - أمداً - أمسَ - أنفاً - أناءَ - أتى - أَوّلَ - أينَ - أيانَ - بينَ - تارةً - تَمَّ - تَمَّ - حَقّاً - حيثُ - ذا صباحَ - ذاتِ مساءً - ريثَ - صباحَ مساءً - ضحوةً - علٌ - عِنْدَ - عَوْضَ - غداً - غداةً - قط - كلّها - لَدُنَ - لَدَى - لَمّا - متى - مرّةً - معَ - هُنَا خَلَفَ - أمامَ - فَوْقَ - تَحْتِ - يَمِينِ - شِمالَ - بعدَ - دُون - قَبْلَ
أسماء الإضافة	أَيُّ - بَعْضَ - تجاهَ - تَلقاءَ - جَميعَ - حَسبَ - سُبْحانَ - سَوىَ - شِبَهَ - غيرَ - كُلَّ - لَمَعمَرُ - مِثلَ - معَ - مَعادَ - نَحوَ
الأسماء الخنسة	أَبو - أخوا - حَمو - ذو - فو - وهنالك اسم سادس، فاسأل عنه
أسماء العِدْب	واحدٌ - اثنانِ - ثلاثةً - مئةٌ - أَلْفُ - أحدَ عشرَ - اثنا عشرَ - ثلاثة عشرَ - عشرونَ - واحدٌ وعشرونَ - اثنا عشرَ - عشرونَ - ثلاثة وعشرونَ - بضعَ - تَيْفَ
التوكيد	أَجْمَعُ - جَميعَ - عامّةً - عينَ - كُلَ - كلتا - كلا - نفسَ
الاستثناء	بِئسَ - سيوى - غيرَ - لا سيّاً
المنصوبات	أَصلاً - أهلاً - أَيْضاً - بُوْسناً - بُغداً - بَغْتَةً - تَعساَ - حَقّاً - حَمداً - خِلاقاً - خاصّةً - دوائِكَ - سِحْفاً - سِيراً - سَعْمًا - صَبْرًا - صِدْقًا - صِراحةً - طَرًّا - عَجَبًا - عيانًا - غالبًا - فرادى - فُضلاً - قاطبةً - كثيرًا - كَثيرًا - كَثيرًا - مَعادَ
المنوعة من الصّرف	أَجِدُ - أَخْرُ - أَشياءَ - أَصدقاءَ - أفعُلَ - بَعَلْبِكَ - بَيْرُوتَ - جَبليَ - عِشانَ - عُمَرُ - فَعلاءَ - فَعَلَى - فَعَلانَ - مُعاويةَ - مَفاعِلَ - مَفاعيلَ

المُعَرَّبَاتُ ٤ - الأفعال - التَّوَسِيعُ - الحُرُوفُ

الأفعال الخمسة	يُفَعِّلَان - تَفَعَّلَان - يَفْعَلُونَ - تَفَعَّلُونَ - تَفَعَّلِينَ
أفعال القلوب	اتَّخَذَ - أَلْفَى - تَخَذَ - تَرَكَ - تَعَلَّمَ - جَمَلَ - حَجَا - حَبَّيْبَ - خَالَ - دَرَى - رَأَى - رَعِمَ - صَيَّرَ - ظَنَّ - عَدَّ - عَلِمَ - غَادَرَ - ذَهَبَ - وَجَدَ - وَرَدَ - وَهَبَ
متعدية ٢ م به	أَسْكَنَ - أَطْعَمَ - أَعْطَى - رَزَقَ - زَوَّدَ - سَقَى - كَسَا
متعدية ٣ م به	أَخْبَرَ - أَرَى - أَعْلَمَ - أَنْبَأَ - حَدَّثَ - خَبَّرَ - نَبَأَ
أفعال التَّعَجُّبِ	أَفْعَلْ بِهِ - مَا أَفْعَلُهُ
المدح والذَّمُّ	بُسَّ - حَبَّدَا - سَاءَ - نَعِمَ
جامدة	طَلَّمَا - قَلَّمَا

كان وأخواتها	ارْتَدَّ - اسْتَحَالَ - أَصْبَحَ - أَضْحَى - آسَرَ - أَمْسَى - انْقَلَبَ - بَاتَ - تَبَدَّلَ - تَحَوَّلَ - حَارَ - رَجَعَ - رَاحَ - صَارَ - ظَلَّ - عَادَ - غَدَا - كَانَ - لَبَسَ - مَا انْفَكَّ - مَا بَرَحَ - مَا دَامَ - مَا زَالَ - مَا قَبِيَءَ
كاد وأخواتها	ابْتَدَأَ - اخْتَذَ - اخْتَلَقَ - أَقْبَلَ - انْبَرَى - أَنْشَأَ - أَوْشَكَ - جَعَلَ - حَرَى - شَرَعَ - طَفِقَ - عَسَى - عَلِقَ - قَامَ - كَرَبَ - كَادَ - هَبَّ
المشبهة بليس	إِنَّ - لَا - لَا ت - مَا
إِنَّ وأخواتها	إِنَّ - أَنْ - كَأَنَّ - لَعَلَّ - لَكِنَّ - لَيْتَ
النافية للجنس	لَا

الحروفُ مِنْ حَيْثُ الْاِقْتِصَارُ عَلَى الْحَرْفِيَّةِ

المحروف حروف	ء - آ - آيَ - أَجَلَ - إِذْمَا - إِذْنٌ - إِذَا - أَلَا - أَلَا - إِي - أَيْ - أَيُّ - أَيَا - بَ - بَلَى - بَلَى - ثُمَّ - جَلَلٌ - جَنِيحٌ - حَتَّى - رُبَّ - سَ - سَوَفَ - عَلَّ - ف - فِي - كَأَنَّ - كَلَّا - كَيْ - ل - لَا - لَات - لَعَلَّ - لَكِنَّ - لَكِنْ - لَمْ - لَنْ - لَوْ - لَوْلَا - لَوْمًا - لَيْتَ - م - مِنْ - نَعَمْ - نَى - هَلْ - هَلَّا - هَيَا - وَ
حروف وأسماء	إِذْ - إِذَا - أَل - إِلَى - ت - عَلَى - عَنْ - قَدْ - ك - لَمَّا - مَدَى - مَدَى - مَا - ن - ه - هَا - وَ - أ - ي
حروف وأفعال	حَاشَا - خَلَا - عَدَا - قَدْ

٥ - الكِمَاتُ بِالترْتِيبِ المِجَازِيِّ

المُعْرَبَاتُ

أ	إلى	بئنة	خاصة	غدا	كأين	مذ	أ
آ	إلآ	بل	دُون	عشرون	كثيرًا	مرة	ي
آمين	الآن	بله	دُونك	عل	كذا	مع	يفعلون
آفأ	إليك	بلى	دَوَالِيك	عل	كلُّ	معاذ	يعين
آناه	أَمْ	بيد	ذَلِك	علَى	كلنآ	معاوية	يا
آه	أَمَدًا	بين	ذُو	علَام	كلا	مفاعل	
آي	أَمْسِد	يبتنآ	ذآ صَبَاح	عَم	كلآ	مفاعيل	
آيدآ	أَمَا	بينآ	ذَات مَسَاء	عَمُر	كَمْ	مكانك	
أبو	أَمَا	ت	ذَان	عَمَّا	كَمَا	من	
أثنا عشر	إِمَّا	تجاه	ذَيْت	عَن	كَاد	من	
أثنان	أَمَام	تَحْت	رُبَّ	عِنْد	كَان	مُنذ	
أثنان وعشرون	أَمَامَكَ	تَعَسَا	رُبَّت	عَوَض	كَمْي	من ذآ	
أجل	أَنْ	تسعة وتسعون	رُوَيْدِك	عَامَةً	كَيْت	مهما	
أجمع	إِنْ	تلقاه	رَيْث	عَيْن	كَيْف	مه	
أحد عشر	أَنْ	تارة	رَيْثَمَا	عَيْنَانَا	كَيْفَمَا	ما	
أحمد	أَتَى	ثلاثة	زَعَم	غَدَا	ل	ما أفعله	
أخر	أَهْلًا	ثلاثة عشر	س	غَدَاة	لَيْبِك	ماذا	
أخو	أَوْ	ثم	سُبْحَانَ	غَالِبِيَا	لَدِن	ن	
أرى	أَوْل	ثُمَّت	سَحَقًا	غَيْر	لَدَى	ن	
إذ	أَوْلُو	ثَم	سُرْعَان	ف	لَعَل	نحو	
إذما	أَيُّ	ثَمَّة	سِرًّا	فَرَادَى	لَعَمْرُ	نعم	
إذن	أَي	جلل	سَمَعَا	فَضَلَا	لَكِن	نعم	
إذا	إِنِّي	جميع	سَوْفَ	فَعَلَاء	لَكِنَّ	نفس	
إذا	أَيْضًا	جبر	سِيَوَى	فَعَلَى	لَكِي	نا	
إزاء	أَيْنَ	جدأ	سَاءَ	فَعَلَان	لَمْ	تييف	
أشياء	أَيْنَمَا	جئلى	شَيْئُهُ	فَلَانْ	لَمَّا	ه	
أصدقاء	أَيَّا	حتى	شَتَان	فَوْق	لَنْ	هل	
أصلًا	أَيَّانَ	حدأ	شِمَال	فَوْقَ	لَوْ	هلم	
أعطى	إِيَّاكَ	حذار	صَبْرًا	فِي	لَوْلا	هلا	
أف	ب	حسب	صَبَاح مَسَاء	فِيهِم	لَوْمًا	هنا	
أفعل	بِنَسْ	حقًا	صِدْقًا	قِيلَ	لَا	هو	
أفعل به	بُؤْسًا	حمو	صَرَاحَةً	قَدْ	لَات	ها	
أل	بِحْ	حانآ	صَة	قَطَطُ	لَا سِيَا	هينها	
الذي	بِضِعْ	حَى	ضَخْوَة	قَطَطُ	لَيْت	و	
ألف	بَطَان	حيث	طَرًّا	قَلَمًا	لَيْسَ	وراءك	
اللذان	بَعْدَ	حيثما	طَالَمَا	قَاطِبَةً	م	وشكان	
ألا	بُعْدًا	خلف	ظَنَّ	ك	مِثْلُهُ	وا	
إلا	بِنَفْسٍ	خلا	عَشْمَانُ	كَانَ	مَتَى	واحد	
	بِعَلْبِكَ	خلاقا	عَجَبًا	كَأَيُّ	مِثْلُ	واحد وعشرون	

مَجْمَعُ بِالْمُعْرَبَاتِ ١ - حالات إعرابها - أمثلة - فوائد عامة

أأنت قادم؟ يختلفُ عن «هل» في عَشْرَةِ أَوْجِهٍ سواء عَلَيَّ أَذْهَبْتَ أَمْ لَمْ تَذْهَبْ - وهي همزة التَّوْبِيَةِ الَّتِي يُؤَوَّلُ مَا بَعْدَهَا بِمَصْدَرٍ أَفَاطِمٍ مَهَلًا بَعْضُ هَذَا التَّدْكِيلِ - لِلْقُرْبِ وَقِيلَ لِلْمَتَوَسِّطِ	حرف استفهام حرف مصدرى حرف نداء	٤
آ زَيْدُ - لِلْبَعِيدِ - قَلِيلُ الِاسْتِعْمَالِ	حرف نداء	آ
فَقَالَ الذُّهْرُ آمِينَ - بِمَعْنَى اسْتَجَبَ - مَبْنِيٌّ عَلَى الْفَتْحِ - يُؤْتَى بِهِ فِي آخِرِ الْكَلَامِ	اسم فعل	آمِينَ
ذَكَرْتُهُ أَنفًا - مَعْرَبٌ دَائِمًا - مَنْصُوبٌ	ظرف زمان	أَنفًا
أَنَاءَ اللَّيْلِ وَأَطْرَافَ النَّهَارِ - مَعْرَبٌ دَائِمًا - مَنْصُوبٌ	ظرف زمان	أَنَاءَ
أَهْ لَوْ كُنْتُ مَعِيَ - بِمَعْنَى أَتَوَجَّعُ - مَبْنِيٌّ عَلَى الْكَسْرِ	اسم فعل	أَوْ
آيَ صَاعِدِ الْجَبَلِ - لِلْبَعِيدِ	حرف نداء	آيَ
لَنْ بَأْتِيَ أَبَدًا - مَعْرَبٌ دَائِمًا - مَنْصُوبٌ	ظرف زمان	أَبَدًا
قَدِمَ أَبُوكَ - يُرْفَعُ بِالْوَاوِ وَيُنْصَبُ بِالْأَلْفِ وَيَجْرُ بِالْيَاءِ شَرْطُ عَدَمِ إِضَافَتِهِ إِلَى يَاءِ الْمُتَكَلِّمِ	الاسماء الخمسة	أَبُو
قَدِمَ اثْنَا عَشَرَ فَارِسًا - الْجُزْءُ الْأَوَّلُ كَالثَّانِيِ وَالثَّانِيِ مَبْنِيٌّ عَلَى الْفَتْحِ	اسم عدد	١٢
هَذَانِ رَجُلَانِ اثْنَانِ - يُرْفَعُ بِالْأَلْفِ وَيُنْصَبُ وَيَجْرُ بِالْيَاءِ	اسم عدد	اثْنَانِ
رَحَلَ اثْنَانِ وَعِشْرُونَ زَائِرًا - الْأَوَّلُ مُلْحَقٌ بِالثَّانِيِ وَالثَّانِيِ يُرْفَعُ بِالْوَاوِ وَيُنْصَبُ وَيَجْرُ بِالْيَاءِ	اسم عدد	٢٢
أَقَامَ زَيْدٌ؟ - أَجَلٌ! وَهِيَ مِثْلُ (نعم). اِخْتَلَفَ السُّحَاةُ فِي مَوَاضِعِ اسْتِعْمَالِهَا	حرف جواب	أَجَلٌ
سَارَ الْجَيْشُ كُلَّهُ أَجْمَعُ - تَائِعٌ - مَمْنُوعٌ مِنَ الصَّرْفِ - يَأْتِي غَالِبًا بَعْدَ كُلِّ	توكيد	أَجْمَعُ
جَاءَتْ إِحْدَى عَشْرَةَ فَنَاءً - الْجُزْءُ الْأَوَّلُ تُقَدَّرُ حُرُوكُهُ وَالثَّانِيِ مَبْنِيٌّ عَلَى الْفَتْحِ	اسم عدد	١١
عَادَ أَحْمَدُ وَالْعَوْدُ أَحْمَدُ - لِأَنَّهُ عَلَى وَزْنِ الْفِعْلِ	ممنوع من الصَّرف	أَحْمَدُ
أَقْبَلَتْ نِسَاءً أُخَرَ - لِأَنَّهُ صِفَةٌ مُعَدَّوْلَةٌ	ممنوع من الصَّرف	أُخَرَ
هَذَا أَخُو حَرْبٍ - يُرْفَعُ بِالْوَاوِ وَيُنْصَبُ بِالْأَلْفِ وَيَجْرُ بِالْيَاءِ شَرْطُ عَدَمِ إِضَافَتِهِ إِلَى يَاءِ الْمُتَكَلِّمِ	الاسماء الخمسة	أَخُو
أَرَاهُمْ اللَّهُ أَعْمَالَهُمْ حَسَرَاتٍ - الْمَفْعُولَانِ الْأَخِيرَانِ أَصْلُهُمَا مُبْتَدَأٌ وَخَيْرٌ يَوْجَدُ سِتَّةَ أَفْعَالٍ أُخْرَى تَتَمَدَّى إِلَى ثَلَاثَةِ مَعَاعِيلٍ: أَعْلَمَ - حَدَّثَ - خَبَّرَ - أَخْبَرَ - أَنْبَأَ - نَبَأَ	إلى ثلاثة مفاعيل	أَرَى

٢- حالات إعرابها - أمثلة - فوائد عامة

معجم بالمعربات

بَيْنَا أَنَا كُتِبَ إِذْ دَخَلَ عَلَيَّ زَائِرٌ ضَرِبْتُهُ إِذْ شَتَنِي وُلِدْتُ إِذْ بَدَأْتُ الْحَرْبَ - مَبْنِي عَلَى السُّكُونِ دَائِمًا عِنْدَئِذٍ يَخْضُدُونَ مَا زَرَعُوا - مَبْنِي عَلَى السُّكُونِ - وَالْتَنُونُ عَوْضُ الْجُمْلَةِ الْمَحْدُوقَةُ: عِنْدَ إِذْ ... وَإِذْ كُرُوا إِذْ كُنْتُمْ قَلِيلًا - مَبْنِي عَلَى السُّكُونِ وَإِذْ كُرُوا فِي الْكِتَابِ مَرْبِمٌ إِذْ انْتَبَذْتُ ... - مَبْنِي عَلَى السُّكُونِ - بَدَلُ اشْتِمَالِ	حرف مفاجأة حرف تعليل ظرف زمان مضاف إليه مفعول به بدل من مفعول به	إِذْ
إِذْ مَا تَقَمُّ أُمَّمٌ - تَجَزَمُ فَعْلَيْنِ - اسْتَمَالَهَا نَادِرٌ سَاكَا فَنُكَّ إِذْ مَا عَدْتُ - مَبْنِي دَائِمًا عَلَى السُّكُونِ - اسْتَمَالَهُ نَادِرٌ	حرف شرط ظرف زمان	إِذْ مَا
إِذْ نَ تَنْجَحُ - يَعْمَلُ بِشُرُوطٍ - إِذَا أَنْتَ نَاجِحٌ - كُتِبَ بِالْأَلْفِ تَمْيِيزًا لَهُ عَنِ الْحَرْفِ النَّاصِبِ	حرف نصب حرف جواب	إِذَا إِذَا
خَرَجْتُ إِذَا الْأَسَدُ بِالْبَابِ - يَخْتَصُ بِالْجُمْلِ الْأَسْمِيَّةِ أَكْرَمُهُ إِذَا جَاءَ - مَبْنِي دَائِمًا عَلَى السُّكُونِ - يَخْتَصُ بِالْجُمْلِ الْفَعْلِيَّةِ جَلَسْتُ إِذَا الرَّجُلُ - مَعْرَبٌ دَائِمًا - مَنْصُوبٌ	حرف مفاجأة ظرف زمان ظرف مكان	إِذَا إِذَا
جَلِبْتُ أَشْيَاءَ جَمِيلَةً - مُنَعْتُ لِكَثْرَةِ اسْتِمَالِهِ - أَصْلُهَا شَيْئًا تَعَرَّفْتُ عَلَى أَصْدِقَاءِ مُخْلِصِينَ - لِأَنَّهُ مَخْتَوِمٌ بِالْأَلْفِ التَّائِيثِ الْمُدَوَّدَةِ	ممنوع من الصِّرف ممنوع من الصِّرف	أَشْيَاءَ أَصْدِقَاءَ
لَمْ يَتَقَدَّمْ أَحَدٌ أَصْلًا - مَعْرَبٌ دَائِمًا - مَنْصُوبٌ - أَوْ يُنْصَبُ عَلَى الْحَالِيَّةِ أَعْطَيْتُ الْفَقِيرَ ثَوْبًا - لَيْسَ أَصْلُهَا مَبْتَدَأٌ وَخَيْرًا	ظرف زمان إلى مفعولين	أَصْلًا أَعْطَى
أَفٌّ مِنْ هَذَا الزَّمَانِ - بِمَعْنَى أَنْضَجِرَ - مَبْنِي - أَفٌّ: مِنْ شَيْءٍ مَعْيِنٍ - أَفٌّ: مِنْ كُلِّ شَيْءٍ هَذَا ثَوْبٌ أَحْمَرٌ - لِأَنَّهُ صِفَةٌ مُؤَنَّثَةٌ فَعَلَاءً - وَكَذَلِكَ أَفْعَلُ التَّفْضِيلِ	اسم فعل ممنوع من الصِّرف	أَفٌّ أَفْعَلٌ
أَكْرَمٌ بِهِ صَدِيقًا - فَعَلٌ أَمْرٌ جَامِدٌ - الْأَسْمُ الْمَنْصُوبُ بَعْدَهُ تَمْيِيزٌ إِنَّ الرَّجُلَ قَادِمٌ - وَهِيَ عَهْدِيَّةٌ وَجِنْسِيَّةٌ حَكَمَ النَّعْمَانَ ... - وَهِيَ لِأَزْمَةٍ وَغَيْرِ لِأَزْمَةٍ جَاءَ الضَّارِبُ أَخَاهُ - يَدْخُلُ عَلَى اسْمِ الْفَاعِلِ وَالْمَفْعُولِ وَالصِّفَّةِ الْمَشْبَهَةِ	فعل للتَّعْجِيبِ حرف تعريف حرف زائد اسم موصول	أَفْعَلٌ بِهِ أَلٌ
جَاءَ الَّذِي أَحَبُّ - مَبْنِي عَلَى السُّكُونِ - يُعْرَبُ حَسَبَ مَوْقِعِهِ وَاجَهْتُ أَلْفَ مُشْكَلَةٍ - يُعْرَبُ حَسَبَ مَوْقِعِهِ - الْأَسْمُ بَعْدَهُ مَفْرَدٌ مُضَافٌ إِلَيْهِ	اسم موصول اسم عدد	الَّذِي أَلْفٌ

٣ - حالات إعرابها - أمثلة - فوائد عامة

مَجْمَعُ بِالْمَعْرَبَاتِ

اللذان	اسم موصول	طار العصفوران اللذان على الشجرة - ميني على الحرف - والبعض يلحقه بالمتى إعرابياً
ألا	حرف استفتاح حرف تحضيض حرف تنبيه حرف عرض حرف نفي	ألا كُلُّ شَيْءٍ زَائِلٌ - يَدُلُّ عَلَى تَحَقُّقِ مَا بَعْدَهُ ألا تَتَرَاوَعُ عَنْ خَطْبِكَ - أَي الطَّلَبِ بِشِدَّةٍ ألا أَيُّهَا الْمَذْنُوبُ كَفَّرَ عَنْكَ ألا تَذْهَبْ مَعَ سَلِيمٍ إِلَى الْمَلْهَى ألا ائْتَمِدْ عَنِ الشَّرِّ - مُرَكَّبٌ مِنْ هِمزة الاستفهام. ولا النَّافِيَةُ لِلْجِنْسِ
ألا	حرف تحضيض حرف تنديم حرف نفي حرف نفي حرف نفي	ألا تُرَاعَوْنَ حَقَّ الْأُخُوَّةِ - يَأْتِي بَعْدَهُ فِعْلٌ مُضَارِعٌ ألا رَاعَيْتُمْ حَقَّ الْأُخُوَّةِ - يَأْتِي بَعْدَهُ فِعْلٌ مَاضٍ أريدُ ألا تَتَرَاوَعِ - مُرَكَّبٌ مِنْ أَنْ النَّاصِبِ وَلَا النَّافِيَةِ أَيَقْنَتُ الْأَمْرَ مِنَ الْمَوْتِ - مُرَكَّبٌ مِنْ أَنْ الْمُخَفَّةِ وَلَا النَّافِيَةِ لِلْجِنْسِ كَتَبْتُ إِلَيْهِ أَلَّا تُبْطِئَ ۚ - مُرَكَّبٌ مِنْ أَنْ الْمُفْرَغَةِ وَلَا النَّافِيَةِ لِلْجَازِمَةِ
إلا	حرف استثناء حرف نفي حرف عطف حرف زائد صفة بمعنى غير	جاءَ التلاميذُ إلا سَمِيرًا - يُنْصَبُ الْمُسْتَشْنَى بَعْدَهُ بِشَرْطِ إلا تَدْرُسْنَ تَرَسُبْنَ - مُرَكَّبٌ مِنْ إِنْ التَّرْطِيبَةِ الْجَازِمَةِ وَلَا النَّافِيَةِ (الْبَعْضُ يَرْفَعُهَا) لَنَلَّا بِكَوْنِ النَّاسِ عَلَيْكُمْ حِجَّةً إِلَّا الَّذِينَ ظَلَمُوا مِنْهُمْ - أَي وَلَا الَّذِينَ أَرَى الذَّهْرَ إِلَّا مُنْجِنُونًا بِأَهْلِهِ - أَي أَرَى الذَّهْرَ دَوْلَابًا لِي رِجَالٌ إِلَّا رِجَالِكَ - لَا يَجُوزُ حَذْفُ مَوْصُوفِهَا - يُوصَفُ بِهَا جَمْعٌ مُنْكَرٌ
إلى	حرف جرّ كلمة مركبة	درستُ إلى الماءِ - له معنى الغاية والظرفية إلامَ الحلفُ بينكما إلامَ؟ - مُرَكَّبَةٌ مِنْ إِلَى وَمَا الِاسْتِفْهَامِيَّةِ الْمَحْدُوقَةِ أَلْفُهَا
الآن	ظرف زمان	الآن والآن وليسَ غداً - ميني دائماً على الفتح
إليك	اسم فعل كلمة مركبة	إليكَ عني - بمعنى ابتعد - ويأتي بمعنى خذ: إليك الكتابُ قدّمتُ إليكَ هديّةً - مُرَكَّبَةٌ مِنْ إِلَى وَالْكَافِ (ضَمِيرٌ)
أم	حرف عطف حرف زائد حرف تعريف	سواءٍ أخفنا أم لم نخف أفلا تُبْصِرُونَ أم أنا خيرٌ خذ الرُّمْحَ وَارْكَبْ أَمْقَرَسَ - أَي الْفَرَسَ - اِحْتِمَالٌ ضَعِيفٌ
أمدا	ظرف زمان	غاب عني أمداً - معرب دائماً - منصوب
أمس	ظرف زمان ظرف زمان اسم معرب	جئتُ أمساً - معرب منصوب - إذا تجرّدت من أل والإضافة ودلّ على الأيام الماضية جئتُ أمس - ميني على الكسر - إذا تجرّدت من أل والإضافة ودلّ على البارحة مضى الأَمْسُ (فاعل) مَا أَطْيَبَ أَمْسَنَا (مفعول به) كُنْتُ بِالْأَمْسِ (مجرور) إذا دخلته أُلْ أَوْ أَضِيفَ، دَلَّ عَلَى الْأَيَّامِ الْمَاضِيَةِ وَانْتَفَتْ عَنْهُ الظَّرْفِيَّةُ مَضَى أَمْسٌ (في محلّ فاعل) وَدَعَتْ أَمْسٌ (في محلّ مفعول به) وَعَجِبْتُ مِنْ أَمْسٍ (في محلّ جرّ) ميني على الكسر - إذا تجرّدت من أل والإضافة ودلّ على البارحة - واختلف النحاة في أمر أس

٤ - حالات إعرابها - أمثلة - فوائد عامة

معجم بالمعربات

أما والله الذي أبكى وأضحك - يكثُر بعده القمُ أما تقوم! - يختصُّ بالفعل أما رأيت زيدًا؟ - مركبٌ من همزة الاستفهام وما النافية أما إنه رجلٌ عاقلٌ - مركبٌ من همزة الاستفهام وما الزائدة - اختلف النحاة حوله	حرف استفتاح حرف عرض حرف نفي بمعنى حقًا	أما
أما زيدٌ فشجاعٌ - غير جازم - يُفيدُ التوكيد أو التّصفيح اخترنا ما الجيدَ وإما الكسلَ - له معانٍ أخر اختلف فيها النحاة	حرف شرط حرف تفصيل	أنا إنا
جَلَسْتُ أمامَ الدارِ - منصوب - ويُنينى على الضمِّ إذا قطع عن الإضافة لفظًا لا معنى أمامك أئها الجندي - بمعنى تقدّم	ظرف مكان اسم فعل	أمام أمامك
تعبتُ قبلَ أنْ أنهيَ الدرسَ - ينصبُ المضارع - أداة مصدرية لما أنْ جاء فرحُتُ - يأتي بعد ما وبين القسم ولو كُتبتُ إليه أنْ حاربَ - يقع بعد قول دون أن يلحق به حرف جرّ علمتُ أنْ قد يرجعُ - مخففة من أنْ	حرف نصب حرف زائد حرف تفسير حرف توكيد	أنا
إنْ تدرُسْ تَنجَحْ - يجوز فعلين إنْ أحدُ خيرًا منْ أحدٍ - يرفع الاسم وينصبُ الخبر - تكفُّه إلا عن العمل إنْ يقولون إلا كذبا - لا عمل له - يأتي غالبًا قبل إلا ما إنْ أتيتُ بشيءٍ أنت تكرهه - يأتي بعد ما وألا إنْ زيدٌ لشجاعٌ - مخففة من إنْ - يغلب إبطالها ويشترن الخبر بلام فارقة إنْ نفعت الذكري - أي قد نفعت ... حرف تحقيق واعملوا الخيرَ إنْ كنتمْ صالحين - أي إذ كنتم ... معنى الظرفية	حرف شرط حرف شبه بليس حرف نفي حرف زائد حرف توكيد بمعنى قد بمعنى إذ	إن إن
إنْ الطّقسُ جميلٌ - ينصبُ الاسم ويرفعُ الخبر - تكفُّه ما عن العمل أني تجلسُ أجلسُ - يجوز فعلين - مبنيٌّ على السكون - مفعول فيه أني لك هذا؟ مبنيٌّ على السكون - مفعول فيه	حرف مشبه بالفعل اسم شرط اسم استفهام	إن أني
أهلاً وسهلاً - أتيت أهلاً وترّلت سهلاً أقمنا يومين أو ثلاثة أيام - له اثنا عشر معنى عاقبه أو يتوب - أي إلى أن يتوب - ينصبُ المضارع بأن المضمره	مفعول به حرف عطف حرف نصب فرعي	أهلاً أو
قفّ أولَ الصفِّ - منصوب - ويُنينى على الضمِّ إذا قطع عن الإضافة لفظًا لا معنى ما رأيتُ لهذا الأمرِ أولًا - يُعربُ حسب موقعه جاء أولو الأمر - مُلحقٌ بالجمع المذكور السالم - مفرده: ذو	ظرف زمكان اسم معرب اسم مضاف	أول أولو

٥ - حالات إعرابها - أمثلة - فوائد عامة - معجم بالمعربات

أَيًّا تُكْرِمُ أَكْرَمَ - يجزم فعلين - يَلَازِمُ الإِضَافَةَ وَيُسَمَّاهُ عَنْهَا بِالتَّنُونِ
أَيُّ الْبِلَادِ زُرْتُ؟ يُعْرَبُ حَسَبَ مَوْقِعِهِ
مَا عَلِمْتُ أَيُّهُمُ الْأَفْضَلُ - بمعنى الَّذِي
زَيْدٌ رَجُلٌ أَيُّ رَجُلٍ - تُعْرَبُ نَعْتًا بَعْدَ نَكْرَةٍ وَحَالًا بَعْدَ مَعْرِفَةٍ
أَيُّهَا اللَّيْبَانِيُّونَ... مَبْنِيٌّ عَلَى الضَّمِّ - مَفْعُولٌ بِهِ - تَتَّصِلُ بِهَا هَاءُ التَّنْبِيهِ

أَيُّ
اسم شرط
اسم استفهام
اسم موصول
صفة للنكرة
مُنَادَى

أَيُّ رَبِّ - تُقْرَأُ بِإِمَالَةِ الصَّوْتِ
عِنْدِي عَسِيدٌ أَيُّ ذَهَبٍ - تُقْرَأُ بِدَوْنِ إِمَالَةٍ

أَيُّ
حرف نداء
حرف تفسير

إِنِّي وَرَبُّ إِنَّهُ لِحَقٍّ - تُسْتَعْمَلُ قَبْلَ الْقَسَمِ
أَيْضًا وَأَيْضًا مِنَ الرَّبِّ نَطْلُبُ - قَدْ تَأْتِي حَالًا
أَيْنَ تَذْهَبُ أَذْهَبُ - يجزم فعلين - مَبْنِيٌّ عَلَى الْفَتْحِ - مَفْعُولٌ فِيهِ
أَيْنَ أَنْتَ؟ مَبْنِيٌّ عَلَى الْفَتْحِ - مَفْعُولٌ فِيهِ

إِنِّي
أَيْضًا
أَيْنَ
اسم شرط
اسم استفهام

أَيْنَمَا تَذْهَبُ أَذْهَبُ - يجزم فعلين - مَبْنِيٌّ عَلَى الْفَتْحِ - مَفْعُولٌ فِيهِ - مَا زَائِدَةٌ
أَيُّ طَالِبٍ اسْتَمِعَ - لِنِدَاءِ الْبَعِيدِ
أَيَّانَ تَجْتَهِدُ تَنْجِحُ - يجزم فعلين - مَبْنِيٌّ عَلَى الْفَتْحِ - مَفْعُولٌ فِيهِ - بِمَعْنَى أَيَّ أَنْ
أَيَّانَ تَعُودُ؟ مَبْنِيٌّ عَلَى الْفَتْحِ - مَفْعُولٌ فِيهِ

أَيْنَمَا
أَيُّ
أَيَّانَ
اسم شرط
حرف نداء
اسم شرط
اسم استفهام

إِيَّاكَ أَعْبُدُ - مَبْنِيٌّ عَلَى الْفَتْحِ - مَفْعُولٌ بِهِ
أَمْسَكَتُ بِرَيْدٍ - لَهُ أَرْبَعَةٌ عَشْرَ مَعْنَى لَكِنَّ سَبَبِيَّةً اِقْتَصَرَ عَلَى مَعْنَى الْإِلْصَاقِ
بُنْسَ الرَّجُلِ زَيْدٌ - جَامِدٌ لِإِنشَاءِ الدَّمِّ - لَا يَتَّصِلُ بِهِ الضَّمِيرُ
بُؤْسًا لِلْعَامِلِينَ - وَتَأْتِي مَفْعُولًا بِهِ

إِيَّاكَ
ب
بُنْسَ
بُؤْسًا
ضمير نصب
حرف جرّ
فعل ماضٍ
مفعول مطلق

بَيْحُ الْأَمْرِ - بِمَعْنَى اتَّعَجَبُ
جَاءَ بِضَعَّةٍ رِجَالٍ - يُعْرَبُ حَسَبَ مَوْقِعِهِ - مُلْحَقٌ بِالْعَدَدِ الْمَفْرُودِ
بِطَانٌ قُدُومَةٌ - بِمَعْنَى أُنْبَاءُ
جَاءَ بَعْدَ الْمَغِيبِ - مَنْصُوبٌ - يُبْنَى عَلَى الضَّمِّ إِذَا قُطِعَ عَنِ الْإِضَافَةِ لَفْظًا لَا مَعْنَى
بُعْدًا لِلْكَذِبِ

بَيْحُ
بِضَعُ
بِطَانٌ
بَعْدُ
بُعْدًا
اسم فعل
اسم عدد
اسم فعل
ظرف زمان
مفعول مطلق

٦ - حالات إعرابها - أمثلة - فوائد عامة

معجم بالمعربات

نام بَعْضُ الوَقْتِ - يأتي نائبًا عَنِ الظرف وعن المفعول المطلق - ويأتي اسمًا مُعْرَبًا	اسم مضاف	بعض
ذَهَبْتُ إِلَى بَعْلَبَكْ - تركيبٌ مزجيٌّ	ممنوع من الصَّرف	بعلبك
هَاجَمْتُهُ بَعْنَةً - بَعْضُهُمْ بِمُتَبَرِّهٍ مَفْعُولًا مُطْلَقًا	حال	بَعْنَةٌ
ما جاء زَيْدٌ بَلَّ خَالِدٌ - إذا تلاه مفرد	حرف عطف	بَلَّ
ما جِئْتُ بَلَّ ذَهَبْتُ - إذا تلاه جملة	حرف ابتداء	بَلَّ
بَلَّةُ الأَمْرِ - بمعنى دَعْوَى	اسم فعل	بَلَّةٌ
بَلَّةٌ أَحْوَكُ؟ - أي كَيْفَ أَحْوَكُ؟ مَبْنِيٌّ عَلَى الفتح - خير مَقْدَمٌ	اسم استفهام	بَلَّةٌ
بَلَّهَا أَحَاكٌ - بَلَّةٌ أَحْيَاكٌ - يلازم التَّنوين إِلَّا عِنْدَ الإضافة	مفعول مطلق	بَلَّ
أَلَسْتُ مُشْتَاقًا؟ - بَلَى - يُحوَّلُ النَّفْيَ إِلَى إثبات	حرف جواب	بَلَى
طارقٌ كَرِمٌ بَيِّدٌ أَنَّهُ جِيَانٌ - منصوب - مُضَافٌ إِلَى المصدر المؤوَّل من أَنْ وما بعدها	مستثنى	بَيِّدٌ
لَا تُفَرِّقْ بَيْنَ النَّاسِ - منصوب - مَبْنِيٌّ عِنْدَ بعضهم إِذَا كُرِّرَ بُنِي عَلَى الفتح: يَبِينُ بَيْنَ	ظرف زمان	بَيْنَ
بَيْنِيَا أَتَنَزَّهُ هَاجِمِي عَدُوٌّ - مَبْنِيٌّ عَلَى السُّكُونِ	ظرف زمان	بَيْنِيَا
بَيْنِيَا أَتَنَزَّهُ إِذْ لَقِيَنِي أُسْدٌ - مَبْنِيٌّ عَلَى السُّكُونِ	ظرف زمان	بَيْنِيَا
تَاللهِ ... معنى القَسَمِ	حرف جرّ	ت
دَرَسْتُ ...	حرف تأنيث	ت
دَرَسْتُ ...	ضمير رفع	ت
رُبْتُ ... نَمَتْ ...	حرف زائد	ت
جَلَسْتُ تَجَاهَ النَّافِذَةِ - بمعنى مُقَابِلِ	اسم مضاف	تُجَاهَ
وَقَفْتُ تَحْتَ الدَّالِيَةِ - منصوب - يُبْنَى عَلَى القَمِّ إِذَا قُطِعَ عَنِ الإضافة لفظًا لَمَعْنَى	ظرف مكان	تَحْتَ
جاء تِسْعَةٌ وَتِسْعُونَ فَارِسًا - الأوَّلُ مفرد والثَّانِي معطوف والام بعد تمييز	اسم عدد	٩٩
قام بالأمر من تلقاء نفسه - أي غَيْرَ مُكْرَهٍ - يُعْرَبُ حَسَبَ موقعه	اسم مضاف	تلقاء
يُشْجِمِي تَارَةً ... منصوب	ظرف زمان	تَارَةً
تَمَسَّا لِحْظًا	مفعول مطلق	تَمَسَّا
إِنَّهُمْ ثَلَاثَةٌ أَشْقِيَاءَ - يَمَّاكِسُ الاسمُ تذكيرًا وتأنيسًا	اسم عدد	ثلاثة

٧ - حالات إعرابها - أمثلة - فوائد عامة - معجم بالمعربات

عاقبت ثلاث عشرة مذبذبة - ميني الجزئين على الفتح	اسم عدد	١٣
جاء سمير ثم خالد - يدلُّ على الترتيب والتراخي	حرف عطف	ثم
جاء ثمَّت رحل - يختصُّ بعطف الجمل	حرف عطف	ثمَّت
ثمَّ أغانٍ كثيرة - ميني على الفتح - مفعول فيه	اسم إشارة	ثمَّ
ثمَّة اضطرابات... ميني على الفتح - مفعول فيه	اسم إشارة	ثمَّة
أفعلت هذا؟ - قلتُ جَلَل - وهو بمعنى نعم	حرف جواب	جَلَل
هذا أمرٌ جَلَل - بمعنى عظيم أو يسير	اسم معرب	
جاء القومُ جميعهم - تجب إضافتها إلى ضمير مطابق للمؤكد	توكيد	جميع
جاء جميع المدعوين - إذا لم يلحق بها الضمير - تلزم الإضافة	اسم معرب	
جئير لأنتقمين - أكثر ما يقع بعد القسم - بمعنى نعم، نادر الاستعمال	حرف جواب	جئير
حَبْدًا زَيْدًا - لإنشاء المدح - مركَّب من حَبَّ وذا - يحتاجُ إلى خصوص بالمدح	ماض جامد	حَبْدًا
... إني لأشعرُ أنني حَبْلِي - اسم مقصور، ألَّفه مسبوقةً بأكثر من أصلين	منوع من الصرف	حَبْلِي
أكلتُ السمكةَ حتَّى رأسها - بمعنى إلى	حرف جرّ	حتَّى
أكلتُ السمكةَ حتَّى رأسها - يعطف بشروط	حرف عطف	
حتَّى أنت يا برؤوس - تدخل على الجملة	حرف ابتداء	
أدرس حتَّى تنجح - ينصبُ بأن المضرة ويجرُّ جملة المضارع	حرف نصب فرعي	
حَمْدًا لله - لفعل محذوف	مفعول مطلق	حَمْدًا
حذار حذار... بمعنى احذَر	اسم فعل	حَذَار
حَسْبُكَ عَدُوًّا - من أفعال القلوب	إلى مفعولين	حَسِبَ
أنت أخي حَقًّا - لفعل محذوف	مفعول مطلق	حَقًّا
أحقًا أنك ذاهب؟ - يتضمَّن معنى في	ظرف زمان	
قال حَقًّا - يأتي غالبًا صفة	اسم معرب	
جاء حموك - يرفع بالواو، يُنصبُ بالألف ويجرُّ بالياء شرط عدم إضافته إلى ياء المتكلم	الأسماء الخمسة	حمو
كذب القومُ حاشا زيد - يتضمَّن معنى الاستثناء	حرف جرّ	حاشا
كذب القومُ حاشا زيدًا - الفاعل مستترٌ وجوبًا على خلاف الأصل	ماض جامد	

معجم بالمعربات ٨ - حالات إعرابها - أمثلة - فوائد عامة

خَيَّ عَلَى الصَّلَاةِ - بِمَعْنَى أَقْبَلَ أَي هَلَمْ	اسم فعل	خَيَّ
أَقَمَ حَيْثُ أَنْتَ - مَبْنِيٌّ عَلَى الْقَمِّ - إِنَّ تَبِعَهُ مَفْرَدٌ رُفِعَ عَلَى أَنَّهُ مَبْتَدَأُ خَبْرِهِ مَحذُوفٌ	ظرف مكان	حَيْثُ
حَيْثُمَا تَجْلِسُ أَجْلِسْ - يَجْزَمُ فَعْلَيْنِ - مَبْنِيٌّ عَلَى السُّكُونِ - مَفْعُولٌ فِيهِ	اسم شرط	حَيْثُمَا
جَلَسْتُ خَلْفَ الطَّائِلَةِ - مَنْصُوبٌ - وَيُبْنَى عَلَى الضَّمِّ إِذَا قُطِعَ عَنِ الْإِضَافَةِ لِفَتْحًا لَا مَعْنَى	ظرف مكان	خَلْفَ
جَاءَ الْقَوْمُ خَلَا زَيْدٌ - يَتَضَمَّنُ مَعْنَى الْإِسْتِثْنَاءِ	حرف جرّ	خَلَا
جَاءَ الْقَوْمُ خَلَا زَيْدًا - وَتَتَعَيَّنُ الْفَعْلِيَّةُ إِذَا اقْتَرَنَ بِمَا جَاءَ الْقَوْمُ مَا خَلَا زَيْدًا	ماضٍ جامد	خَلَا
أَقُولُ ذَلِكَ خِلَافًا - قَدْ تَأْتِي مَفْعُولًا مُطْلَقًا لِفِعْلِ مَحذُوفٍ	حال	خِلَافًا
أَنْتَ رَافِعٌ خَاصَّةٌ عِنْدَمَا تَتَكَلَّمُ - لِفِعْلِ مَحذُوفٍ	مفعول مطلق	خَاصَّةً
وَقَفْتُ دُونَ الْبَابِ - مَنْصُوبٌ - وَيُبْنَى عَلَى الضَّمِّ إِذَا قُطِعَ عَنِ الْإِضَافَةِ لِفَتْحًا لَا مَعْنَى	ظرف مكان	دُونَ
عَادَ مِنْ دُونِهِ	اسم عرب	دُونِهِ
هَذَا عَتَبٌ دُونٌ - بِمَعْنَى سَيِّئٌ - صِفَةٌ لِلنَّكَرَةِ	نعت	دُونٌ
دُونَكَ الْكِتَابُ - بِمَعْنَى خَذُ	اسم فعل	دُونَكَ
وَهَكَذَا دَوَالِيكَ - مَشْتَقٌ يُرَادُ بِهِ الْكَثْرَةُ وَالْجَمْعُ	مفعول مطلق	دَوَالِيكَ
ذَلِكَ الطَّالِبُ يُعْجِبُنِي - مَبْنِيٌّ - يُعْرَبُ حَسَبَ مَوْقِعِهِ	اسم إشارة	ذَلِكَ
إِنَّهُ ذُو قُدْرَةٍ عَجِيبَةٍ - يُرْفَعُ بِالْوَاوِ وَيُنْصَبُ بِالْأَلْفِ وَيُجْرُ بِالْيَاءِ شَرْطُ عَدَمِ إِضَافَتِهِ إِلَى يَاءِ الْمَتَكَلِّمِ	الأسماء الخمسة	ذُو
جِئْتُ ذَا صَبَاحٍ - ذَا مَنْصُوبٌ - صَبَاحٌ مُضَافٌ إِلَيْهِ	ظرف زمان	ذَا صَبَاحٍ
قَدِمْتُ ذَاتَ مَسَاءٍ - ذَاتَ مَنْصُوبٌ - مَسَاءٌ مُضَافٌ إِلَيْهِ	ظرف زمان	ذَاتَ مَسَاءٍ
... أَنَا الثُّرَيَّا وَذَانِ الشَّيْبِ وَالْمَهْرُمُ - مَبْنِيٌّ عَلَى الْأَلْفِ	اسم إشارة	ذَانِ
فَعَلٌ سَمِيرٌ ذَيْتٌ ذَيْتٌ - مَبْنِيٌّ عَلَى الْفَتْحِ - يَجِبُ تَكَرُّرُهَا	كناية	ذَيْتٌ
رَبُّ لَحْدٍ قَدْ صَارَ لَحْدًا مِرَارًا - شَبِيهَةٌ بِالرَّائِدِ يَجْزُرُ النَّكَرَاتِ - تَكْفُهُ مَا	حرف جرّ	رَبُّ
رَبَّتْ فَتَاةٌ تُسَاعِدُنِي - شَبِيهَةٌ بِالرَّائِدِ يَجْزُرُ النَّكَرَاتِ	حرف جرّ	رَبَّتْ
رُوَيْدُكَ زَيْدًا - بِمَعْنَى أَمَهْلٌ - بِدُونِ الْكَافِ: مَفْعُولٌ مُطْلَقٌ: رُوَيْدًا أَخِي	اسم فعل	رُوَيْدُكَ
نَعْتٌ: سَارُوا سَيْرًا رُوَيْدًا - حَالٌ: جَاؤُوا رُوَيْدًا		

معجم بالمعربيات ٩ - حالات إعرابها - أمثلة - فوائدها

رَبَّتْ	ظرف زمان	رَبَّتْ أَعُوذُ - منصوب مع الفعل المُعَرَّبِ ومبني مع الفعل المبني
رَبَّتْنَا	ظرف زمان	اجْلِسْ رَبَّتْنَا أَعُوذُ - ما مصدرية - مثل رَبَّتْ
رَبَّمْ	إلى مفعولين فعل ماضٍ	زَعَمْتَنِي شَيْخًا وَلَسْتُ بِشَيْخٍ - من أفعال القلوب زَعَمَ أَنَّهُ ثَرِيٌّ - فعل ماضٍ بمعنى قَالَ مُدْعِيًا
س	حرف استقبال	سَأَلْتُكَ بِكَ - يختصُّ بالمضارع - غير عامل
سُحَانَ	مفعول مطلق	سُحَانَ الخَالِقِ - لفعل محذوف
سَحَقًا	مفعول مطلق	سَحَقًا لِلخَائِنِ - لفعل محذوف
سُرْعَانِ	اسم فعل	سُرْعَانَ القَوْمِ - بمعنى أَسْرَعَ - ويُفِيدُ التَّعَجُّبَ
سِرًّا	حال	وَصَلَ القَوْمُ سِرًّا - ولها حالاتٌ أخرى
سَمْعًا	مفعول مطلق	سَمْعًا وِطَاعَةً - لفعل محذوف
سَوْفَ	حرف استقبال	سَوْفَ أَعُوذُ - لا يأتي بعده نفي
سَوَى	مستثنى اسم معرب	جَهَ القَوْمِ سَوَى زَيْدٍ - منصوب ما جاء سِوَاكَ - ويأتي بمعنى عَدَلٍ ووسط: هذا مكانٌ سَوَى
سَاءَ	ماضٍ جامد	سَاءَ مَا فَعَلْتَ - لإنشاء الدَّمِّ - يحتاجُ إلى خصوصٍ بالدَّمِّ
شِبْهَ	اسم مضاف	شِبْهَ الجَزِيرَةِ شِبْهَ قَاحِلَةٍ - ويعنى مثل
شَتَانَ	اسم فعل	شَتَانَ الرَّيْدَانِ - بمعنى بَعَدَ - يُطْلَبُ فاعلاً دالاً على اثنين
شَاهَ	ظرف مكان اسم معرب	وَقَفْتُ شَاهَ البَيْتِ - منصوب ويبنى على الضمِّ إذا قُطِعَ عن الإضافة لفظاً لا معنى جاءَ مِنَ الشَّاهِ - يُعَرَّبُ حَسَبَ مَوْجِعِهِ
صَبْرًا	مفعول مطلق	صَبْرًا فِي مُعْتَرِكِ الحَيَاةِ - لفعل محذوف
صَبَاحَ مَسَاءَ	ظرف زمان	زُرْنِي صَبَاحَ مَسَاءَ - كلمة واحدة مبنية على الفتح
صِدْقًا	نائب المفعول المطلق	أَتَكَلَّمُ صِدْقًا
صِرَاحَةً	مفعول مطلق	صِرَاحَةً إِنَّكَ نَمَامٌ - لفعل محذوف

١- حالات إعرابها - أمثلة - فوائد عامة

مُجْمَمٌ بِالْمُعْرَبَاتِ

صه! إِنَّكَ مُزْعِجٌ - بمعنى اسكُتْ - إِذَا نُوتَتْ بِالْكَسْرِ تَيْنَ الرَّمْنِ	اسم فعل	صه
جُنْتُ ضَحْوَةَ النَّهَارِ - منصوب - أَي بَعْدَ طُلُوعِ الشَّمْسِ	ظرف زمان	ضَحْوَةٌ
جَاؤُوا طَرًّا - ومثلها: كَأَنَّ قَاطِبَةً - لَا تُثْنَى وَلَا تُجْعَلُ وَلَا تُسْتَعْمَلُ إِلَّا لِلْمَاعَلِ	حال	طَرًّا
طَالِيًا رَأَيْتُكَ هُنَا - مَرْكَبٌ مِنْ طَالٍ وَمَا الْكَافَةُ - لَا يَطْلُبُ فَاعِلًا	ماضٍ جامد	طَالِيًا
ظَنَنْتُ الدَّارَ خَالِيَةً - مِنْ أَعْمَالِ الْقُلُوبِ	إلى مفعولين	ظَنَّ
أَسْكَنْتُ بِمُشَانٍ - مَخْتَوِمٌ بِالْفِ وَنُونٌ زَائِدَتَيْنِ	ممنوع من الضرف	عُشَانٌ
عَجِبًا لِأَمْرِكَ يَا زَمَانُ - لِفِعْلٍ مَحْذُوفٍ	مفعول مطلق	عَجِبًا
جَاءَ الْقَوْمُ عِدَا زَيْدٍ - يَتَضَمَّنُ مَعْنَى الْإِسْتِثْنَاءِ	حرف جرّ	عِدَا
جَاءَ الْقَوْمُ مَا عِدَا زَيْدًا - تَعَيَّنَتْ الْفِعْلِيَّةُ لِذُخُولِ مَا الْمَصْدَرِيَّةِ	ماضٍ جامد	
عِدَا السَّارِقِ فَأَقْلَمْتُ - بِمَعْنَى أَسْرَعٍ - مُضَارَعَةٌ يَبْعُدُ - وَهِيَ أَكْثَرُ مِنْ مَعْنَى	فعل متصرف	
قَدِمَ عَشْرُونَ ضَيْفًا - مُلْحَقٌ بِجَمْعِ الْمَذْكَرِ السَّالِمِ - الْاسْمُ بِغَدِّهِ تَمْيِيزٌ	اسم عدد	عَشْرُونَ
نَزَلْتُ مِنْ عَلٍ - يُبْنَى عَلَى الضَّمِّ إِذَا قُطِعَ عَنِ الْإِضَافَةِ لِفِظًا لَا مَعْنَى	ظرف مكان	عَلٍ
... كَجَلْمُودٍ صَخْرٍ حَطَّهُ السَّبِيلُ مِنْ عَلٍ - نَبِيَّةُ الْإِضَافَةِ غَيْرُ مَوْجُودَةٍ	اسم معرب	
عَلَّ الْغَائِبُ عَائِدٌ - يُفِيدُ التَّوَجُّيَ - يَنْصَبُ الْاسْمَ وَيَرْفَعُ الْخَبَرَ	حرف مشبه بالفاعل	عَلَّ
الْكِتَابُ عَلَى الطَّائِلَةِ - لَهُ تِسْعَةُ مَعَانٍ	حرف جرّ	عَلَى
سَقَطَ مِنْ عَلَى السُّطْحِ - إِذَا دَخَلَ عَلَيْهِ مَنْ - فِي عِلٍّ جَرٍّ	اسم مبني	
عِلَامُ الْخَلْفِ بَيْنَكُمَا عِلَامٌ؟ مَرْكَبَةٌ مِنْ عَلَى وَمَا الْاسْتِفْهَامِيَّةُ	جَارٌ وَمَجْرُورٌ	عِلَامٌ
عَمَّ تَبْحَثُونَ؟ مَرْكَبَةٌ مِنْ عَنٍّ وَمَا الْاسْتِفْهَامِيَّةُ	جَارٌ وَمَجْرُورٌ	عَمَّ
مَرَرْتُ بِعَمْرٍ - اسْمٌ مَعْدُولٌ عَنْ عَامِرٍ	ممنوع من الضرف	عَمْرٍ
عَرَفْتُ عَمَّا تَتَكَلَّمُ - مَرْكَبَةٌ مِنْ عَنٍّ وَمَا الْمَوْصُولِيَّةُ	جَارٌ وَمَجْرُورٌ	عَمَّا
عَمَّا قَرِيبٍ أَذْهَبُ - مَرْكَبَةٌ مِنْ عَنٍّ وَمَا الزَّائِدَةُ	حرفان	
عَرَفْتُ عَنِ الْمَسَافِرِ أَخْبَارًا - لَهُ عَشْرَةٌ مَعَانٍ	حرف جرّ	عَنِ
أَعْجَبَنِي عَنِ تَفَعَّلَ - أَيُّ أَنْ تَفْعَلَ - فِي لَفْتَةٍ تَمِيمٍ	حرف مصدرِي	
مَنْ عَنِ يَمِينِي - إِذَا دَخَلَ عَلَيْهِ مَنْ أَوْ عَلَى - فِي عِلٍّ جَرٍّ	اسم مبني	

١١ - حالات إعرابها - أمثلة - فوائد عامة

معجم بالمعربات

عند	ظرف مكان اسم معرب	جاء عند الفجر - منصوب خرجت بن عنده - لا يجر إلا بن
عوض	ظرف زمان	لا أقبله عوض الدهر - يبنى على الضم إذا قطع عن الإضافة لفظاً لا معنى - يجب أن يسبقه نفي أو شرط - وهو بمعنى أبدأ هذا عوض عن ذلك - بمعنى بدلاً - يعرب حسب موقعه
عامة	توكيد اسم معرب	جاء القوم عامتهم - شرط أن يلحق به الضمير جاء عامة القوم - حسب موقعه
عين	توكيد اسم معرب	هذا هو عينه - شرط أن يلحق به الضمير فجاءت بنا إنسان عين زمانه... حسب موقعه
عياناً	حال	شاهدتهم عياناً
عداً	ظرف زمان	سأذهب عداً - منصوب
عادة	ظرف زمان	كأني عادة البين يوم تحمّلوا... منصوب
غالباً	اسم معرب	غالباً الحق معي - منصوب على نزع الخافض ومعناه في الغالب
غير	مستثنى اسم معرب اسم مبني	جاء القوم غير زيد هؤلاء ناس غير مهذبين - نعت - صفة للنكرة لا تعرف معي درهم ليس غير - إذا قطع عن الإضافة
ف	حرف عطف حرف زائد حرف استئناف حرف رابط للجواب	درس فنيج - له ثلاثة معان زيد فلا تضربه - اختلف حوله النحاة سافر قليتي ودعته - اختلف حوله النحاة إن تأكل فلا تكثير - أما اليتيم فلا تقهر...
قرادى	حال	رحلوا قرادى - اسم جامد مؤوّل بمشتق
فضلاً	مفعول مطلق	لا يملك درهماً فضلاً عن دينار - ويعرب حالاً
فلاء	ممنوع من الصرف	هذه فتاة شقراء - صفة للمؤنث
قنل	ممنوع من الصرف	امرأة حبلى - صفة للمؤنث
قتلان	ممنوع من الصرف	هذا رجل سكران - صفة للمذكر مؤنثها قتل
قلان	كناية	قال قلان... معرب حسب موقعه - لا تدخله أل ولا بصرف المؤنث منه

مُعْجَمُ بِالْمُعْرَبَاتِ ١٢- حَالَاتُ إِعْرَابِيهَا - أَمْثَلَةٌ - فَوَائِدُ عَامَّةٌ

لَا تُضَنُّ فَوْكٌ... يُرْفَعُ بِالْوَاوِ وَيُنْصَبُ بِالْأَلْفِ وَيُجْرُ بِالْيَاءِ شَرْطُ عَدَمِ إِضَافَتِهِ إِلَى يَاءِ الْمُتَكَلِّمِ	الأسماء الخمسة	قَو
وَقَفْتُ فَوْقَ الْجِدَارِ - مَنْصُوبٌ - وَيُبْنَى عَلَى الضَّمِّ إِذَا قُطِعَ عَنِ الْإِضَافَةِ لِفَتْحًا لَا مَعْنَى	ظرف مكان	فَوْق
وَلَكُمُ فِي الْقِصَاصِ حَيَاةٌ - لَهُ عَشْرَةٌ مَعَانٍ	حرف جر	لِي
فِيمَ تَفَكَّرُ؟ مَرْكَبَةٌ مِنْ فِي وَمَا الْاسْتِفْهَامِيَّةُ وَفِيَا أَنَا ذَاهِبٌ... مَرْكَبَةٌ مِنْ فِي وَمَا الْمَصْدَرِيَّةُ	جاءَ ومَجْرور	فِيمَ
أَقْبَلْتُ قَبْلَ الْفَجْرِ - مَنْصُوبٌ - وَيُبْنَى عَلَى الضَّمِّ إِذَا قُطِعَ عَنِ الْإِضَافَةِ لِفَتْحًا لَا مَعْنَى	ظرف زمان	قَبْلَ
قَدْ أَقْلَحَ مِنْ جَاهِدٍ - مَعَ الْفِعْلِ الْمَاضِي	حرف تحقيق	قَدْ
قَدْ يَصْدُقُ الْكُذُوبُ - مَعَ الْفِعْلِ الْمَضَارِعِ	حرف تقييل	قَدْ
قَدْ يَمُودُ الْغَائِبُ - مَعَ الْمَاضِي وَالْمَضَارِعِ - اِخْتَلَفَ الشُّحَاةُ حَوْلَ مَعْنَى التَّوَقُّعِ	حرف توقع	قَدْ
قَدْ أَشْهَدُ الْغَارَةَ - لِقَلِيلِ الْاسْتِعْمَالِ	حرف تكثير	قَدْ
قَدْ زَيْدًا دَرَهْمٌ - بِمَعْنَى يَكْفِي	اسم فعل	قَدْ
قَدْ زَيْدٌ دَرَهْمٌ - بِمَعْنَى حَسْبٌ - قَلِيلًا مَا يُعْرَبُ	اسم مبني	قَدْ
مَا ضَرَبْتَهُ قَطُّ - مَبْنِيٌّ عَلَى الضَّمِّ - يُفِيدُ الزَّمَانَ الْمَاضِي	ظرف زمان	قَطُّ
قَطُّ زَيْدًا دَرَهْمٌ - بِمَعْنَى يَكْفِي	اسم فعل	قَطُّ
قَطُّ زَيْدٌ دَرَهْمٌ - بِمَعْنَى حَسْبٌ - تَدْخُلُ عَلَيْهِ الْفَاءُ لِلتَّزْيِينِ: فَقَطُّ	اسم مبني	قَطُّ
قَلْبًا أَذْهَبُ إِلَى الْبَحْرِ - مَرْكَبَةٌ مِنْ قَلٍّ وَمَا الْكَافَةُ	ماضٍ جامد	قَلْبًا
رَخَلُوا قَاطِبَةً - تَكَرَّرَ تَدُلُّ عَلَى الْجَمْعِ	حال	قَاطِبَةً
زَيْدٌ كَالْأَسَدِ - لَهُ خَمْسَةٌ مَعَانٍ	حرف جر	ك
مَا وَدَّعَكَ رَبُّكَ - مَنْصُوبٌ أَوْ مَجْرور	ضمير	ك
ذَلِكَ هُوَ هَمِّي - يَلْحَقُ اسْمُ الْإِشَارَةِ وَالضَّمِيرَ الْمَنْفُصِلَ لِلنَّصْبِ وَبِغَضِ أَسْمَاءِ الْأَفْعَالِ	حرف خطاب	ك
تَضَحَّكَ عَنِ كَالْبُرْدِ - بِمَعْنَى مِثْلٍ - يُعْرَبُ حَسْبَ مَا قَبْلَهُ - اِخْتَلَفَ حَوْلَهُ الشُّحَاةُ	اسم مبني	ك
كَأَنَّ زَيْدًا أَسَدٌ - يَنْصَبُ وَيُرْفَعُ - تَكْفُهُ مَا - لَهُ أَرْبَعَةٌ مَعَانٍ أَهْمُهَا التَّشْبِيهُ	حرف مشبه بالفعل	كَأَنَّ
وَكَأَيُّ مِنْ نَبِيٍّ - مَرْكَبَةٌ مِنْ كَافِ التَّشْبِيهِ وَأَيُّ الْمَنْوُتَةِ - مَبْنِيٌّ عَلَى الْكَسْرِ	كناية	كَأَيُّ
كَأَيُّنَ مِنْ رَجُلٍ مَرَّ مِنْ هُنَا - مِثْلُ كَأَيُّ	كناية	كَأَيُّنَ
جَاهَدُوا كَثِيرًا - أَيَّ جَاهَدُوا جِهَادًا كَثِيرًا	نائب المفعول المطلق	كَثِيرًا
عِنْدِي كَذَا كِتَابًا - مَبْنِيٌّ عَلَى السُّكُونِ - الْاسْمُ بَعْدَهَا تَمْيِيزٌ	كناية	كَذَا

١٣ - حالات إعرابها - أمثلة - فوائدها - معجم بالمعربات

كُلُّ	توكيد اسم معرب نعت اسم منصوب	فَسَجَدَ الْمَلَائِكَةُ كُلُّهُمْ - شَرَطَ إِضَافَتِهِ إِلَى الضَّمِيرِ كُلُّ النَّاسِ رَاحِلُونَ - حَسَبَ مَوْقِعِهِ يَا أَشْيَبَةَ النَّاسِ كُلُّ النَّاسِ - يَجِبُ إِضَافَتُهُ إِلَى اسْمِ ظَاهِرِيهَا بِلُفْظِ مَاقِبِلَةٍ لِفِظًا وَمَعْنَى نَامَ كُلُّ اللَّيْلِ - نَائِبٌ عَنِ الظَّرْفِ - أَكَلَ كُلُّ الْأَكْلِ - نَائِبٌ عَنِ المَفْعُولِ المَطْلُوقِ
كِلْتَا	اسم معرب	كِلْتَا الفَتَاتَيْنِ قَادِمَتَانِ - يَلْزَمُ الإِضَافَةَ وَتَقَدَّرُ عَلَيْهِ الحِرْكََةُ
كِلَا	توكيد	شَاهَدْتُ الفَتَاتَيْنِ كِلْتَيْهِمَا - مُلْحَقٌ بِالمَشَى - شَرَطَ إِضَافَتِهِ إِلَى الضَّمِيرِ
كُلُّهَا	نائب ظرف زمان	كُلُّهَا عَمِلَتْ فَرِحَتْ - مُرَكَّبَةٌ مِنْ كُلِّ وَما المَصْدَرِيَّةُ الزَّمَانِيَّةُ - مَنْصُوبٌ
كَمْ	كناية خبرية كناية استفهامية	كَمْ كِتَابًا قَرَأْتَ؟ مَبْنِيٌّ عَلَى السُّكُونِ حَسَبَ مَوْقِعِهِ - تَمَيِّزٌ بِمَجْرُورٍ كَمْ كِتَابًا قَرَأْتَ؟ مَبْنِيٌّ عَلَى السُّكُونِ حَسَبَ مَوْقِعِهِ - تَمَيِّزٌ بِمَنْصُوبٍ
كَمَا	حرفان	رُزِنِي كَمَا تَرَوُرُ أَحَاكَ - مُرَكَّبَةٌ مِنْ كِ وَما المَصْدَرِيَّةُ نَعْلَمُ أَنَّهُ كَمَا المَجْتَهِدُ - مُرَكَّبَةٌ مِنْ كِ وَما حَرْفُ زَائِدٍ كَا النِّشْوَانُ وَالرَّجُلُ العَظِيمُ - مُرَكَّبَةٌ مِنْ كِ وَما الكَافَةُ
كَأَنَّ	ماضٍ ناقص	كَأَنَّ الفَارِسُ يَسْقُطُ - يَرْفَعُ وَيَنْصِبُ - خَيْرُهُ مَضَارِعُ - مِنْ أَفْعَالِ المَقَارِبَةِ
كَانَ	ماضٍ ناقص	كَانَ اللهُ رَحِيمًا - يَرْفَعُ وَيَنْصِبُ - يُصْبِحُ نَائِمًا إِذَا عَنِ الحُدُوثِ
كَيْ	حرف نصب حرف جرّ اسم استفهام	اعْمَلْ كَيْ تَنْجَحَ - بِمَنْزِلَةِ أَنْ المَصْدَرِيَّةُ قَوْلًا وَعَمَلًا يُرْجَى الفَتَى كَيْ يَضْرُوبَ نَعْفَ - لِأَجْلِ إِذْ لا يَجُوزُ إِلاَّ المَصْدَرِيَّةُ مَعَ صِلَتِهَا وَما الِاسْتِفْهَامِيَّةُ: كَيْ - كَيْ تَمِيلُونَ إِلَى الشَّرِّ؟ أَي كَيْفَ تَمِيلُونَ... اسْمٌ مَخْتَصَرٌ
كَيْتَ	كناية	قُلْتُ كَيْتَ كَيْتَ - مَبْنِيٌّ عَلَى الفَتْحِ - يُكْنَى بِكَيْتَ عَنِ جُمْلَةِ القَوْلِ - يَجِبُ تَكَرُّرُهَا
كَيْفَ	اسم استفهام	كَيْفَ حَالُكَ؟ مَبْنِيٌّ عَلَى الفَتْحِ - حَسَبَ ما بَعْدَهُ
كَيْفَمَا	اسم شرط	كَيْفَمَا تَعْمَلْ تَفْزُ - مَبْنِيٌّ عَلَى السُّكُونِ يَجْزِمُ فِعْلَيْنِ - حَالٌ
لِ	حرف جرّ حرف نصب فرعي حرف جزم حرف ابتداء حرف جواب حرف زائد الموطئة للقسم لام التمجيب لام البعد	لِكَ المَجْدُ... لَهُ اثْنَانِ وَعِشْرُونَ مَعْنَى أُذْرَيْنِ لِتَنْجَحَ - يَنْصِبُ المَضَارِعَ بِأَنَّ المَضْمَرَةَ - وَهُوَ لِتَعْمِيلِ وَالمَجْجُودِ لِيَسْمَ... - وَهُوَ لَامُ الأَمْرِ يَجْزِمُ المَضَارِعَ لِزَيْدٍ لِشُجَاعٍ - مَعَ خَيْرِ إِذْ: المَزْحَلِقَةُ - مَعَ خَيْرِ إِذْ الحَقِيقَةُ: الفَارِقَةُ لِوَلَاةٍ لِأَنْهَارِ البِنَاءِ - فِي جَوَابِ لَوْ وَالمَقْسَمِ زَيْدٌ لِشُجَاعٍ - مَعَ خَيْرِ المَبْتَدَأِ وَأَنَّ المَتَوَحَّةَ وَلَكِنْ فِي المَفْعُولِ الثَّانِي لِأَرَى لَتُنَّ عَمَلُنَّ لِأَكَا فَنُنَكُمُ - تَدخُلُ عَلَى إِذْ الشَّرْطِيَّةِ لَكَرَمٍ عَمْرُو - بِمَعْنَى مَا أَكْرَمَهُ - غَيْرُ جَارَةٍ ذَلِكَ... تَلْحَقُ أَسمَاءُ الإِشَارَةِ

١٤- حالات إعرابها - أمثلة - فوائدها عامة

معجم بالمعربات

لَيْبِكَ لُبْنَانٌ - يأتي بصيغة المثني معناه: إجابة بعد إجابة	مفعول مطلق	لَيْبِكَ
حضر النَّاسُ لَدُنْ افتتاح الحفلة - مبيئ على السكون - علمه من لدنه - يجز بمن فقط	ظرف زمان اسم معرب	لَدُنْ
الفلسفة لدى المَرِيّ وَصْفَةٌ فَكَّرَ - مبيئ على السكون - لا يجز مطلقاً	ظرف زمان	لدى
لَعَلَّ السَّافِرَ عَائِدٌ - يَنْصُبُ وَيَرْفَعُ - تكفّه ما عن العمل	حرف مشبه بالفعل	لَعَلَّ
لَمَعْرَكٌ إِنِّي عَائِدٌ - لام الابتداء - عمر مبتدأ خبره محذوف وجوباً - الكاف ضمير	كلمة مركبة	لَمَعْرَكٌ
ما قام زَيْدٌ لَكِنْ عَمْرُو - يليه مفرد	حرف عطف	لَكِنْ
لَكِنْ كانوا يُقاومون - يَبْطُلُ عَمَلُهُ - يليه جملة	حرف ابتداء	لَكِنْ
ذَهَبَ سَمِيرٌ وَلَكِنْ سامي باقي - يَبْطُلُ عَمَلُهَا تَقْتَرِنُ بالواو تمييزاً لها من الابتدائية	مخففة من لَكِنْ	لَكِنْ
لَكِنْ لُبْنَانٌ عَزِيزٌ - يَنْصُبُ وَيَرْفَعُ - تكفّه ما عن العمل - له ثلاثة معانٍ	حرف مشبه بالفعل	لَكِنْ
أُذْرَسُنْ لِكَيْ تَنْجَحَ - يَنْصُبُ المضارع - كي وما بعدها في محل جر	حرف نصب	لِكَيْ
لَمْ يَلِدْ وَلَمْ يُولَدْ - يَجْزُمُ المضارع ويُقْبَلُهُ ماضياً - يُفِيدُ النفي	حرف جزم	لَمْ
خَرَجَ وَلَمَّا يَرْجِعُ - يَجْزُمُ المضارع ويُفِيدُ الاستمرار حتى الحاضر	حرف جزم	لَمَّا
لَمَّا جاءَ أَكْرَمَتُهُ - البعض يعتبره حرف وجود لوجود أو وجوب لوجوب	ظرف زمان	لَمَّا
عَزَمْتُ لَمَّا فَعَلْتُ كَذَا - أي ما أطلبُ إِلَّا فَعَلَ كَذَا	حرف استثناء	لَمَّا
لَنْ أَكُونَ مُنَاصِرًا لِلْفَاسِدِينَ - يَنْصُبُ المضارع - يُفِيدُ النفي والاستقبال	حرف نصب	لَنْ
لَوْ شَاءَ لَأَكْرَمْتُهُ - غير جازم - حرف امتناع لامتناع	حرف شرط	لَوْ
يُودُّ أَحَدُهُمْ لَوْ يَعْمُرُ - يأتي غالباً بعد ودة ومشتقاته	حرف مصدري	لَوْ
لَوْ يَعُودُ الشَّبَابُ - حصول معناه مستحيل	حرف تمن	لَوْ
لَوْ تَنْزَلُ عِنْدَنَا - حصول معناه ممكن	حرف عرض	لَوْ
لَوْلَا الحياءُ لَمَازَنِي اسْتِغْيَارٌ... المبتدأ بعده خبره محذوف وجوباً	حرف امتناع لوجود	لَوْلَا
لَوْلَا تَسْتَفْهِرُونَ اللَّهَ - يَخْتَصُّ بالمضارع	حرف تخصيص	لَوْلَا
لَوْلَا سَاعِدُنَا... يَخْتَصُّ بالماضي	حرف توبيخ	لَوْلَا
لَوْلَا أُخْرَيْتِي؟ قليل الاستعمال	حرف استفهام	لَوْلَا
بمزلة لولا - يَعْتَبَرُ بَعْضُهُمْ أَنَّهُ لَا يَأْتِي إِلَّا لِلتَّحْضِيزِ	حرف امتناع لوجود	لَوْلَا
	حرف تخصيص	لَوْلَا
	حرف توبيخ	لَوْلَا
	حرف استفهام	لَوْلَا

مُعْجَمُ بِالْمَعْرَبَاتِ : ١٥ - حالاتُ إعرابها - أمثلةٌ - فوائدُ عامة

لا صاحبُ جودٍ مَكْرُوهٌ - تَنْصَبُ وَتَرْفَعُ - اسمها مَبْنِيٌّ إِذَا كَانَ غَيْرَ مُضَافٍ وَغَيْرَ عَامِلٍ . لا كَرِيمٌ مَكْرُوهًا - تَرْفَعُ وَتَنْصَبُ - تعملُ بِشَرُوطِ لا يَعْرفُ الشُّوقُ إِلَّا مَنْ يُكَايِدُهُ... لا عملُ له جاءَ سَمِيرًا لا سَامِرًا - يَعْطِفُ بِشَرُوطِ أُضَافَرُ أَنْتَ ٢- لا لا تَلْعَبُ بِالنَّارِ - يَجْزِمُ المَضارعُ - لا النَهايةُ ما مَنَعَكَ أَلَّا تُسْجِدَ - أَي أَنْ تُسْجِدَ	التأنيفة للجنس المشبهة بليس حرف نفي حرف عطف حرف جواب حرف جزم حرف زائد	لا
لا تَساعةٌ مَنَدَمٌ - تَرْفَعُ وَتَنْصَبُ - اسمها وخبرها من أسماء الزمان - يَجِبُ حَذْفُ اسمِها ولا سَيِّئًا يَوْمَ بَدَارَةِ جُلُجُلٍ - مركبةٌ من لا التأنيفة للجنس وسمي اسمها وما الزائدة إذا نَصِبَ أو جَرَّ بعدها والموصولة إذا رَفَعُ ويستعملُ النَّصْبُ إذا كان ما بعدها معرفة	المشبهة بليس كلمة مركبة	لا ت لا سَيِّئًا
لَيْتَ الشَّبَابَ يَمُودُ - يَنْصَبُ وَيَرْفَعُ - تَدَخَّلَهُ ما وَجَجُورُ إِعْماله وإِهْماله لَيْسَ الرَّجُلُ مَرِيضًا - يَرْفَعُ وَيَنْصَبُ - قد يَنْصَلُ خَيْرُهُ بِجِرفِ جَرِّ زائِدٍ جاءَ أَخوكمُ - علامة لجمع الذكور	حرف مشبه بالفعل ماض ناقص حرف جمع	لَيْتَ ليس م
هُؤُلَاءِ مِثْلُ رَجُلٍ - حَسَبَ مَوْقِعِهِ - ملحق بالعدد المفرد - المعدود مفرد مجرور مِثْلُ نِزْناحٍ ٢- مَبْنِيٌّ عَلى السُّكُونِ - مَفْعولُ فِيهِ - وَقَدْ يُجَرُّ بِإِلَاحْتِسابِ مِثْلُ تَذْهَبُ أَذْهَبُ - يَجْزِمُ فِعْليينَ - مَبْنِيٌّ عَلى السُّكُونِ - مَفْعولُ فِيهِ هُمُ مِثْلُهُ فِي البِلادَةِ - حَسَبَ مَوْقِعِهِ - بِمَعْنَى شَبه	اسم عدد اسم استفهام اسم شرط اسم مضاف	مِثْلُ مِثْلُ مِثْلُ مِثْلُ
ما رَأَيْتُهُ مِثْلُ يَوْمِ الخَمِيسِ - إِذا وَليَهُ مَفْرَدٌ ما لَقَيْتُهُ مِثْلُ سَافِرٍ - إِذا وَليَتْهُ جَمَلَةٌ - مَبْنِيٌّ عَلى السُّكُونِ جِئْتُ مَرَّةً - مَنصوبٌ هذه هي المَرَّةُ الأَخيرةُ - إِذا دَخَلْتَهُ أَلْ	حرف جز ظرف زمان ظرف زمان اسم معرب	مِثْلُ مِثْلُ مَرَّةً مِثْلُ
لَعِبْتُ مَعَ الأَوْلادِ - مَنصوبٌ - وَقِيلَ إِنَّها حَرْفٌ جَرٌّ إِذا سَكَنْتِ ذَهَبْتُ مَعَ مَعَهُ جِئْنَا مَعًا - أَي مُجْتَمِعِينَ - جامدٌ مُؤوَّلٌ بِمِشْتَقٍّ مَعَاذَ الهَوَى ما دَقَّقْتَ طارِقَةَ النَّوَى... لَفْعَلُ حَذوْفِ مُعَاوِيَةُ مُؤَسِّسُ الدَّوْلَةِ الأموية - اسم عَلَمٍ مَخْتومٌ بِنِشاءِ التَّأنيثِ	ظرف زمان اسم معرب ظرف زمان اسم معرب حال مفعول مطلق ممنوع من الصرف	مِثْلُ مِثْلُ مِثْلُ مِثْلُ مِثْلُ مِثْلُ مِثْلُ

١٦- حالات إعرابها - أمثلة - فوائد عامة

معجم بالمُعْرَبَاتِ

دَخَلْتُ إِلَى مَحَاكِمٍ - صِيغَةٌ مِنْتَهُ الْجُمُوعِ	مفعول من الصِّرف	مفاعيل
اسْتَمَعْتُ إِلَى تَسَابِيحٍ رَائِعَةٍ - صِيغَةٌ مِنْتَهُ الْجُمُوعِ	مفعول من الصِّرف	مفاعيل
مَكَانَكَ أَيُّهَا الْجُنْدِيُّ - بِمَعْنَى أُثْبِتْ	اسم فعل	مكائنة
مَنْ تَقَاتِلْ أَقَاتِلْ - يَجْزَمُ فَعْلَيْنِ - مَبْنِيٌّ عَلَى السُّكُونِ - حَسَبَ مَا بَعْدَهُ مَنْ أَنْتَ؟ - مَبْنِيٌّ عَلَى السُّكُونِ - حَسَبَ مَا بَعْدَهُ أَخْرَجْتُ مَنْ فِي الْبَيْتِ - مَبْنِيٌّ عَلَى السُّكُونِ - حَسَبَ مَوْقِعِهِ	اسم شرط اسم استفهام اسم موصول	مَنْ
خَرَجَ مِنَ الصَّفِّ - لَهُ خَفْصَةٌ عَشْرَ مَعْنَى - أَمَّهُمَا ابْتِدَاءَ الْغَايَةِ	حرف جر	مِنْ
مَا جَاءَ مُنْذُ أَيَّامٍ - إِذَا وَلِيَهُ مُفْرَدٌ مُنْذُ خَرَجَ لَمْ يَعْذُ - إِذَا وَلِيَتْهُ جُمْلَةٌ - مَبْنِيٌّ عَلَى الضَّمِّ	حرف جر ظرف زمان	مُنْذُ
مَنْ ذَا أَكْرَمْتُ؟ - كَلِمَةٌ وَاحِدَةٌ مَبْنِيَّةٌ عَلَى السُّكُونِ - تَخْتَصُّ بِالْعَاقِلِ	اسم استفهام	مَنْ ذَا
مَهْمَا تَجَنَّبْتَهُ تَلَقَّ - يَجْزَمُ فَعْلَيْنِ - مَبْنِيٌّ عَلَى السُّكُونِ - حَسَبَ مَوْقِعِهِ - اعْتَبِرْهُ الْبَعْضُ حَرْفًا	اسم شرط	مَهْمَا
مَهِ الْأَمْرَ - بِمَعْنَى أَكْفَفْ - إِذَا نَوَّنتَ بِالْكَسْرِ تَبَيَّنَ الزَّمَنُ	اسم فعل	مَهِ
وَجَدْتُ مَا أَحِبُّ - لَغَيْرِ الْعَاقِلِ وَقَدْ بَاتِيَ لِلْعَاقِلِ - مَبْنِيٌّ عَلَى السُّكُونِ - حَسَبَ مَوْقِعِهِ مَا اسْمُكَ؟ - تَحْدَفُ إِلَيْهِ إِذَا جُرَّ: لَمْ؟ مَبْنِيٌّ عَلَى السُّكُونِ - حَسَبَ مَوْقِعِهِ مَا تَزْرَعُ تَحْصُدُ - يَجْزَمُ فَعْلَيْنِ - مَبْنِيٌّ عَلَى السُّكُونِ - حَسَبَ مَوْقِعِهِ مَا أَجْمَلُ الرَّبِيعِ؟ مَبْنِيٌّ عَلَى السُّكُونِ فِي حَعْلٍ رَفَعُ مَبْتَدَأُ جِئْتُ لِأَمْرٍ مَا - مَبْنِيٌّ عَلَى السُّكُونِ فِي حَعْلٍ صِفَةُ الْإِبْهَامِ مَا سَوِّعَتْ شَيْئًا - غَيْرُ عَامِلٍ مَا أَحَدٌ خَيْرًا مِنْ أَحَدٍ - يَزْفَعُ وَيَنْصُبُ بِشُرُوطٍ سَأَعْمَلُ مَا دُمْتُ حَيًّا - زَمَانِيٌّ وَغَيْرُ زَمَانِيٍّ عَمَّا قَلِيلٍ أَذْهَبُ - أَيُّ: عَنِ قَلِيلٍ... إِنَّا لِلَّهِ إِلَهُ وَاحِدٌ - يَكْفَى الْفِعْلُ: قَلْبًا - طَالَمَا - وَالْحَرْفُ: رَبِّمَا - كَيْمَا... أَنْتَمَا مِنْ أَعْرَ أَصْدِقَائِي	اسم موصول اسم استفهام اسم شرط اسم للتَّعْجُبِ نعت حرف نفير مشبه بليس حرف مصدري حرف زائد حرف كاف حرف للمثنى	مَا
مَا أَجْمَلُ لُبْنَانٍ - مَا: مَبْتَدَأُ - أَجْمَلُ: مَاضٍ لِلتَّعْجُبِ وَالْفَاعِلُ مُسْتَرٌ وَجُوبًا عَلَى خِلَافِ الْأَصْلِ - لُبْنَانُ: مَفْعُولٌ بِهِ. وَالْجُمْلَةُ الْفِعْلِيَّةُ خَيْرٌ	صيغة تعجب	مَا أَفْعَلَةٌ
مَاذَا التَّخَاذُلُ؟ - مَا: اسْمُ اسْتِفْهَامٍ خَيْرٌ مَقْدَمٌ - ذَا: اسْمُ إِشَارَةٍ مَبْتَدَأُ - التَّخَاذُلُ: بَدَلٌ مَاذَا يُحَاوَلُ؟ - مَا: اسْمُ اسْتِفْهَامٍ خَيْرٌ مَقْدَمٌ لِمَبْتَدَأٍ مَحْذُوفٍ تَقْدِيرُهُ الشَّيْءُ - ذَا: اسْمُ مَوْصُولٍ نَعْتٌ لِلْمَبْتَدَأِ - يُحَاوَلُ: لَا حَعْلَ لَهُ مِنَ الْإِعْرَابِ لِأَنَّهُ صِلَةُ الْمَوْصُولِ مَاذَا يُحَاوَلُ؟ - مَبْنِيٌّ عَلَى السُّكُونِ - حَسَبَ مَوْقِعِهِ	كلمة مركبة	ماذا
	كلمة واحدة	

١٧- حالات إعرابها - أمثلة - فوائد عامة

معجم بالمعربات

ن	التوكيد الخفيفة نون التنوين نون الإناث نون الوقاية للمثنى والجمع علامة رفع	اذْهَبِينَ - في المضارع والأمر فَضَلْ بَعْضَهُمْ عَلَى بَعْضٍ - ملفوظة غير مكتوبة - وهي أنواع ذَهَبِينَ - ضمير متصل في محل رفع فاعل وَعَدَيَّ - تأتي قَبْلَ ياء المتكلم في الفعل واسم الفعل والحرف جاء الرُّجُلَانِ - مكسورة في المثنى ومفتوحة في الجمع - تُحذفُ عِنْدَ الإضافة يَقْعَلُونَ - في الأفعال الخمسة
ت	التوكيد جمع الإناث	ولا تَحْسَبَنَّ الْمُجِدَّ زَقًّا وَقَيْنَةً... في المضارع والأمر مَنْهَن - إِلَيْكُنَّ - مشددة ومفتوحة
نحو	اسم مضاف	قَدَمَ نَحْوَانَا - حَسَبَ مَوْقِعِهِ - يَكُونُ اسْمًا مُعْرَبًا وَظَرْفًا
نعم	حرف جواب	نَعَمْ هَذِهِ آثَارُهُمْ - الجواب به يَتَّبِعُ ما قَبْلَهُ نفيًا وإثباتًا
نعم	ماضٍ جامد	نَعَمْ الرَّجُلُ زَيْدٌ - لإنشاء المدح - تدخل عليه تاء التانيث: نَعِمْتُ
نفس	توكيد اسم معرب	جاء الرَّجُلُ نَفْسَهُ - شرط إضافته إلى ضمير مطابق للمؤكد نَفْسِي حَزِينَةٌ... حَسَبَ مَوْقِعِهِ
نا	ضمير متصل	رَبَّنَا إِنَّا سَمِعْنَا - مَبْنِيَّ عَلَى السُّكُونِ لِلرَّفْعِ والنَّصْبِ والجَرِّ
تَيْفٍ	اسم عدد اسم معرب	أَلْفٌ وَتَيْفٌ مِنَ الرَّجَالِ - يُسْتَعْمَلُ في ما زاد على العَقد هَذَا تَيْفٌ عَلَيْهِ - أي زائد... حَسَبَ مَوْقِعِهِ
هـ	ضمير للفائب	قال لَهُ صاحِبُهُ وَهُوَ يُحَاوِرُهُ - مَبْنِيَّ لِلنَّصْبِ والجَرِّ - وللرَّفْعِ على خلافِ الأَصْلِ مع فعل الأمر للتعجب وعند ما يَتَّصِلُ بِعَسى
هَلْ	حرف استفهام	هَلْ تُرَاقِصِي؟ - بِخِتْلَفٍ عَنِ الهمزة في عَشْرَةِ أَوْجِهٍ
هَلَمْ	اسم فعل	هَلَمْ يَا رَجُلُ - بمعنى أَسْرَعُ - بِغَرِيهِ البعضُ فَعَلَّ أَمْرٌ
هَلَا	حرف تضيض حرف تنديم	هَلَا تَعُودُونَ عَن خَطْبِكُمْ - مع المضارع . هَلَا انْتَبَهْتُمْ إِلَى ما يَجْرِي - مع الماضي
هُنَا	اسم إشارة	هُنَا جَرِيدَتُهُ فِي الرُّكْنِ مُهْمَلَةٌ - مَبْنِيَّ عَلَى السُّكُونِ - مفعول فيه
هُوَ	ضمير منفصل ضمير الفصل ضمير الثَّانِ	هُوَ شَاعِرٌ - مَبْنِيَّ عَلَى الفتح لِلرَّفْعِ أساسًا زَيْدٌ هُوَ الْفَاضِلُ - يفصل بين المبتدأ والخبر - لا محل له هُوَ اللَّهُ أَحَدٌ - يَكْتَبُ بِهِ عَنِ الأَمْرِ المتكلم عنه - مبتدأ وخبره جَمَلَةٌ اسْمَةٌ

١٨ - حالات إعرابها - أمثلة - فوائد عامة

معجم بالمغربيات

ها	اسم فعل حرف تنبيه ضمير للمؤنث	ها كتابك - بمعنى خذ - وتتصل به الضائر: هاك - هاؤم يا أيها الرجل المعلم غيره سمعت صوتها - مبني على السكون للنصب والجر - وللرفع على خلاف الأصل
هيات	اسم فعل	هيات أن يعود - بمعنى بعد - يرفع فاعلاً فقط
و	حرف عطف حرف نصب فرعي واو المية واو رب واو القسم واو الحال	قام وقعد - ينفرد عن سائر حروف العطف بخمسة عشر حكماً لا تنه عن خلقي وتأتي مثله - ينصب بأن المضمر بعد نهي أو طلب سرت والجبل - أي إزاءه - يأتي بعدها مفعول معه ويليل كموج البحر أرخى سدوله... بعدها مجرور لفظاً والله... لا تدخل إلا على الاسم الظاهر جاء والطقس عاصف - الجملة بعدها في محل نصب حال وأنت أيضاً تساعده - يدخل على الجملة الاسمية ما من أحد إلا وفيه غيوب - يزداد بعد إلا للتوكيد يا يوسفون - في المنادى المبني للجمع المذكور السالم ادخلوا مساكنكم - مبني على السكون في محل رفع فاعل
وراءك	اسم فعل	وراءك أيها الجندي - بمعنى تأخر
وشكان	اسم فعل	وشكان القوم - بمعنى أسرع - بأخذ فاعلاً
وا	نداء وتدبة	وا يوسفاه - يوسف: منادى - الألف للتدبة - الهاء للسكت
واحد	اسم عدد	جاء واحد من الرجال - حسب موقعه
٢١	اسم عدد	عاد واحد وعشرون رجلاً - الأول حسب موقعه والثاني معطوف ملحق بجمع المذكور السالم
الألف	ضمير رفع علامة رفع علامة نصب حرف بناء حرف ندبة حرف مقلوب حرف فاصل حرف زائد	يدرسان - مبني على السكون في محل رفع فاعل قدم الولدان - في المثني أحببت أخاك - في الأسماء الخمسة يا تلميذان - مع المنادى المبني في المثني ومع أسماء الإشارة والموصول وا يوسفاه - يكون في النداء والتدبة يا رباً - مقلوب عن الياء ونون التوكيد اسمعتان - يفضل بين نون النسوة ونون التوكيد فحمل كل قلب ما أطاها... لضرورة شعرية
ي	ضمير المخاطب ضمير المتكلم علامة نصب علامة جر علامة بناء	تريدان لقيان المعالي رخيصة... في الأفعال الخمسة وملحقاتها أعطني كتابي - للنصب والجر رأيت الولدين - في المثني وجمع المذكور السالم مررت بذئ القرنين - في المثني وجمع المذكور السالم والأسماء الخمسة زرت هذين اللذين أعرفهما - في أسماء الإشارة والأسماء الموصولة

معجم بالمُعْرَبَاتِ - ١٩ - حالاتُ إعرابها - أمثلةٌ - فوائِدُ عامَّة

<p>يَقُولُونَ مَا لَا يَفْعَلُونَ - يُرْفَعُ بِثَبُوتِ النَّوْنِ وَيُنْصَبُ وَيَجَزَمُ بِحَذْفِهَا</p> <p>اتَّجَهْتُ يَمِينَ الْجَبَلِ - مَعْرَبٌ وَيُؤْنَى عَلَى الضَّمِّ إِذَا قُطِعَ عَنِ الْإِضَافَةِ لِفَتْحًا لَا مَعْنَى</p> <p>يَا أَيُّهَا اللَّبْنَانِيُّونَ</p> <p>يَا لَيْتَنِي كُنْتُ مَعَهُ - وَيَجُوزُ إِعْرَابُهُ حَرْفَ نِدَاءٍ</p>	<p>الأفعال الخمسة</p> <p>ظرف مكان</p> <p>حرف نداء</p> <p>حرف تنبيه</p>	<p>يَفْعَلُونَ</p> <p>يَمِين</p> <p>يَا</p>
--	--	---

وقال أبو عَنان المازيني

مَنْ أَرَادَ أَنْ يَمُتَلَ كِتَابًا كَبِيرًا فِي النَّحْوِ بَعْدَ سَيِّئَاتِهِ
فَلْيَسْتَح

١٥

١٥

مَشْرِكَ الْمَصْطَلِحَاتِ وَالْأَدْوَاتِ

إرشادات وفوائد:

- ذُكرت الألف قبل الهمزة.
- عوِيلَ الحرف المشدّد والهمزة الممدودة، كحرف واحد.
- في المصطلح المركّب الأوليّة للكلمة الأولى، مثلاً: «لا الناهية» تأتي قبل «لات».
- مصطلح «حروف» يعني عن: حرف وأحرف.
- حُدِّثت (ال) من المصطلحات والمفردات، إلا عند الضّرورة.
- إذا كان للمصطلح أو المفردة تسميتان أو أكثر، تُذكر الصّفحات في التّسمية الأشهر، وتُحال في التّسميات الأخرى إلى تلك التّسمية.
- غاية هذا المسرد تسهيل البحث عن الدّروس والمصطلحات والمفردات لمعرفة طبيعتها واحوالها الصّرفيّة والإعرابيّة.

مِرد - ١ - المصطلحات والأدوات

إِسْم ٣، ٤، ٣٧، ٣٨، ٥٠، ٥٢، ٦٤، ٢٨١	أدوات التحضيض ١٨٤	٢١ - ٣١، ٣٤، ٣٥
إِسْم استفهام ٦٤، ٦٥، ٨٩، ٩٧، ١٥٣، ٢٨٢، ١٥٦	أدوات الشرط ١٨٤، ١٤٤	٢١ - ٢٦، ٢٨، ٧٨، ٢٨٥
إِسْم إشارة ٦٤، ٦٥، ٩٦، ١٠٢، ١٥٦، ٢٨٢، ٢١٨، ١٩١	أدوات العرَض ١٨٤	٢١ أ
إِسْم آلَة ٩٢	أدوات مصدرية (أُنظَر: حروف مصدرية).	٢٣ آ
إِسْم إِنَّ ١٥١، ١٦١	أدوات الموصول ١٨٤	أب ١٠٥، ٢٨٥
إِسْم تفضيل ٦٣، ٧٧، ٨٨، ٨٩، ٩٠، ١٣٨، ١٤٠، ١٧٨، ١٨٤، ٢٠١	إِذْ ٢٣ - ٢٥، ٢٨، ١٠٢، ١٦٨، ١٩٣، ٢١٤، ٢٨٦	إبتداء ٢٣، ٢٤، ٣٠، ٣٢، ٣٤، ١٦٨، ١٨٤
إِسْم جامد ٣٨، ٧٧، ٩١، ٩٢، ١٥٤	إِذَا ٢٣ - ٢٥، ٢٨، ٩٨، ١٠٢، ١٨٤، ١٩٣، ٢٨٦، ٢١٤	إبتدأ ١٦٢، ١٦٥
إِسْم جَمْع ٦٠، ١٠٧	إِذَا ٢٣، ٢٤، ٢٨، ٢٨٦	أبدأ ١٠٢، ٢٨٥
إِسْم جَمْع جِنْسِي ٦٠	إِذَا الفُجائية ١٤٥، ١٥٢، ١٥٥، ١٥٨، ١٦٨، ١٨٤	أبصرَ ١٧٥
إِسْم جِنْس ٦٤، ٧١، ١٠٧	إِذَا ١٦٨، ١٨٤	أبن ١٨٧
إِسْم ذات ٣٨	أذار ١٠٢	أبوان ٥٦
إِسْم زمان ٩١	إِذْمَا ٢٣ - ٢٦، ٢٨، ٩٨، ١٤٤، ٢٨٦	إِتخاذ الفِعْل ١١٨
إِسْم شَرَط ٦٤، ٦٥، ٩٨، ١٥٣، ١٥٦، ٢٨٢	إِذْن ٢٣ - ٢٦، ٢٨، ١٤٣، ٢٨٦	إِتَّخَذَ ١٧٥
إِسْم صَحِيح ٥١	أرى ١٧٧، ٢٨٥	إِثنا عَشْر ٢٨٥
إِسْم صَوْت ١٠٣، ١٠٤	أَرَأَيْتَكَ ١٠٣	إِثنتان ٥٦، ٢٨٥
إِسْم عِلْم ٦٤، ٧١، ٧٢، ٧٧، ٩٠، ٢١٨	إِرْتَدَ ١٦٢	إِثنتان ٥٦
إِسْم فاعِل ٧٧، ٨٠، ٨١، ٨٤، ٨٧، ١٧٨، ١٧٤، ١٧٣، ١٤٠، ١٣٨، ٢١٣	إِزاء ١٠٢، ١٠٢، ٢١٢، ٢٨٦	أَجَلٌ ٢٣ - ٢٥، ٢٨، ٢٨٥
إِسْم فِعْل ٦٤، ٦٥، ١٠٣، ١٠٤، ١٣٨، ١٤٠، ١٧٣، ١٧٨، ١٨٤، ٢٠١	أَسبوع ١٠٢	أَجْمع ٢٢١، ٢٨٥
٢٨٢	إِسْتار الضمير ١٢٣	أَجوف ٨٢، ١١٣، ١١٦، ١٢٠، ١٣٠
إِسْم فِعْل أمر ١٠٣	إِسْتِثْناء ٢٣، ٢٤، ٢٩، ٣١، ١٥١، ١٩٧، ٢٠٤، ٢٠٥، ٢٨٢	أَجوف واوِي ١١٦
إِسْم فِعْل قياسي ١٠٣	إِسْتِثْناء مُتَّصِل ٢٠٤	أَجوف يائِي ١١٦
إِسْم فِعْل ماضٍ ١٠٣	إِسْتِثْناء مُفْرَع ٢٠٤	أَحَدٌ عَشْر ٢٨٥
إِسْم فِعْل مرتَجَل ١٠٣	إِسْتِثْناء مُنْقَطِع ٢٠٤	أَحْمَد ٢٨٥
إِسْم فِعْل مضارع ١٠٣	إِسْتِحَالَ ١٦٢	أَح ١٠٥، ٢٨٥
إِسْم فِعْل منقول ١٠٣، ١٠٤	إِسْتِذْرَاك ٢٣، ٢٤، ٣١، ٣٢	أَخْبَر ١٧٧
إِسْم فِعْل ناقص ١٤٦	إِسْتِصْنَع ١٧٦	إِخْتَار ١٧٦
إِسْم كَاذ ١٥١، ١٦١	إِسْتِثْناءة ١٧٣، ١٨٨	إِخْتِصاص ١٣٩، ١٧٣، ١٨٣
إِسْم كَان ١٥١، ١٦١	إِسْتَفْتَح ٢٣، ٢٤، ٢٨، ٢٩	إِخْتِصاص الظَّرْف ١٤١
إِسْم لا التافية للجنس ٦٤، ٦٥، ١٥١، ١٦١	إِسْتِفْهَام ٢٣، ٢٤، ٢٨، ٣٣، ٣٤، ٨١، ١٢٢، ١٤٣، ١٥٦	إِخْتِصاص المصدر ١٤٦
	إِسْتِفْهَام إنكارِي ٩٠	إِخْتِصاص النِّكْرَة ١٥٢
	إِسْتِقبال ٢٣، ٢٤، ٣١	أَخَذَ ١٦٢، ١٦٥
	إِسْتَنْ ١٧٦، ٣٠٧	أَخْر ٢٨٥
		إِخْلَوْلَق ١٦٢، ١٦٥
		إِدْغام ٦، ١٠، ٦٨
		أدوات الاستفهام ١٨٤

المُصْطَلِحَاتُ وَالْأَدَوَاتُ

-٢-

سِسْر

أفراد ٥٢	الإضافة إلى الجملة ٢١٤	إِسْمٌ مَا ١٥١ ، ١٦١
الأفعال الخمسة ١٤٦ ، ١٢٣ ، ١٤٨ ، ٢٨٣	الإضافة إلى المعرفة ٥٤	إِسْمٌ مَبَالِغَةٌ ٨٦ ، ٨٧ ، ١٣٨ ، ١٤٠ ، ١٧٣ ، ١٧٨
أفعال الدَّمِّ ٢٠٣	إضافة بيانية ٢١٣	إِسْمٌ مَبْنِيٌّ ٦٥
أفعال الرِّجَاءِ ١٦٥	إضافة صِيْقَةٌ إِلَى مَوْصُوفٍ ٢١٣	إِسْمٌ مَبْنِيٌّ بِنَاءٍ عَارِضًا ٦٤
أفعال الشُّرُوعِ ١٦٥	إضافة غير مَنْحَصَّةٍ ٢١١	إِسْمٌ مَبْنِيٌّ بِنَاءٍ لِأَزْمًا ٦٤ ، ٦٥
أفعال العَلْبَةِ ١١٦	إضافة لفظية ٨٣ ، ٨٥ ، ٢٠١ ، ٢١١ ، ٢١٣	إِسْمٌ مُجَرَّدٌ ٥٠
أفعال القُلُوبِ ١٧٥ ، ١٩٢ ، ٢٨٣	إضافة مَنْحَصَّةٍ ٢١١	إِسْمٌ مَرَّةٌ ٧٣ ، ٧٧
أفعال المدح ٢٠٣	إضافة منوية ٨٣ ، ٢٠١ ، ٢١١ ، ٢١٢	إِسْمٌ مَزِيدٌ ٥٠
أفعال مُعْرَبَةٌ ٦٨	أَضْحَى ١٦٢ - ١٦٤	إِسْمٌ مُصَدَّرٌ ٧٣ ، ٧٧ ، ٧٩ ، ١٩١
أفعال المقارَبةِ ١٦٥	إضراب ٢٣ ، ٢٤ ، ٢٩ ، ٣٠ ، ٣٢	إِسْمٌ مَعْنَى ٣٨
أفعال ناقصة ١٦٣ - ١٦٥	أَطْعَمَ ١٧٦	إِسْمٌ مَفْرَدٌ ٦٤ ، ٦٦
أَفْعَلٌ ٢٨٦	إعراب ٦٦ ، ١٨٩ ، ٢٧٩	إِسْمٌ مَفْعُولٌ ٧٧ ، ٨٢ ، ٨٣ ، ١٣٨ ، ١٤١
أَفْعَلٌ بِهِ ١٨١ ، ٢٨٦	إعراب الأسم ١٦ ، ١٥١	١٧٣ ، ١٧٤ ، ١٧٨ ، ٢١٣
أَفْعَلُ التَّعْجُبِ ٩٠ ، ١٣٨ ، ١٤٠ ، ١٧٣ ، ١٨١	إعراب بحركات ظاهرة ٥٧	إِسْمٌ مَكَانٌ ٩١
أَفْعَلُ التَّفْضِيلِ (أَنْظَرُ: اسم تفضيل).	إعراب تقديرية ٦٦	إِسْمٌ مَوْصُولٌ ٢٨ ، ٦٤ ، ٦٥ ، ٩٨ ، ١٠٠ - ١٥٦
أَفْعَلٌ ١٦٥ ، ١٦٢ ، ١٦٥	إعراب التَّوابعِ ١٦	إِسْمٌ مُشْتَقٌّ ٣٨ ، ١٧٨
أَلٌ ٢٣ - ٢٥ ، ٢٨ ، ٥٤ ، ٦٠ ، ٩٩ ، ٢١١ - ٢٨٦ ، ٢١٣	إعراب الجَمَلِ ١٦	إِسْمٌ مُعْرَبٌ ٦٦ ، ٦٨
إلى ٢٣ - ٢٦ ، ٢٩ ، ٢١٠ ، ٢٨٧	إعراب الحرفِ ١٦	إِسْمٌ مُنْصَرَفٌ ٦٤
أَلَا ٢٣ - ٢٥ ، ٢٨ ، ٢٨٧	إعراب الظاهرِ ٦٦	إِسْمٌ نَوْعٌ ٧٣ ، ٧٧
أَلَا الِاسْتِفْتِاحِيَّةِ ١٦٨	إعراب الطَّرْفِ ١٦	أَسْمَاءُ الْإِضَافَةِ ٢٨٢
أَلَا ٢٣ - ٢٥ ، ٢٨ ، ٢٨٧	إعراب لفظي ١٨٧ - ١٨٩	أَسْمَاءُ الْجِهَاتِ ٦٤ ، ٦٥
إِلَّا ٢٣ - ٢٦ ، ٢٩ ، ١٦٩ ، ٢٠٤ ، ٢٨٧	إعراب الفِعْلِ ١٧ ، ١٣٧ ، ١٤٧ ، ١٤٨	أَسْمَاءُ خَمْسَةٌ ٦٤ ، ٦٦ ، ١٠٥ ، ٢٨٢
إِلَامٌ ٢٨٧	إعراب مَحَلِّيٍّ ٦٦ ، ٨٥ ، ٨٧ ، ٨٩ ، ١٨٧ - ١٨٩ ، ١٩٣ ، ١٩٩	أَسْمَاءُ الْمُقَادِيرِ ٢٠٢
إِلَانَ ١٠٢ ، ١٩٣ ، ٢٨٧	إعراب مَقْدَرٍ (أَنْظَرُ: إعراب تقديرية).	إِسْتِنْبَاهٌ ١٧٥
إِنْفَاءُ السَّاكِنِينَ ١٤ ، ٦٨	أَشْطَى ١٧٦ ، ٢٨٦	إِسْتِغْثَالٌ ١٣٩ ، ١٧٣ ، ١٨٤
الَّذِي ٢٨٦	إِعْلَالٌ ٧	إِسْتِغْثَالُ الْمَحَلِّ ٦٨
الَّذَانِ ٢٨٧	إِعْلَالٌ بِالتَّسْكِينِ ٩	إِسْتِثْقَاقٌ ٣٩ - ٤٣
إِنْعَاءٌ ١٧٥	إِعْلَالٌ بِالْحَذْفِ ٩	إِسْتِثْقَاقُ الْمَصَادِرِ ٤٢
أَلْفٌ ١٠٧ ، ٢٨٦	إِعْلَالٌ بِالْقَلْبِ ٨	إِسْتِثْقَاقٌ ٢٣ ، ٣٢
أَلْفُ التَّائِيثِ ٥٣	إِعْلَالُ الْهَمْزَةِ ٧ ، ١٠	أَشْيَاءٌ ٢٨٦
أَلْفُ الْمُنْتَهَى ٥٦ ، ١٤٦	إِعْلَالٌ وَإِدْغَامٌ ١٠	أَصْبَحَ ١٦٢ - ١٦٤
أَلْفُ التُّدْبَةِ ١٨٩	أَعْلَمَ ١٧٧	أَصْدِقَاءٌ ٢٨٦
أَلْفَى ١٧٥	إِغْرَاءٌ ١٣٩ ، ١٧٣ ، ١٨٢	أَصْلُ الْمَشْتَقَاتِ ٣٨ ، ٤٢
أَلْفَاظٌ مُلَازِمَةٌ لِلنَّدَاءِ ١٨٧	أَفَ ، أَفَ ، أَفَ ١٠٣ ، ٢٨٦	أَصْلًا ٢٨٦
أَلْفَابٌ ٦٦ إعراب ٦٦	أَفَاعِيلٌ ١٥١ ، ١٩٧	أَضَ ١٦٢
أَلْفَابٌ بِنَاءٍ ٦٥	أَفَّةٌ ١٠٣	إِضَافَةٌ ٨٩ ، ١٤١ ، ١٥٢ ، ٢١١ - ٢١٤

المُصْطَلِحَات وَالْأَدَوَات

-٣-

مِيسِر

٢٨٥ ، ١٠٣ آه	إبْلِكُ ٢٨٧ ، ١٠٣
أَهْلًا وَسَهْلًا ٢٨٨ ، ١٨٢	أُمّ ٢٣ - ٢٦ ، ٢٩ ، ٢٢٤ ، ٢٨٧
أَوْ ٢٣ - ٢٦ ، ٢٩ ، ٩٨ ، ٢٢٤ ، ٢٨٨	أَمَّا ٢٣ - ٢٥ ، ٢٩ ، ١٦٨ ، ٢٨٨
أَوَاهِ ١٠٣	أَمَّا ٢٣ - ٢٥ ، ٢٩ ، ٩٨ ، ٢٨٨
أُوزَانِ اسْمِ الآلَةِ ٩٢	إِمَّا ٢٣ - ٢٥ ، ٢٩ ، ٢٨٨
أُوزَانِ الاسْمِ المُجْرَدِ ٥٠	أَمَامَ ١٠٢ ، ٢١٢ ، ٢٨٨
أُوزَانِ الاسْمِ المُزِيدِ ٥٠	أَمَامَكَ ١٠٣ ، ٢٨٨
أُوزَانِ أَمْثَلَةِ المَبَالِغَةِ ٨٦	امْتَلَأَ ١١٩
أُوزَانِ جَمْعِ التَّكْسِيرِ ٦١	أَمْثَلَةُ المَبَالِغَةِ (أَنْظُرُ: اسم مبالغة).
أُوزَانِ جَمْعِ الفَلَّةِ ٥٩	أَمَدَ ١٠٢
أُوزَانِ جَمْعِ الكَثْرَةِ ٥٩	أَمَدًا ٢٨٧
أُوزَانِ الفِعْلِ المُجْرَدِ ١١٦	أَمَرَ ١٧٦
أُوزَانِ الفِعْلِ المُزِيدِ ١١٧ ، ١١٨ ، ١٣١ -	أَمَرَ ٢٣ ، ٢٤ ، ٣٢ ، ١٢٢ ، ١٤٣
١٣٣	أَمَرَ بالصِّيغَةِ ١١٤
أُوزَانِ المَصْدَرِ المُجْرَدِ ٧٤	أَمَرَ بِاللَّامِ ١١٤
أُوزَانِ المَصْدَرِ المُزِيدِ ٧٥	أَمَرَ مُؤَكَّدًا ١٢٢ ، ١٣٥ ، ١٣٤
أَوْشَكَ ١٦٢ ، ١٦٥	أَمْسَى ١٠٢ ، ٢٨٧
أَوَّلُ ٢١٢ ، ٢٨٨	أَمْسَى ١٦٢ - ١٦٤
أَوَّلُو ٢٨٨	أَمِينُ ١٠٣ ، ٢٨٥
أَيُّ ٢٣ - ٢٦ ، ٣٠ ، ١٨٦ ، ٢٨٩	أَنَّ ٢٣ - ٢٥ ، ٢٩ ، ٧٨ ، ١٤٣ ، ١٦٧ ، ٢٨٨
أَيُّ ٢٤ ، ٩٧ ، ٩٩ - ١٤٤ ، ١٨٣ ، ٢١٢ ،	
٢٢٥ ، ٢٨٩	أَنَّ مَصْدَرِيَّةً ١٦٤
أَيُّ الاسْتِفْهَامِيَّةِ ١٩١	إِنَّ ٢٣ - ٢٦ ، ٢٩ ، ٩٨ ، ١٤٢ ، ١٤٤ ،
أَيُّ الشَّرْطِيَّةِ ١٩١	١٦٢ ، ١٦٦ ، ١٦٧ ، ١٨٤ ، ٢٨٨
إِيَّ ٢٣ - ٢٥ ، ٣٠ ، ٢٨٩	إِنَّ ٢٣ - ٢٦ ، ٧٨ ، ١٦٧ ، ٢٨٨
إِيَّ ٢٣ - ٢٦ ، ٢٨ ، ٢٨٥	إِنَّ ٢٥ ، ٢٦ ، ٢٩ ، ١٦٧ ، ١٧٥
إِيَّا ٢٣ - ٢٦ ، ٣٠ ، ١٨٦ ، ٢٨٩	إِنَّ وَأَخْوَاتِهَا ١٦١ ، ١٦٢ ، ١٦٧ ، ٢٨٣
إِيَّاكَ ١٨٢ ، ٢٨٩ .	أَنَّى ٩٧ ، ٩٨ ، ١٠٢ ، ١٤٤ ، ١٩٣ ، ٢٨٨
إِيَّانَ ٩٧ ، ٩٨ ، ١٠٢ ، ١٤٤ ، ١٩٣ ، ٢٨٩	أَنَاءَ ١٠٢ ، ٢٨٥
إِيَّاهَا ١٨٣	أَنبَأَ ١٧٧
إِيَّاهُ ٢٨٩	إِنْبَرَى ١٦٢ ، ١٦٥
إِيضاح ٢١٨	إِنْتِساب ١١٨
إِيْن ٩٧ ، ٩٨ ، ١٠٢ ، ١٩٣ ، ٢٨٩	أَنسَى ١٧٦
إِيْنَمَا ٩٨ ، ١٤٤ ، ٢٨٩	أَنشَأَ ١٦٢ ، ١٦٥
إِيْنِ ١٠٣	أَنشَدَ ١٧٦
	إِنْتِغَالَ المَحَلِّ بِالحَرَكَةِ المُناسِبَةِ ٦٨
	أَنفَأَ ٢٨٥
	إِنْقَلَبَ ١٦٢

— ب —

ب ٢١ - ٢٦ ، ٣٠ ، ٢١٠ ، ٢٨٩
بَاءُ زَائِدَةٌ ١٦٣ ، ١٦٦
بَابُ سِتْنِينَ ٥٧
بَاتَ ١٦٢ - ١٦٤
بَيْتَسَ ١٥٥ ، ١٥٨ ، ٢٠٣ ، ٢٨٩
بَيَّسًا ٢٨٩
بَيَّحَ ١٠٣ ، ٢٨٩
بَدَّ ١٠٣
بَدَارَ ١٠٣
بَدَّلَ ١٥١ ، ١٨٧ ، ٢١٧ ، ٢٢٢ - ٢٢٤
بَدَّلَ اشْتِغَالَ ٢٢٢
بَدَّلَ بَعْضَ ٢٢٢
بَدَّلَ تَفْصِيلَ ٢٢٢
بَدَّلَ كَلَّمَ ٢٢٢
بَيَّنَّ ١٠٣
بَضِعَ ١٠١ ، ١٠٦ ، ٢٨٩
بَطَّانَ ١٠٣ ، ٢٨٩
بَطَّلَانَ عَمَلَ لَيْسَ ١٦٣
بَعَدَ ١٠٢ ، ١٩٣ ، ٢١٢ ، ٢٨٩
بَعْدًا ٢٨٩
بَعِضَ ٢١٢ ، ٢٩٠
بَعْلَبَكَ ٢٩٠
بَعْنَةً ٢٩٠
بَلَّ ٢٣ - ٢٦ ، ٣٠ ، ٢٢٤ ، ٢٩٠
بَلَى ٢٣ - ٢٥ ، ٣٠ ، ٢٩٠
بَلَّهَ ١٠٣ ، ٢٩٠
بِنَاءَ ٦٥ ، ١٤٧ ، ١٨٩ ، ٢٧٩
بِنَاءَ عَارِضَ ٦٥
بِنَاءَ عَلَى السُّكُونِ ١٤٧
بِنَاءَ عَلَى الضَّمِّ ١٤٧
بِنَاءَ عَلَى الفَتْحِ ٧٢ ، ١٤٧ ، ١٦٩
بِنَاءَ عَلَى الكَسْرِ ٧٢
بِنَاءَ الفِعْلِ ١٤٧ ، ١٤٨
بِنَاءَ لِازِمَ ٦٥
بَهَ ١٠٣
بَيَّانَ عَدَدَ ١٤١ ، ١٩١

المُصْطَلِحَاتُ وَالْأَدَوَاتُ

-٤-

مِسْرَد

تَلْقَاءُ ٢١٢ ، ٢٩٠
تَمَنُّ ٢٣ ، ٢٤ ، ٣٢ ، ٣٣ ، ١٢٢ ، ١٤٣
تَمْيِيزُ ٨٨ ، ٨٥ ، ٩٠ ، ٩٧ ، ١٠١ ، ١٠٧ ،
١٥١ ، ١٩٧ ، ٢٠٢ ، ٢٠٣
تَمْيِيزُ الْجُمْلَةِ (أَنْظَرُ: تَمْيِيزُ النَّسْبَةِ).
تَمْيِيزُ الْمَفْرُودِ ٢٠٢
تَمْيِيزُ النَّسْبَةِ ٢٠٢
تَنْأُرُ ١٧٣ ، ١٨٤ ، ١٨٥
تَنْبِيهِ ٢٣ ، ٢٤ ، ٢٨ ، ٣٣ ، ٣٤ ، ١٨٧
تَنْدِيمُ ٢٣ ، ٢٤ ، ٢٨ ، ٣٤
تَنْكِيْرُ ٥٢
تَنْوِينُ ٥ ، ٥٤ ، ٢١١
تَنْوِينُ التَّمَكُّنِ ٥٤
تَنْوِينُ التَّنْكِيرِ ٥٤
تَنْوِينُ الْحِكَايَةِ ٥٤
تَنْوِينُ شَاذٍ ٥٤
تَنْوِينُ الضَّرُورَةِ ٥٤
تَنْوِينُ الْعِوَضِ ٥٤
تَنْوِينُ غَالِي ٥٤
تَنْوِينُ الْمُقَابَلَةِ ٥٤
تَوَاعِي ١٥١ ، ٢١٧ ، ٢٢٦
تَوَاضِعُ ١٨٣
تَوَكِيدُ ٢٣ ، ٢٤ ، ٢٩ ، ٣١ ، ٣٣ ، ١٢٥ ،
١٥١ ، ١٨٧ ، ٢١٧ ، ٢١٨ ، ٢٢١ ،
٢٢٣ ، ٢٨٢
تَوَكِيدُ التَّوَكِيدِ ٢٢١
تَوَكِيدُ لَفْظِي ٢٢١
تَوَكِيدُ مَعْنَوِي ٢٢١

تَذْكِيرٌ وَتَأْنِيثٌ ٥٣
تَرْتِيبٌ ١٩٨
تَرْجُحٌ ٢٣ ، ٢٤ ، ٣١ ، ٣٢ ، ١٢٢ ، ١٤٣
تَرْخِيمٌ ٢١٨ ، ٢٢٠
تَرْخِيمٌ ١٧٣ ، ١٩٠
تَرْكٌ ١٧٥
تَسْمِيرٌ ١٩٨
تَشْبِيهُ ٢٣ ، ٢٤ ، ٣١ ، ١٩٨
تَصْرِيْفٌ ٢٣ ، ٢٤ ، ٣٠ ، ٣٣ ، ٣٤
تَصْرِيْفُ الْفِعْلِ ١٢٣ - ١٣٤
تَصْغِيرٌ ٥٢ ، ٦٣ ، ١٥٢
تَضْعِيفٌ ١١٩ ، ١٢١
تَعَالٌ ١٠٤
تَعَجُّبٌ ٢٣ ، ٢٤ ، ٣٢ ، ٣٣ ، ٩٠ ، ١٨٨ ،
٢٨٣
تَعْدِيَةٌ ١١٨
تَعْدِيَةٌ أَفْعَلُ التَّفْضِيلِ ٩٠
تَعَدُّرٌ ٦٨
تَعْرِيفٌ ٢٣ ، ٢٤ ، ٢٨ ، ٥٢ ، ٢١١
تَعْرِيفُ النَّكْرَةِ ٥٤
تَعَسُّا ٢٩٠
تَعَسُّمٌ ١٧٥
تَعْلِيْقٌ ١٧٥ ، ١٧٧
تَعْمِيلٌ ٢٣ ، ٢٤ ، ٢٨ ، ٣٠ ، ٣٣ -
تَغْيِيرٌ لَفْظِي ١٦٢
تَغْيِيرٌ مَعْنَوِي ١٦٢
تَفْسِيرٌ ٢٣ ، ٢٤ ، ٢٩ ، ٣٠ -
تَفْصِيلٌ ٢٣ ، ٢٤ ، ٢٩ ، ٣٣ ، ١٩٨
تَفْضِيلٌ ٩٠ ، ١٨١
تَفَكَّرَ ١٧٥
تَقْدِيرٌ عِلَامَاتُ الْإِعْرَابِ ٦٨
تَقْدِيمُ الْحَبْرِ ١٥٣ ، ١٥٦ ، ١٦٣ ، ١٦٤
تَقْدِيمُ الْفَاعِلِ ١٣٩
تَقْدِيمُ الْمَفْعُولِ بِهِ ١٣٩
تَقْرِبٌ ٦٣
تَقْلِيلٌ ٢٣ ، ٢٤ ، ٣٠ ، ٣١ ، ٦٣
تَكْنِيْرٌ ٢٣ ، ٢٤ ، ٣٠ ، ١١٨
تَكْلُفٌ ١١٨
٣١٠

بَيَانُ نَوْعِ ١٤١ ، ١٩١
بَيِّنَةٌ ١٠٢
بَيِّنَةٌ ٢٠٤ ، ٢٠٥ ، ٢٩٠
بَيِّنٌ ٢١٢ ، ٢٩٠
بَيِّنٌ بَيِّنٌ ١٠٢
بَيِّنًا ١٠٢ ، ١٩٣ ، ٢٩٠
بَيِّنًا ١٠٢ ، ١٩٣ ، ٢٩٠

ت

ت ٢١ - ٢٦ ، ٣٠ ، ٢١٠ ، ٢٩٠
تَاءُ تَأْنِيثٍ ٩١ ، ١٩٠
تَاءُ طَوِيلَةٌ ١٤
تَاءُ مِبَالِغَةٌ ٨٦
تَأْكِيدٌ ١٩١
تَأْنِيثٌ ٥٢
تَأْنِيثُ الصِّفَاتِ ٥٣
تَابِعٌ ٢٢٦
تَابِعُ الْمُنَادَى ١٨٦ ، ١٨٧
تَارَةٌ ٢٩٠
تَبَدُّلٌ ١٦٢
تَثْبِيْةٌ ٥٣
تَجَاهٌ ٢١٢ ، ٢٩٠
تَجَرُّدٌ ١٨٠
تَحَجُّبٌ ٦٣
تَحْتٌ ١٠٢ ، ١٩٣ ، ٢٩٠
تَحْذِيرٌ ١٢٩ ، ١٧٣ ، ١٨٢
تَحْضِيْضٌ ٢٣ ، ٢٤ ، ٢٨ ، ٣٢ ، ٣٤ ،
١٤٣ ، ١٤٢٢
تَحْقِيْرٌ ٦٣
تَحْقِيْقٌ ٢٣ ، ٢٤ ، ٣١
تَحْوِيلٌ ١٦٢
تَحْوِيلٌ ١١٨ ، ١٦٤
تَحْوِيلٌ ١٧٥
تَحْذَنٌ ١٧٥
تَحْضِيْصٌ ١٥٧ ، ٢١١ ، ٢١٨ ، ٢٢٤
تَحْيِيْرٌ ٢٣ ، ٢٤ ، ٢٩
تَذْكِيرٌ ٥٢

ث

ث ٢١ ، ٢٢
ثُبُوتٌ ٨٣ ، ٨٤
ثُبُوتُ النَّوْنِ ١٤٦ ، ١٤٧
ثِقَلٌ ٦٨
ثَلَاثِيٌّ لِأَزْمٍ ٨٤
ثَمٌ ١٠٢ ، ٢٩١
ثُمَّ ٢٣ - ٢٦ ، ٣٠ ، ١٤٣ ، ٢٢٤ ، ٢٩١

المصطلحات والأدوات

-٥-

مصدر

٢٩١	جُمْلَةٌ حَالِيَّةٌ ١٥٢ ، ١٥٣ ، ١٩٩	ثمان ١٠٧
حَتَّى الْإِبْتِدَائِيَّةِ ١٦٨	جُمْلَةٌ خَبَرِيَّةٌ ١٠٠ ، ١٥٢ ، ١٥٨ ، ٢١٤ ،	نَمَةٌ ٢٩١
حَتَّى هَلَا ١٠٣	٢٢٠	نَمَّتْ ١٠٢
حَجَا ١٧٥	جُمْلَةٌ شَرْطِيَّةٌ ١٤٥ ، ١٥٤ ، ١٥٨ ، ٢٢٠ ،	نَمَّتْ ٢٣ ، ٢٤ ، ٢٩١
حَدَّثَ ١٧٧	جُمْلَةٌ طَلْبِيَّةٌ ١٥٣ ، ١٥٨ ، ٢٢٠ ،	نُتِنَانٍ ٥٦
حُدُوثٌ ٨٠ ، ٨٤ ، ٨٦	جُمْلَةٌ فِعْلِيَّةٌ ١٥ ، ١١٤ ، ١٣٨ ، ١٣٩ ،	
حُدَاةٌ ٢١٢	١٥٤ ، ١٦٢ ، ١٦٧ ، ١٩٩ ، ٢١٤ ،	
حُدَارٍ ٢٩١	٢٢٣	
حَذَفَ حَرْفَ الْعِلَّةِ ١٤٧	جُمْلَةٌ قَوْلٌ ١٠١	
حَذَفَ الْحَبْرَ ١٥٨ ، ١٥٥	جُمْلَةٌ مُنْتَهَ ١٤٢ ، ١٩٩ ، ٢٠٤ ،	ج ٢١ ، ٢٢
حَذَفَ الْفِعْلَ ١٣٩ ، ١٨٢ - ١٨٨ ، ١٨٦ - ١٩١	جُمْلَةٌ مَنْفَعَةٌ ١٤٢ ، ١٩٩ ، ٢٠٤ ،	جَارٌ وَمَجْرُورٌ ١٠٠ ، ١٥٣ ، ١٥٥ ، ١٥٧ ،
حَذَفَ كَانٍ ١٦٣ ، ١٦٤	جُمْلَةٌ نَعْتِيَّةٌ ١٥٢ ، ٢٢٠ ،	١٥٨
حَذَفَ الْمَبْتَدَأَ ١٥٨ ، ١٥٥	جَمْعٌ ٢١٢ ، ٢٢١ ، ٢٩١ ،	جَامِدٌ (أَنْظَرُ: اسْمُ جَامِدٍ)
حَذَفَ الْمَفْعُولَ بِهِ ١٣٩	جِهَاتٌ سِتٌّ ١٠٢ ، ٢١٢ ، ٢٢٣ ،	جَرٌّ ٢٥ ، ٦٦
حَذَفَ التَّوْنِ ١٤٦ ، ١٤٧	جِهَةٌ ١٠٢	جَرٌّ بِالْإِضَافَةِ ٨٧
حَرَى ١٦٢ ، ١٦٥	جَوَابٌ ٢٣ ، ٢٤ ، ٢٨ ، ٣٠ ، ٣٢ ، ٣٣ ،	جَزَى ١٧٦
حَرَفٌ ٣ ، ٤ ، ٢١ ، ٢٨١ ، ٢٨٣	١٤٥ ، ١٤٤	جَزَاءٌ (أَنْظَرُ: جَوَابٌ).
حَرَكَةٌ إِعْرَابِيَّةٌ ١٨٩	جَوَابٌ اسْتِفْهَامٌ ١٥٨	جَزَمَ ٢٥ ، ١٢٥ ، ١٤٢ ، ١٤٤
حَرَكَةٌ بِنَائِيَّةٌ ١٨٩	جَوَابٌ طَلَبٌ ١٤٥	جَزَمَ الْمَضَارِعَ ١٤٤
حُرُوفٌ ١٣ ، ١٨٤	جَوَابٌ قَسَمٌ ١٢٢ ، ١٥٥ ، ١٥٨ ، ١٦٨ ،	جَعَلَ ١٦٢ ، ١٦٥ ، ١٧٥
حُرُوفٌ أُبْجَدِيَّةٌ ٢١	جَوَابٌ لَوْلَا ١٥٨	جَلَّلَ ٢٣ - ٢٥ ، ٣٠ ، ٢٩١
حُرُوفٌ اسْتِثْنَاءٌ ٢٦	جَوَازِيمٌ ١٣٠ ، ١٤٧ ،	جَمَعَ ٥٢
حُرُوفٌ جَرٌّ ٢٦ ، ٧٨ ، ٢١٠	جُوتٌ ١٠٣	جَمَعَ أَعْلَامٌ ٦٠
حُرُوفٌ جَزْمٌ ٢٦ ، ١٤٤	جَبْرٌ ٢٣ - ٢٥ ، ٣٠ ، ٢٩١ ،	جَمَعَ تَكْسِيرٌ ٥٩ - ٦١ ، ٦٤ ، ٦٦
حُرُوفٌ خَلْقٌ ٢٢		جَمَعَ جَمْعٌ ٥٩ ، ٦٠
حُرُوفٌ زِيَادَةٌ ٥٠		جَمَعَ قَلَّةٌ ٥٩ ، ٦٣ ، ١٠٦
حُرُوفٌ شَدِيدَةٌ ١٢		جَمَعَ كَثْرَةٌ ٥٩ ، ٦٣
حُرُوفٌ شَرْطٌ ٩٨		جَمَعَ مُؤَنَّثٌ سَالِمٌ ٥٧ - ٦٠ ، ٦٤ ، ٦٦
حُرُوفٌ شَمْسِيَّةٌ ٢٢		جَمَعَ مُذَكَّرٌ سَالِمٌ ٦٦ ، ٦٨
حُرُوفٌ صَغِيرٌ ٢٢		جَمَعَ مُرَكَّبَاتٌ ٦٠
حُرُوفٌ عَامِلَةٌ ٢٦		جُمُعَةٌ ١٠٢
حُرُوفٌ عَطْفٌ ٢٦		جُمَلٌ لَهَا مَحَلٌّ ١٥
حُرُوفٌ عِلَّةٌ ٧ ، ١٢١ ، ١٢٣		جُمَلٌ لَا مَحَلَّ لَهَا ١٥
حُرُوفٌ غَيْرٌ عَامِلَةٌ ٢٦		جُمْلَةٌ ١٥ ، ١٨٦ ، ١٩٩
حُرُوفٌ قَسَمٌ ٢١٠		جُمْلَةٌ اِبْتِدَائِيَّةٌ ١٥٢
حُرُوفٌ مَبَانٍ ٢١ ، ٢٢ ، ٢٦		جُمْلَةٌ اخْتِصَاصٌ ١٨٣
حُرُوفٌ مُسْتَعْلِيَّةٌ ٢٢		جُمْلَةٌ اسْمِيَّةٌ ١٥ ، ١٥٢ - ١٥٨ ، ١٦١ ،
		١٦٢ ، ١٦٦ ، ١٦٧ ، ١٦٩ ، ٢١٤
		جُمْلَةٌ اِنْتِشَاقِيَّةٌ ١٠٠ ، ١٥٤ ، ٢٢٠ ،
		٣١١

ج

ح

المصطلحات والأدوات

-٦-

مصدر

حروف مُشَبَّهة بالفعل ١٨٤ ، ١٦٧ ، ٧٨	حروف مصدرية ٧٨	حروف مُضَارَعَة ١١٥	حروف معانٍ ٢٦ ، ٢٣ ، ٢١	حروف معنّاة ٢٢	حروف مُعْجَمَة ٢٢	حروف نداء ٢٦ ، ٨١ ، ١٨٦	حروف تُسَخِّغ ٢٦	حروف نصب ٢٦	حروف نصب فُرْعِيّ ٢٦	حروف نصب ومصدر ٧٨	حروف نُفْي ١٦٦	حروف هجائية ٢١	حساب جُمَل ٢١	حَسَبَ ١٧٥ ، ٢٩١	حَسَبَ ٢١٢	حَضَرَ ١٥٧	حَقَّقَ الصِّدَاقَ ٩٧ ، ٩٨ ، ١٠١ ، ١٥٣ ، ١٨٤ ، ١٥٨ ، ١٨١	حَقًّا ٢٩١	حِكَايَة ١٥١ ، ٢١٧ ، ٢٢٥	حِكَايَة جُمْلَة ٢٢٥	حِكَايَة مفرد ٢٢٥	حِكَايَة مكتوب ٢٢٥	حِكَايَة ملفوظ ٢٢٥	حِلْيَة ٨٤ ، ٨٨ ، ١١٩	حَمَّ ١٠٥ ، ٢٩١	حَمَادِي ٢١٢	حَمْدًا ٢٩١	حَنَانِيك ٢١٢	حَنِي ١٠٣ ، ٢٩٢	حَنِي مِلا ١٠٣	حَيِّثُ ١٠٢ ، ١٦٨ ، ١٩٣ ، ٢١٤ ، ٢٩٢	حَيُّمًا ٩٨ ، ١٤٤ ، ٢٩٢	حَيَّهَل ١٠٣	حِين ١٠٢																							
ذ ٢٢ ، ٢١	ذَا ٩٦ ، ٩٩	ذات ٢٩٢	ذَمَّ ٢١٨ ، ٢٢٠ ، ٢٨٣	ذُو ٩٩ ، ١٠٥ ، ٢١٢ ، ٢٩٢	ذَيْت ١٠١ ، ٢٩٢	ذ ٢٢ ، ٢١	رَابِطَة جواب ٢٣ ، ٣١	رَاح ١٦٢	رَأَى ١٧٥	رَبَّ ٢٣ - ٢٦ ، ٣٠ ، ٢١٠ ، ٢٩٢	رَبَّتَ ٢٣ ، ٢٤ ، ٢٩٢	رَبِيع ١٠٢	رَجَحان ١٧٥	رَجَعَ ١٦٢	رَدَّع ٢٣ ، ٢٤ ، ٣١	رَزَقِي ١٧٦	رَفَعَ ٦٦ ، ١٤٢	رَفَعَ على الفاعلية ٨٥	رَفَعَ المضارع ١٤٣	رُوَيْدَ ١٠٣	رُوَيْدَك ١٠٣ ، ٢٩٢	رَيْثُ ١٠٢ ، ٢٩٣	رَيْثِمًا ١٠٢ ، ٢٩٣	ذ ٢٢ ، ٢١	زائد ٣٤	زائدة ٢٣ ، ٢٨ ، ٣٠ ، ٣٢ ، ٣٣	خ ٢٢ ، ٢١	خَاصَّة ٢٩٢	خَالَ ١٧٥	خَيَّرَ ١٧٧	خَيَّرَ ٨١ ، ١٥١ ، ١٥٨ ، ١٦١ ، ١٦٣ ، ١٦٦ ، ١٦٨ ، ١٩١	خَيَّرَ إِنَّ ١٥١ ، ١٦١	خَيَّرَ كَأَنَّ ١٦١	خَيَّرَ كَأَنَّ ١٥١ ، ١٦١	خَيَّرَ لا ١٥١	خَيَّرَ لا النافية للجنس ١٦١	خَيَّرَ ما ١٥١ ، ١٦١	خريف ١٠٢	خطاب ٢٣ ، ٣١	خَلَا ٢٣ - ٢٦ ، ٣٠ ، ٣٠٤ ، ٢٠٥ ، ٢١٠ ، ٢٩٢	خَلَقًا ٢٩٢	خَلَّفَ ٢٩٢	خَلَّقَ ١١٩	خَمِيس ١٠٢	ذ ٢٢ ، ٢١	ذُخُول في الصِّفَة ١١٨	ذَرَى ١٧٥	ذَرَكَ ١٠٣	ذَعَا ١٧٦	ذُعَا ١٥٢	ذَنَسَ ١١٩	ذَوَالِيك ٢١٢ ، ٢٩٢	دُون ٢٩٢	دُونَك ١٠٣ ، ٢٩٢	ذ ٢٢ ، ٢١	زائد ٣٤	زائدة ٢٣ ، ٢٨ ، ٣٠ ، ٣٢ ، ٣٣

المُصْطَلِحَاتُ وَالْأَدَوَاتُ

-٧-

ميسر

صفة ٥٢ ، ٥٨ ، ١٠٢ ، ١٤١ ، ١٥٢
 صفة للإبهام ٢٣ ، ٣٣
 صفة مُشَبَّهة ٨٤ ، ٨٥ ، ١٣٨ ، ١٤٠ ، ١٧٣ ،
 ١٧٤ ، ١٧٨ ، ١٨٤ ، ٢١٣
 صِلَة مَوْصُول ٨١ ، ١٠٠ ، ١٦٨
 صَة ١٠٣ ، ٢٩٤
 صَيَّرَ ١٧٥
 صَيَّرُوْرَة ١١٨

— ض —

ض ٢١ ، ٢٢
 ضَحْوَة ٢٩٤
 ضَمَّ ٦٥
 ضَمَّة ٥
 ضَمَّتَان ٥
 ضَمِير ٦٤ ، ٦٥ ، ٩٣ - ٩٥ ، ١٥٦ ، ١٩١ ،
 ٢١٨ ، ٢٢٤ ، ٢٨٢
 ضَمِير رَفَع مُتَحَرِّك ١٤٧
 ضَمِير شَأْن ٩٥
 ضَمِير عِمَاد (أَنْظَرُ: ضَمِير قَصَل).
 ضَمِير قَصَل ١٥٧
 ضَمِير مُتَّصِل ٩٣ ، ٩٤
 ضَمِير مُسْتَبْر ٩٣ ، ٩٤
 ضَمِير مُنْفَصِل ٩٣ ، ٩٤
 ضَوَابِط ٥

— ط —

ط ٢١ ، ٢٢
 طَالَمَا ٢٩٤
 طَرًّا ٢٩٤
 طَلَفَقَ ١٦٢ ، ١٦٥
 طَ ٢١
 طَلَب ١١٨ ، ١٤٣ ، ١٦٨ ، ١٩١
 طَلَب مَخْض ١٤٣

— ش —

ش ٢١ ، ٢٢
 شَبَّاط ١٠٢
 شَبَّه ٢١٢ ، ٢٩٣
 شَبَّه جَمَعَ ٦٠
 شَبَّه جُمَلَة ١٥٤ ، ١٨٦ ، ١٩٩
 شَبَّه صَحَّحَ ٥١ ، ٦٢
 شَبَّه فَعَلَ ١٣٨ ، ١٤٠ ، ١٩٤
 شَبَّه بِالْفِعْلِ ١٧٨ ، ١٨٠
 شَبَّانَ ١٠٣ ، ٢٩٣
 شَبَّ ٥
 شَرَطَ ٢٣ ، ٢٤ ، ٢٩ ، ٣١ - ٣٣ ، ١٤٤

زَعَمَ ١٧٥ ، ٢٩٣
 زَمَان ١٠٢
 زَهْ ١٠٣
 زَوَّجَ ١٧٦
 زَوَّدَ ١٧٦
 زِيَادَة ٢٤
 زِيَادَة بَيَان ١٨٣
 زِيَادَة حُرُوف ١٣
 زِيَادَة كَان ١٦٣ ، ١٨١

— س —

س ٢١ - ٢٥ ، ٣١ ، ١١٤ ، ٢٩٣
 سَاءَ ٢٠٣ ، ٢٩٣
 سَائِرَ ٢١٢
 سَاعَة ١٠٢
 سَالِم (أَنْظَرُ: فَعَلَ سَالِم).
 سَأَ ١٠٣
 سَأَلَ ١٧٥
 سَبَّحَانَ ٢١٢ ، ٢٩٣
 سَخَّفَا ٢٩٣
 سَدَّ سَدَّ ١٥٥ ، ١٥٦ ، ١٥٨ ، ١٧٥ ،

— ص —

ص ٢١ ، ٢٢
 صَاحِبِ الْحَالِ ١٩٨ - ٢٠١
 صَارَ ١٦٢ - ١٦٤
 صَبَّاحَ مَسَاءَ ١٠٢ ، ٢٩٣
 صَبَّرًا ٢٩٣
 صَدَارَة (أَنْظَرُ: حَقَّ الصَّدَارَة).
 صَدَّقَ ١٧٦
 صَدَّقَا ٢٩٣
 صَرَاحَة ٢٩٣
 صَرَفَ ٣
 صِفَاتِ لِلْمَذَكَّرِ وَالْمَوْثُوثِ ٥٣

٢٠١ ، ٢١٨
 سَبَّرًا ٢٩٣
 سَبَّرَعَانَ ٢٩٣
 سَعَّدِيكَ ٢١٢
 سَقَى ١٧٦
 سَكَّتَ ٢٣ ، ٣٣
 سَكُونُ ٥ ، ٦٥
 سَلَبَ ١١٨
 سَمَى ١٧٦
 سَمَاعَ ١٠٣
 سَمَعَا ٢٩٣
 سَوَى ٢٤ ، ٢٠٤ ، ٢٠٥ ، ٢١٢ ، ٢٩٣
 سَوَّفَ ٢٣ - ٢٥ ، ٣١ ، ١١٤ ، ٢٩٣

المصطلحات والأدوات - ٨

س

ظ

علامة جزم ٦٨	عامل لفظي ٦٦ ، ٢٠٠	ظ ٢١ ، ٢٢
علامة حذف ١٨	عامل محذوف ١٧٣ ، ١٧٩	ظرف (أنظر: مفعول فيه).
علامة حصر ١٨	عامل معنوي ٦٦ ، ٢٠٠	ظرف زمان ٩٧ ، ٩٨ ، ١٠٢ ، ١٩٣
علامة رفع ٦٨	عجتبا ٢٩٤	ظرف شبه مُصرف ١٩٣
علامة ضرب ٢٣ ، ٣١	عدّ ١٧٥	ظرف غير مُصرف (أنظر: ظرف مبني).
علامة نصب ٦٨	عدا ٢٣ - ٢٦ ، ٣١ ، ٢٠٤ ، ٢٠٥ ، ٢١٠	ظرف غير ملازم للظرفية ١٠٢
علّة (أنظر: حروف علّة).	٢٩٤	ظرف مبني ١٠٢ ، ١٩٣
علق ١٦٢ ، ١٦٥	عدّد ١٠٢ ، ١٠٦ ، ١١٠ ، ١٩١ ، ٢٠٢	ظرف مُتهم ١٠٢ ، ١٩٣ ، ٢١٤
علم ١٧٥	٢٨٢	ظرف مُتضمن معنى الشرط ٩٨
علم (أنظر: اسم علم).	عدّد أصلي ١٠٦ - ١١٠	ظرف محدود ١٠٢ ، ١٩٣ ، ٢١٤
علم أجمعي ٦٤ ، ٦٧	عدّد ترتيبي ١٠٦ ، ١٠٨ - ١١٠	ظرف مضاف إلى جملة ٦٤ ، ٦٥
علم جنسي ٧١	عدّد مركّب ٦٤ ، ٦٥ ، ١٠٦ - ١١٠	ظرف مُعرب ٦٤ ، ١٠٢
علم مركّب ٧١ ، ٧٢	عدّد مُعرب ٦٤	ظرف مكان ٩٧ ، ٩٨ ، ١٠٢ ، ١٩٣
علم مركّب إسنادي ٧١ ، ٧٢	عدّد مُفرد ١٠١ ، ١٠٦ - ١١٠	ظرف ملازم للظرفية ١٠٢
علم مركّب إضافي ٧١ ، ٧٢	عَدَس ١٠٣	ظرفية ٢٣ ، ٢٤ ، ٢٨ - ٢٨ ، ٣٤ ، ٩٨
علم مركّب مزجي ٧١ ، ٧٢	عُدَيْرِك ١٨٢	ظَلّ ١٦٢ - ١٦٤
علم مُفرد ٦٤ ، ٦٧ ، ٧١	عَرَض ٢٣ ، ٢٤ ، ٢٨ ، ٢٩ ، ٣٢ ، ٣٣	ظنّ ١٧٥ ، ٢٩٤
علمية ١٤١	١٤٣ ، ١٢٢	ظنّ ٢٣ ، ٣١
عمّ ٢٩٤	عَسَى ١٦٢ ، ١٦٥	
عمّا ٢٩٤	عَطَف ٢٣ - ٢٥ ، ٢٩ ، ٣٢ ، ٣٤ ، ١٥١	
عمدة ١٣٨ ، ١٧٧	٢٢٤ ، ٢١٧ ، ١٨٥	
عموم النكرة ١٥٢	عَطَف بيان ١٨٧ ، ٢٢٤	
عن ٢٣ - ٢٦ ، ٣١ ، ٢١٠ ، ٢٩٤	عَطَف نَسَق ٢٢٤	
عند ١٠٢ ، ١٩٣ ، ٢١٢ ، ٢٩٥	عُقود ١٠٦ - ١١٠	
عندك ١٠٣	عَل ١٠٢ ، ٢١٢ ، ٢٩٤	
عوامل لفظية ١٥٢ ، ١٥٤	عَلّ ٢٣ ، ٢٥ ، ٣١	
عوامل معنوية ١٥٤	على ٢٣ - ٢٦ ، ٣١ ، ٩٨ ، ٢١٠ ، ٢٩٤	
عوامل المفعول به ١٧٤	على خلاف الأصل ١٢٣	
عوض ١٠٢ ، ٢٩٥	علام ٢٩٤	
عيانا ٢٩٥	علامة استفهام ١٨	
عيب ٨٤ ، ٨٨ ، ١١٩	علامة إعراب ٦٨	
عين ٢٣١ ، ٢٩٥	علامة اقتباس ١٨	
	علامة انفعال ١٨	
	علامة تابعية ١٨	
	علامة تانيث ٥٣	
	علامة ترقيم ١٨	
	علامة توضيح ١٨	
	علامة جرّ ٦٨	
غ ٢١ ، ٢٢		
غادر ١٧٥		
غالبا ٢٩٥		

غ

ع

١٠- المصطلحات والأدوات

مِشْرَد

— م —

٢٩٩ ، ٣٣ ، ٢٥ - ٢١ م	لام بُعِدَ ٩٦	٢٩٧ ، ٢٢١ ، ٢١٢ ، ٥٦ كِلا
١٤٢ ، ٩٩ - ٩٧ ، ٧٨ ، ٣٣ ، ٢٦ - ٢٣ ما	لام تَحْضِيضُ ١٨٨	كَلَّا ٢٣ - ٢٥ ، ١٤٢
٣٠٠ ، ١٧٥ ، ١٦٦ ، ١٦٢ ، ١٤٤	لام تَعْرِيفُ ٢٢	كَلْنَا ٢٩٧ ، ٢٢١ ، ٥٦
١٩٤ ما الاستفهامية ١٩١ ، ١٩٤	لام تَعْلِيلُ ١٤٣	كَلَّمَا ٢٩٧ ، ٩٨
٣٠٠ ، ١٨١ ، ١٦٤ ما أَفْعَلَةٌ	لام تَقْوِيَةٌ ١٧٤	كَمْ الاستفهامية ٢٩٧ ، ١٧٥ ، ١٠١ ، ٩٧
١٦٤ ما أَنْفَكَ ١٦٢ - ١٦٤	لام تَوْكِيدُ (أَنْظُرُ: لام جُحُودِ)	كَمْ الخيرية ١٠١ ، ١٥٣ ، ١٥٦ ، ١٧٥
١٦٤ ما بَرَحَ ١٦٢ - ١٦٤	لام جُحُودُ ١٤٣	٢٩٧ ، ١٨٤
١٥٦ ما التَّعَجُّبِيَّةُ ١٥٣ ، ١٥٦	لام قَسَمُ ١٧٥	كَمَا ٢٩٧
١٦٤ ما دام ١٦٢ - ١٦٤	لَتَيْقُ ٢٩٨ ، ٢١٢	كَتَى ١٧٦
٢٠٥ ، ١٦٤ ، ١٦٤ ما الزَّائِدَةُ ١٦٤ ، ٢٠٥	لَدَى ٢٩٨ ، ٢١٢ ، ١٩٣ ، ١٠٢	كِتَابَةٌ ٦٤ ، ٦٥ ، ١٠١ ، ٢٨٢
١٦٤ ما زَالَ ١٦٢ - ١٦٤	لَدُنْ ٢٩٨ ، ٢١٢ ، ١٩٣ ، ١٠٢	كِتَابَةٌ مُعْرَبَةٌ ٦٤
٥٨ ما سُمِّيَ بِهِ ٥٦ ، ٥٨	لَدَيْكَ ١٠٣	كَيْفِيَّةٌ ٧١
١٩١ ما الشَّرْطِيَّةُ ١٩١	لَعَلَّ ٢٣ - ٢٣ ، ٢٦ ، ٣٢ ، ١٦٢ ، ١٦٧ ، ١٧٥	كَيْفِي ٢٣ - ٢٣ ، ٢٦ ، ٣٢ ، ٣٣ ، ٧٨ ، ١٤٣ ، ٢١٠
١٦٤ ما فَتَى ١٦٢ - ١٦٤	٢٩٨	٢٩٧
١٦٧ ما الكَافَةُ ١٦٧	لَعَمْرُ ٢٩٨ ، ٢١٢	كَيْتَ ١٠١ ، ٢٩٧
٢٠٥ ، ١٦٤ ، ١٦٣ ما المَصْدَرِيَّةُ ١٦٣ ، ١٦٤ ، ٢٠٥	لَعْفِي ١٢١ ، ١١٣	كَيْفَ ٩٧ ، ١٩٤ ، ٢٩٧
٢٠٥ ما المَوْصُولِيَّةُ ٢٠٥	لَعْفِي مَفْرُوقٌ ١١٣ ، ١٢١ ، ١٢٥	كَيْفَمَا ٩٨ ، ١٤٤ ، ٢٩٧
١٦٤ ما النَّافِيَةُ ١٦٤	لَعْفِي مَقْرُونٌ ١١٣ ، ١٢١ ، ١٢٥	
١٦٢ ما وَأَخْوَانَهَا ١٦١ ، ١٦٢	لَقَبٌ ٧١	
٣٠٠ ، ٩٧ ، ٩٧ ماذَا	لُكِرَ ٢٣ - ٢٣ ، ٢٦ ، ٣٢ ، ١٦٧ ، ٢٢٤ ، ٢٩٨	
مَاضٍ (أَنْظُرُ: فِعْلٌ مَاضٍ)	لُكِرَ ٢٣ - ٢٣ ، ٢٦ ، ٣٢ ، ١٦٧ ، ٢٢٤ ، ٢٩٨	
١١٤ مَاضٍ أَكْمَلَ ١١٤	لُكِيَ ٢٩٨ ، ١٤٣	
١١٤ مَاضٍ سَابِقٌ ١١٤	اللَّهُمَّ ١٨٧	
١١٤ مَاضٍ كَامِلٌ ١١٤	نَمَ ٢٣ - ٢٣ ، ٢٦ ، ٣٢ ، ١٤٢ ، ١٤٤ ، ٢٩٨	
١١٤ مَاضٍ نَاقِصٌ ١١٤	نَمَّا ٢٣ - ٢٣ ، ٢٦ ، ٣٢ ، ٩٨ ، ١٤٢ ، ١٤٤	
١١٣ مَوْكَدٌ ١١٣	٢٩٨ ، ٢١٤	
٥٣ مَوْتٌ ٥٣	نَنَ ٢٣ - ٢٣ ، ٢٦ ، ٣٢ ، ١٤٢ ، ١٤٣ ، ٢٩٨	
٥٣ مَوْتٌ حَقِيقِيٌّ ٥٣	نَسَوُ ٢٣ - ٢٣ ، ٢٥ ، ٧٨ ، ٨٩ ، ١٧٥	
٥٣ مَوْتٌ لَفْظِيٌّ ٥٣	٢٩٨ ، ١٨٤	
٦٧ ، ٦٤ ، ٥٣ مَوْتٌ لَفْظِيٌّ وَمَعْنَوِيٌّ ٦٧ ، ٦٤ ، ٥٣	نَوْلًا ٢٣ - ٢٣ ، ٢٦ ، ٣٢ ، ٩٨ ، ١٥٢ ، ١٥٥	
٥٣ مَوْتٌ مَجَازِيٌّ ٥٣	٢٩٨ ، ٢١٠	
٦٣ مَوْتٌ مَعْنَوِيٌّ ٥٣ ، ٦٣	نَوْمًا ٢٣ - ٢٣ ، ٢٥ ، ٩٨ ، ٢٣ ، ٢٩٨	
١٥٨ ، ١٥٢ مَوْوَلٌ بِالصَّرِيحِ ١٥٢ ، ١٥٨	نَوْنٌ ٨٤ ، ٨٨ ، ١١٩	
١٩٨ مَوْوَلٌ بِالصَّفَةِ ١٩٨	نَيْتٌ ٢٣ - ٢٣ ، ٢٦ ، ٣٣ ، ١٦٢ ، ١٦٧ ، ٢٩٩	
١٥٨ ، ١٥٨ ، ١٥٤ مَوْوَلٌ بِالمَشْتَقِ ١٥٤ ، ١٥٨ ، ١٩٨	نَيْسٌ ١٤٢ ، ١٦٢ - ١٦٢ ، ١٦٤ ، ١٦٦ ، ٢٠٤	
١٩٨ مَوْوَلٌ بِالنُّكْرَةِ ١٩٨	٢٩٩ ، ٢٨٣ ، ٢٠٥	
	نَيْلٌ نَهَارٌ ١٠٢	

— ل —

٢٩٧ ، ٢١٢ ، ٢١٠ ، ٣٢ ، ٢٦ - ٢١ ل		
١٦٦ ، ١٦٢ ، ١٤٢ ، ٣٣ ، ٢٦ - ٢٣ لا		
٢٩٩ ، ٢٢٤ ، ١٧٥		
١٨٥ لا العاطفة ١٨٥		
١٦٦ ، ١٦٢ ، ١٦١ لا النسائية للجنس ١٦١ ، ١٦٢ ، ١٦٩		
٢٨٣ ، ٢١٤ ، ٢٠٥		
١٦٨ لا جرَمَ ١٦٨		
٢٩٩ ، ٢٠٥ ، ٢٠٤ ، ١٥٨ لا شيئًا ١٥٥ ، ١٥٨ ، ٢٠٤ ، ٢٠٥ ، ٢٩٩		
١٤٤ لا النامية ١٤٤		
٢٠٥ لا يكونَ ٢٠٤ ، ٢٠٥		
١٦٢ ، ١٤٢ ، ٣٣ ، ٢٦ - ٢٣ لات ٢٣ - ٢٣ ، ٢٦ ، ٣٣ ، ١٤٢ ، ١٦٢		
٢٩٩ ، ١٦٦		
لازم (أَنْظُرُ: فِعْلٌ لَازِمٌ)		
١٨٤ ، ١٧٥ ، ١٦٧ لام ابتداء ١٦٧ ، ١٧٥ ، ١٨٤		
١٨٨ لام استفاءة ١٨٨		
٥٩ لام استفراق ٥٩		
١٤٤ لام أمر ١٤٤		

المصطلحات والأدوات

-١١-

١٩٤	مَدَّة ٥	مبالغة ١١٨
مُشْتَقَات ثمانية ٦٤	مَدَّ المقصور ٥١	مُبْدَل ٢٢٢
مَشْغُول ١٨٤	مُدَّة ١٠٢	مُبْدَل منه ٢٢٣ ، ٢٢٢
مَشْغُول عنه ١٨٤	مُدَّح ٢١٨ ، ٢٢٠ ، ٢٨٣	مُبْدَأ ١٥١ - ١٥٨ ، ١٦١ - ١٦٣ ، ١٦٦ ، ١٦٨
مَصَادِر مَثْنَاء ٢١٢	مُدَّح - ٢٣ - ٣٣ ، ٣٦ ، ٣٣ ، ١٠٢ ، ٢١٠ ، ٢١٤ ، ٢١٤	مُبْدَأ وخبر ١٥٢ - ١٥٨ ، ١٥٨ ، ١٦٢ ، ١٦٣ ، ١٧٥
مَصْدَر ٦٤ ، ٧٣ ، ٧٧ - ٧٧ ، ٨٢ ، ١٠٢ ، ١١٧٨ ، ١٧٤ ، ١٧٢ ، ١٤٠ ، ١٣٨	٢٩٩	مُبَيَّن ٦٤ ، ١١٣ ، ١٣٧ ، ١٤٧ ، ١٤٨
١٨٤ ، ١٩١ ، ١٩٢	مُرَاعَاة اللَّفْظ ٧٩ ، ٨١	مَتَى ٩٧ ، ٩٨ ، ١٠٢ ، ١٤٤ ، ١٩٣ ، ٢٩٩
مَصْدَر سماعي ٧٣	مُرَاعَاة المَحَلِّ ٧٩ ، ٨١	مَتَّبِع ٢٢٦
مَصْدَر صريح ٧٨	مُرَافِع ١٥١ ، ١٦١	مِتْر ١٠٢
مَصْدَر صناعي ٧٣ ، ٧٧	مُرَّة ٢٩٩	مُتَصَرِّف ٣٨
مَصْدَر قياسي ٧٣	مُرَّخَم ١٩٠	مُتَعَدِّ (أَنْظَرُ: فَعْلٌ مُتَعَدِّ)
مَصْدَر مُؤَكَّد ١٩١	مُرْفُوعَات ١٥١	مُتَعَدِّ بحرف ٨٢ ، ٩٠
مَصْدَر مُؤَوَّل ٧٨	مُرَكَّب ١٥	مُتَعَدِّ لمفعولين ٨١ ، ٨٣ ، ٩٠
مَصْدَر مُتَصَرِّف ١٤١	مُرَكَّب إسنادي ٦٠ ، ١٩٠	مُتَعَلِّق حروف الجرِّ ٢١٠
مَصْدَر مُجَرَّد ٣٨ - ٤٢ ، ٤٤ ، ٧٣ ، ٧٤	مُرَكَّب إضافي ٦٠ ، ٦٣ ، ٦٣ ، ١٩٠	مُتَعَلِّق الظرف والمجرور ١٥٤ ، ٢١٠
مَصْدَر مَرَّة (أَنْظَرُ: اسم مَرَّة)	مُرَكَّب مزجي ٦٠ ، ٦٢ ، ٦٤ ، ٦٥ ، ٦٧	مُتَفَتِّح عليه ١٨٩
مَصْدَر مَزِيد ٧٣ ، ٧٥	مُدَّكَّر ٥٣	مُتَنَازِع فيه ١٨٥
مَصْدَر مِيعِي ٧٣ ، ٧٦ ، ٧٧	مُدَّكَّر حقيقي ٥٣	مُتَوَجِّع منه ١٨٩
مَصْدَر نَوْع (أَنْظَرُ: اسم نَوْع)	مُدَّكَّر مجازي ٥٣	مِثَال ١١٣ ، ١٢١
مَصْدَرِيَّة ٢٣ ، ٢٤ ، ٢٨ ، ٢٩ ، ٣٢	مُسْتَشْنِي ٢٠٤ ، ٢٠٥	مِثَال واوي ١١٦
مَصْدَرِيَّة زمانية ٧٨	مُسْتَشْنِي منه ٢٠٤	مُثَبَّت ١١٣ ، ١٤٢
مَصْدَرِيَّة غير زمانية ٧٨	مُسْتَشْنِيَات ١٨٨ ، ١٩٠	مِثْل ٢١٢ ، ٢٩٩
مُصَغَّر ٦٣	مُسْتَشْنِيَات له ١٨٨	مُثْنَى ٥٦ ، ٦٤ ، ٦٦
مُصَغَّر منه ٦٣	مُسْتَقْبَل سابق ١١٤	مُجَانِبَةُ الفِعْلِ ١١٨
مَضَارِع (أَنْظَرُ: فِعْلٌ مَضَارِع)	مُسْتَقْبَل مُجَرَّد ١١٤	مُجَرَّد من آل ٨١
مَضَارِع مُؤَكَّد ١٢٢ ، ١٢٥ ، ١٣٠	مُسْتَجِد ١٠٢	مَجْرُور بالإضافة ٨٩ ، ١٥١
مَضَارِع مَجْرُوم ١٢٥ ، ١٣٠	مُسْتَسَد ١٣٨ ، ١٤٢ ، ١٥٢ ، ١٥٣ ، ١٦٣ ، ١٧٧	مَجْرُورَات ١٥١ ، ٢٠٩
مَضَارِع مَجْهُول ٨٢ ، ٩١	١٦٥ - ١٦٧ ، ١٦٩ ، ١٧٤ ، ١٧٧	مَجْهُول (أَنْظَرُ: فِعْلٌ مَجْهُول)
مَضَارِع مَصْبُوب ١٢٥ ، ١٣٠	١٩٢ ، ١٩١	مُخَدَّر منه ١٨٢
مُضَاعَف (أَنْظَرُ: فِعْلٌ مَضَاعَف)	مُسْتَسَد إليه ١٣٨ ، ١٤٢ ، ١٥٢ ، ١٥٣	مُخْرَز ٨٥
مُضَاف ٨٣ ، ٨٥ ، ٢١١ - ٢١٣	١٦٣ ، ١٦٥ - ١٦٧ ، ١٦٩ ، ١٧٤	مُخْتَوِم بِأَل ٨١
مُضَاف إلى ياء المتكلم ٦٨	١٧٧ ، ١٩١ ، ١٩٢	مُخْتَوِم بِأَلِف ونون زائدتين ٦٣ ، ٦٤ ، ٦٧
مُضَاف إليه ٧٩ ، ٨١ ، ٨٥ ، ٨٧ ، ٨٩	مُسَوِّغَات الإبتداء بالثَّكْرَة ١٥٢ ، ٢٠٠	مُخْتَوِم بِالذَّم ١٥٥ ، ٢٠٣
٢١١ - ٢١٣	مُشَارَكَة ١١٨	مُخْتَوِم بِالمدح ١٥٥ ، ٢٠٣
مطالعة ١١٨ ، ١١٩	مُشَبَّه بالمضاف ١٨٦	
مع ٢١٢ ، ٢٩٩	مُشَبَّه بالمفعول به ٨٥ ، ١٧٣	
معادًى ٢١٢ ، ٢٩٩	مُشْتَق ٢٨ ، ٩٢ ، ١٥٤ ، ١٥٨	
	مُشْتَقَات ٣٩ - ٤١ ، ٤٣ - ٤٩ ، ١٥٤	

المُصْطَلِحَاتُ وَالْأَدَوَاتُ

-١٢-

مِسْرَد

مَهْمُوزُ الْفَاءِ ١٢١ ، ١٢٥	مَكْشُوفٌ ١١٣	مُعْتَلٌ (أَنْظَرُ: فِعْلٌ مُعْتَلٌ)
مَهْمُوزُ اللَّامِ ١٢١ ، ١٢٥	مُلْحَقٌ بِأَدَوَاتِ الْإِسْتِثْنَاءِ ٢٠٥	مُعْتَلٌ الْعَيْنُ (أَنْظَرُ: أَجُوفٌ)
مَوْصُوفٌ ٥٢ ، ٥٨	مُلْحَقٌ بِالْإِغْرَاءِ ١٨٢	مُعْتَلٌ الْفَاءُ (أَنْظَرُ: مِثَالٌ)
مَوْصُولٌ خَاصٌّ ٩٩ ، ٢٨٢	مُلْحَقٌ بِأَفْعَالِ الْقُلُوبِ ١٧٥	مُعْتَلٌ اللَّامُ (أَنْظَرُ: فِعْلٌ نَاقِصٌ).
مَوْصُولٌ مُشْتَرَكٌ ٩٩ ، ١٠٠	مُلْحَقٌ بِالنَّحْذِيرِ ١٨٢	مُعْدُولٌ ٦٤ ، ٦٧
مَوْصُولَاتٌ حَرْفِيَّةٌ (أَنْظَرُ: حُرُوفٌ مَصْدَرِيَّةٌ).	مُلْحَقٌ بِجَمْعِ الْمُؤَنَّثِ السَّالِمِ ٥٨	مُعْدُولٌ تَحْقِيقِيٌّ ٦٧
	مُلْحَقٌ بِجَمْعِ الْمَذْكَرِ السَّالِمِ ٥٧	مُعْدُولٌ تَقْدِيرِيٌّ ٦٧
	مُلْحَقٌ بِالْمُنْتَهَى ٥٦	مُعْرَبٌ ٦٤ ، ١١٣ ، ١٣٧ ، ١٤٧ ، ١٤٨
	مُلْحَقَاتُ الصَّرْفِ ١٣ ، ١٤	مُعْرَبٌ بِالْحَرْفِ ٦٤ ، ٦٦
	مُلْحَقَاتُ النَّحْوِ ١٥ - ١٨	مُعْرَبٌ بِالْحَرَكَاتِ ٦٤ ، ٦٦
	مُمَاثِلَةٌ ٢٠٢	مُعْرَبَاتٌ ٢٨٠ - ٣٠٢
	مُمَدُّودٌ ٥١ ، ٥٦ ، ٥٨ ، ٦٤ ، ٦٧	مُعْرَفَةٌ ٥٤ ، ٥٥ ، ١٩٩
	مُمْنَعٌ مِنَ الصَّرْفِ ٦٤ ، ٦٧ ، ٧٢ ، ٢٨٢	مُعْطُوفٌ (عَنْدَ) ١٠٦ - ١١٠
	مِنْ ٢٢ - ٢٦ ، ٣٣ ، ٨٩ ، ٢١٢ ، ٣٠٠	مُعْطُوفٌ (اسْمٌ) ١٨٧ ، ٢٢٤
	مِنْ ٩٧ - ٩٩ ، ١٤٤ ، ٢٢٥ ، ٣٠٠	مُعْطُوفٌ عَلَيْهِ ٢٢٤
	مُنَادَى ٢٥ ، ٦٤ ، ١٨٦ ، ١٨٧ ، ١٨٩	مُعْلَقَاتٌ ١٧٥
	١٩٠	مُعْلُومٌ (أَنْظَرُ: فِعْلٌ مَعْلُومٌ)
	مُنَادَى مُرَحَّمٌ ١٩٠	مُعْمُولٌ ١٧٨ - ١٨٠
	مُنَادَى مُضَافٌ ١٨٦ ، ١٨٧	مُعَايِرَةٌ ٢٠٢
	مُنَادَى مُضَافٌ إِلَى يَاءِ الْمَتَكَلِّمِ ١٨٧	مُعْرَى بِهِ ١٨٢
	مُنَادَى مَقْرُونٌ بِأَلٍ ١٨٦	مُعَاجَزةٌ ٢٣ ، ٢٤ ، ٢٨
	مُنَادَى مَقْصُودٌ بِالنَّدَاءِ ٦٥	مُعَايِلٌ ٣٠٠
	مُنَاصِبٌ ١٥١ ، ١٦١	مُعَايَلَةٌ ١٩٨
	مُنْتَهَى الْجُمُوعِ ٥٩ ، ٦٤ ، ٦٧	مُعَايِلٌ ١٥١ ، ١٧٣ ، ٣٠٠
	مُنْدُوبٌ ١٨٩ ، ١٩٠	مُنْفَرِدٌ ٦٧ ، ١٥٤ ، ١٦٤ ، ١٦٧ ، ١٨٦
	مُنْدٌ ٢٣ - ٢٦ ، ٣٣ ، ١٠٢ ، ٢١٠ ، ٢١٤	١٩٩
	مُنْسُوبٌ ٦٢	مُنْقُوعٌ بِهِ ٨١ ، ٨٢ ، ٨٧ ، ١٠٤ ، ١٢٠
	مُنْسُوبٌ إِلَيْهِ ٥٧ ، ٦٢	١٣٨ ، ١٤١ ، ١٥١ ، ١٧٣ ، ١٧٥ -
	مُنْسُوبٌ مُؤَوَّلٌ بِالْمَوْصُوفِ ٨٥	١٧٧
	مُنْصَرِفٌ ٦٤ ، ٦٧	مُنْقُوعٌ فِيهِ ٢٣ ، ٦٤ ، ٦٥ ، ٩٨ ، ١٠٢
	مُنْصُوبَاتٌ ١٥١ ، ٢٨٢	١١٩ ، ١٥١ ، ١٥٢ ، ١٥٧ ، ١٥٨
	مُنْعُوتٌ ٢١٩ ، ٢٢٠	١٧٣ ، ١٧٤ ، ١٩٣ ، ٢١٤ ، ٢٨٢
	مُنْفِيٌّ ١١٣ ، ١٤٢	مُنْفَعُولٌ لِأَجْلِهِ ١٥١ ، ١٧٣ ، ١٩٢
	مُنْقُوصٌ ٥١ ، ٥٦ ، ٥٨ ، ٦٨	مُنْفَعُولٌ لَهُ (أَنْظَرُ: مُنْفَعُولٌ لِأَجْلِهِ).
	مُةٌ ١٠٣ ، ٣٠٠	مُنْفَعُولٌ مُطْلَقٌ ٩٧ ، ٩٨ ، ١٥١ ، ١٧٣ ، ١٩١
	مُهِمًا ٩٨ ، ١٤٤ ، ٣٠٠	مُنْفَعُولٌ مَعَهُ ١٥١ ، ١٧٣ ، ١٩٤
	مُهْمُوزٌ (أَنْظَرُ: فِعْلٌ مَهْمُوزٌ)	مُنْقُوعٌ ٥١ ، ٥٦ ، ٦٤ ، ٦٧ ، ٦٨
	مُهْمُوزُ الْعَيْنِ ١٢١ ، ١٢٥	مُنْكَائِلٌ ١٠٣ ، ٣٠٠
		٣١٨

— ن —

ن ٢١ - ٢٥ ، ٣٣ ، ٣٠١	نَائِبٌ ظَرْفٌ (أَنْظَرُ: نَائِبٌ مَفْعُولٌ فِيهِ)	نَائِبٌ فِعَالٍ ٨٣ ، ١٢٠ ، ١٣٨ ، ١٤١
ن ٢٣ - ٢٥ ، ٣٣ ، ٣٠١	نَائِبٌ مَفْعُولٌ مُطْلَقٌ ١٠١ ، ١٠٢	١٤٦ ، ١٥١
نَاحِيَةٌ ١٠٢	نَائِقِصٌ (أَنْظَرُ: فِعْلٌ نَائِقِصٌ)	
نَائِقِصٌ ٨٢ ، ١١٦	نَائِقِصٌ يَائِيٌّ ٨٢ ، ١١٦	
نَبَأٌ ١٧٧	نَحْوٌ ٢١٢ ، ٣٠١	
نَحْوٌ ٣	نَحْوٌ إِحْصَائِيٌّ ٢٢٩ ، ٢٥٠ - ٢٦٢	
نَحْوٌ تَحْلِيلِيٌّ ٢٢٩	نَحْوٌ تَطْبِيقِيٌّ ٢٢٩ - ٢٤٩	
نَحْوٌ مَنَهْجِيٌّ ٢٢٩ ، ٢٧٠ - ٢٧٦	نَحْوٌ وظيفيٌّ ٢٢٩ ، ٢٦٣ - ٢٦٩	
نِسْبَةٌ ٢٤ ، ٣٠ ، ٣٤ ، ٨٩	نِسْبَةٌ ١٦٨ ، ١٧٣ ، ١٨٦ ، ١٨٧	
نِسْبَةٌ ٥٢ ، ٦٢	نِسْبَةٌ ٢٥ ، ٦٦ ، ١٢٥ ، ١٤٢	
نَسْخٌ ٢٥	نَصَبٌ ٢٥ ، ٦٦ ، ١٢٥ ، ١٤٢	

المُصْطَلِحَاتُ وَالْأَدَوَاتُ

- ١٣ -

مِسْرَد

وا ٢٣ - ٢٦ ، ٣٤ ، ١٠٣ ، ١٨٦ ، ٣٠٢
 واحد ١٠٧ ، ١٠٨
 وأهًا ١٠٣
 واو جماعة ١٢٢ ، ١٤٦
 واو حال ١٨٤ ، ١٩٩
 واو عَطَفَ ١٩٤
 واو مُصَاحِبَةٌ (أَنْظَرُ: واو معيَّة).
 واو معيَّة ١٤٣ ، ١٥٠ ، ١٥٨ ، ١٩٤
 وَجَدَ ١٧٥
 وجود مُطْلَق ١٥٤ ، ١٥٥ ، ١٥٠ ، ٢١٠
 وجود مَقْيَد ١٥٤ ، ١٥٥ ، ٢١٠
 وَحَدَّ ٢١٢
 وَرَاءَ ١٠٢ ، ٢١٢
 وَرَاءَكَ ١٠٣ ، ٣٠٢
 وَسَطَ ٢١٢
 وَشَكَانَ ٣٠٢
 وَصَفَ ١٥٦ ، ١٨٤ ، ١٨٧ ، ١٩١ ، ١٩٨ ،
 ٢٠٠
 وَصَلَ ٥
 وَوَقْتُ ١٠٢
 وَوَقَّفَ فِي الْقِرَاءَةِ
 وَقُوعَ تَدْرِيجِي ١١٨
 وَوَهَبَ ١٧٥
 وَوَيَّ ١٠٣
 وَوَيْكَ ١٠٣

— ي —

ي ٢١ - ٢٥ ، ٣٤ ، ٣٠٢
 يا ٢٣ - ٢٦ ، ٣٤ ، ١٨٦ ، ١٨٨ - ١٩٠ ،
 ٣٠٣
 ياء المَخَاطَبَةِ ١٢٢ ، ١٤٦
 يَتَقِنَ ١٧٥ ، ٢٢٤ ، ٢١٠ ، ١٤٣ ، ٣٤ ، ٢٦ ، ٢١
 يَمِينِ ١٠٢ ، ٣٠٣
 يَوْمَ ١٠٢

هاء ١٠٣
 هاء السَّكْتِ ١٨٩
 هاتِ ١٠٤
 هَاكَ ١٠٣
 هَبَّ ١٧٥
 هَبَّ ١٦٢ ، ١٦٥
 هَذَا ذَلِكَ ٢١٢
 هِمَسَ ١٠٣
 هَلَّ ٢٣ - ٢٥ ، ٣٤ ، ٣٠١
 هَلَا ٢٣ - ٢٥ ، ٣٤ ، ٣٠١
 هَلَّمَ ١٠٣ ، ١٠٤ ، ٣٠١
 هَمَزَ ١١٩ ، ١٢١
 هَمَزَةٌ ١٢
 هَمَزَةٌ إِنَّ ١٦٨
 هَمَزَةٌ تَسْوِيَةٌ ٧٨
 هَمَزَةٌ تَعْدِيَةٌ ١١٩
 هَمَزَةٌ قَطْعٌ ١١
 هَمَزَةٌ وَصَلٌ ١١
 هُنَا ١٠٢ ، ١٩٣ ، ٣٠١
 هُوَ ٣٠١
 هَيَّا ٢٣ - ٢٦ ، ٣٤ ، ١٨٦
 هَيَّا ١٠٣
 هَيْئَةً ١١٩
 هَيْبَةً ١٠٣
 هَيْجَ ١٠٣
 هَيْهَاتَ ١٠٣ ، ٣٠٢

— و —

نَصَبَ بَأْنَ الْمُضْمَرَةَ ٧٨
 نَصَبَ عَلَى التَّمْيِيزِ ٨٩
 نَصَبَ عَلَى الظَّرْفِيَّةِ ١٩٣
 نَصَبَ فَرْعِيًّا ٢٥
 نَصَبَ الْمُضَارِعِ ١٤٣
 نَظَافَةٌ ١١٩
 نَظَرَ ١٧٥
 نَعَتَ ١٥١ ، ١٨٧ ، ١٩٩ ، ٢١٧ - ٢٢٠
 نَعَتَ حَقِيقِيًّا ٢١٧ - ٢١٩
 نَعَتَ سَبَبِيًّا ٢١٧ - ٢١٩
 نَعَتَ مَقْطُوعَ ١٥٥ ، ١٥٨ ، ٢٢٠
 نَعَمَ ٢٣ - ٢٥ ، ٣٣ ، ٣٠١
 نَعَمَ ١٥٥ ، ١٥٨ ، ٢٠٣
 نَفَسَ ٢٢١ ، ٣٠١
 نَفِيًّا ٢٣ ، ٢٤ ، ٢٨ ، ٢٩ ، ٣٢ ، ٣٣ ، ٨١ ،
 ٩٠ ، ١٤٣ ، ١٥٦ ، ١٦٤
 نَفِيًّا مَخْضُ ١٤٣
 نَقْطَةٌ ١٨
 نَكْرَةٌ ٥٤ ، ٥٥ ، ٦٠ ، ١٩٠ ، ١٩٩
 نَكْرَةٌ مُفِيدَةٌ ١٥٢
 نَكْرَةٌ مَقْصُودَةٌ ١٨٦
 نَهْيًا ٢٣ ، ٢٤ ، ٢٨ ، ٣٣ ، ٩٠ ، ١٢٢ ، ١٤٣
 نُوَاسِخَ ١٦١ ، ١٦٢ ، ١٨٠ ، ٢٠٣ ، ٢٨١
 نُوَاصِبَ ١٣٠ ، ١٤٧
 نُونُ إِثَاثٍ (أَنْظَرُ: نون نسوة)
 نون ثَنِيَّةٌ ٢١١
 نون تَوْكِيدٌ ٦٨ ، ١٢٢ ، ١٣٠ ، ١٣٤ ، ١٤٧
 نون جَمْعٌ ٢١١
 نون نِسْوَةٌ ١٢٢ ، ١٤٧
 نون وَقَايَةٌ ٦٨ ، ٩٥ ، ١٢٣
 نَيْفٌ ١٠٦ ، ٣٠١

— ه —

هـ ٢١ - ٢٥ ، ٣٣ ، ٣٠١
 ها ٢٣ - ٢٥ ، ٣٤ ، ٩٦ ، ١٠٣ ، ٣٠٢

جريدة المرجع

جريدة المراجع - ١ - الأصول والمصادر

القرآن الكريم

هذا الترتيب يُراعى أهمية المراجع للبحث

دار المشرق بيروت - ١٩٧٣	المعلم رشيد الشرتوني	• مبادئ العربية
دار الفكر بيروت - ١٩٧٢	جمال الدين ابن هشام الأنصاري حَقَّقَهُ } الدكتور مازن المبارك وعلق عليه } محمد علي جد الله راجعه: سعيد الأفغاني	• مغني اللبيب عن كتب الأعراب
مطابع الكرم الحديثة جونية	يوحنا قمير	• معجم الحروف والظروف
مكتبة لبنان بيروت - ١٩٧٤	From the German of Caspari Edited: W. Wright Revised: W. Roberston Smith M. J. de Goeje	• A Grammar of the Arabic Language
دار الكتب دمشق - ١٩٧٤	أحمد قبش	• الكامل في النحو والصرف والإعراب
مكتبة انطوان بيروت - ١٩٧٤	كمال خوري خليل سلوم نقحه ودقق فيه: حسيب غالب	• ضوابط اللغة
دار الفكر بيروت - ١٩٦٨	الدكتور محمد التونجي	• معجم الأدوات النحوية
دار الفكر بيروت - ١٩٦٨	سعيد الأفغاني	• الموجز في قواعد اللغة العربية
مطابع دار الكتب بيروت - ١٩٧٠	البياس رحيم سامي ج. خوري	• دليل الإعراب
دار الأندلس ١٩٦٦	حسن دندش	• المعتمد في علم العروض والبيان والإعراب

جريدة المراجع - ٢ - الأصول والمصادر (تابع)

هذا الترتيب براعي أهمية المراجع للبحث

دار الانسان الجديد بيروت - ١٩٧٥	رشاد دارغوث نزيه كباره عفيف دمشقية البيير مطلق	• دروس في قواعد اللغة العربية
دار المشرق بيروت - ١٩٧٢	أنطوان مسعود البستاني	• المبادئ اللغوية الجديدة
دار الكتاب اللبناني بيروت - ١٩٧٣	الدكتور مبارك مبارك	• قواعد اللغة العربية
دار الكتاب اللبناني بيروت - ١٩٧٢	الياس ديب	• القواعد العربية الجديدة
دار النهار للنشر بيروت - ١٩٧٣	إبراهيم فريد الدرّ نقولا ابراهيم الدرّ	• دليل اللغة قاموس وأبحاث
بيروت - ١٩٥٣	أمين آل ناصر الدين	• دقائق العربية
معهد الآداب الشرقية بيروت - ١٩٧٥	الدكتور نقولا سعاده	• المناهج الحديثة لدراسة الآثار الأدبية
مكتبة لبنان بيروت - ١٩٧٧	المعلم بطرس البستاني	• محيط المحيط قاموس مطوّل للغة العربية
المطبعة الكاثوليكية بيروت - ١٩٧٣	دار المشرق	• المنجد في اللغة والأعلام
المطبعة الكاثوليكية بيروت - ١٩٧٢	دار المشرق	• المنجد الفرنسي العربيّ
المطبعة الكاثوليكية بيروت - ١٩٥٦	فؤاد أفرام البستاني	• دائرة المعارف
المكتبة البولسية بيروت	حنّا الفاخوري	• تاريخ الأدب العربيّ

جريدة المراجع - ٣ - الأصول والمصادر (تابع)

هذا الترتيب يُراعى أهمية المراجع للبحث

دار المعارف بمصر القاهرة - ١٩٦٠	دكتور شوقي ضيف	• تاريخ الأدب العربي
دار الثقافة بيروت	أحمد حسن الزيات	• تاريخ الأدب العربي
دار العلم للملايين بيروت - ١٩٧٥	اختيار { الدكتور كمال اليازجي وتنسيق { الدكتور اميل المعلوف	• المنتخب في أدب المقالة
دار غندور بيروت - ١٩٧٤	الدكتور فيليب حتي الدكتور ادورد جرجي الدكتور جيرانبل حنور	• تاريخ العرب

فهرس المحتويات

الأول	الإهداء
الثاني	مقدمة المراجع
الثالث	مقدمة المؤلف
الرابع	فصول المعجم
الخامس	فهرس ألفبائي

فهرس - المحتويات

الصفحة: ١

الفصل: ١

٣	المحتوى العام لتقسيمات الصرف والنحو	القواعد العربية	١ - ١
٤	المحتوى العام لتقسيمات الكلمة	الكلمة العربية	١ - ٢
٥	بالشكل والذلالة	الحركات والضوابط	١ - ٣
٦	تجديده - شروطه - موانعه	الإدغام	١ - ٤
٧	طبيعته وأنواعه	الإعلاء	١ - ٥ - ١
٨	الإعلاء بالقلب	الإعلاء	١ - ٥ - ٢
٩	الإعلاء بالحدف والتسكين	الإعلاء	١ - ٥ - ٣
١٠	إعلاء الهمزة	الإعلاء	١ - ٥ - ٤
١١	همزة الوصل وهمزة القطع	الهمزة	١ - ٦ - ١
١٢	كتابة الهمزة	الهمزة	١ - ٦ - ٢
١٣	ملحق ١	ملحقات الصرف	١ - ٧ - ١
١٤	ملحق ٢	ملحقات الصرف	١ - ٧ - ٢
١٥	الجملة - أنواعها وأقسامها	ملحقات النحو	١ - ٨ - ١
١٦	إعراب الاسم والحرف والجملة	ملحقات النحو	١ - ٨ - ٢
١٧	إعراب الفعل	ملحقات النحو	١ - ٨ - ٣
١٨	علامات الترقيم - الوقف في القراءة	ملحقات النحو	١ - ٨ - ٤

الحرف

٢١	المحتوى العام لتقسيم الحرف	الحرف	٢ - ١
٢٢	أحوالها العامة	حروف المباني	٢ - ٢
٢٣	من معانيها	حروف المعاني	٢ - ٣ - ١
٢٤	المعنى وأدواته	حروف المعاني	٢ - ٣ - ٢
٢٥	عملها الإعرابي	حروف المعاني	٢ - ٣ - ٣
٢٦	وظائفها الإعرابية	حروف المعاني	٢ - ٣ - ٤
٢٧	تمهيد	معجم بالحروف	٢ - ٤ - ١
٢٨	المعاني بأمثلة: ع ← الأ	معجم بالحروف	٢ - ٤ - ٢
٢٩	المعاني بأمثلة: إ ← أو	معجم بالحروف	٢ - ٤ - ٣
٣٠	المعاني بأمثلة: أ ← رُب	معجم بالحروف	٢ - ٤ - ٤
٣١	المعاني بأمثلة: س ← كَلَّا	معجم بالحروف	٢ - ٤ - ٥
٣٢	المعاني بأمثلة: ك ← لَوْلا	معجم بالحروف	٢ - ٤ - ٦
٣٣	المعاني بأمثلة: ت ← ه	معجم بالحروف	٢ - ٤ - ٧
٣٤	المعاني بأمثلة: ه ← يا	معجم بالحروف	٢ - ٤ - ٨

الاسم

٣٥	المحتوى العام لتقسيمات الاسم	الاسم	٣ - ١
٣٧	المحتوى العام لتقسيمات الاسم	المتصرف وغير المتصرف	٣ - ٢
٣٨	المحتوى العام لتقسيمات الاسم بين متصرف وغير متصرف	الاشتقاق	٣ - ٣ - ١
٣٩	المحتوى العام لتقسيمات المشتقات		

المحتويات

-٢-

فهرس

٤٠	سير المشتقات من الفعل الماضي	الاشتقاق	٣ - ٣ - ٢
٤١	سير المشتقات من الفعل المضارع	الاشتقاق	٣ - ٣ - ٣
٤٢	سير اشتقاق المصادر	الاشتقاق	٣ - ٣ - ٤
٤٣	موجز لسير المشتقات	الاشتقاق	٣ - ٣ - ٥
٤٤	أمثلة تبيّن مختلف المشتقات من المصدر الواحد	المشتقات	٣ - ٤ - ١
٤٥	أمثلة تبيّن المشتقات الأساسية من المصدر الواحد	المشتقات	٣ - ٤ - ٢
٤٦	أمثلة تبيّن المشتقات الأساسية من المصدر الواحد	المشتقات	٣ - ٤ - ٣
٤٧	أمثلة تبيّن المشتقات الأساسية من المصدر الواحد	المشتقات	٣ - ٤ - ٤
٤٨	أمثلة تبيّن المشتقات الأساسية من المصدر الواحد	المشتقات	٣ - ٤ - ٥
٤٩	أمثلة تبيّن المشتقات الأساسية من المصدر الواحد	المشتقات	٣ - ٤ - ٦
٥٠	أوزان المجرّد والمزيد من الأسماء	المجرّد والمزيد	٣ - ٥
٥١	الممدود - المنقوص - الصحيح - الشبيه بالصحيح	الاسم المقصور	٣ - ٦
٥٢	الهيكل العامّ لتقسيم الاسم: في الدلالة	الموصوف والصفة	٣ - ٧
٥٣	أقسامها وأنواعها	المذكر والمؤنث	٣ - ٨
٥٤	أنواعها - بعض علاقاتها الإعرابية	المعرفة والنكرة	٣ - ٩ - ١٠ - ٢
٥٦	بناؤه وأحكامه	الاسم المنثى	٣ - ١٠
٥٧	بناؤه وأحكامه	جمع المذكر السالم	٣ - ١١
٥٨	بناؤه وأحكامه	جمع المؤنث السالم	٣ - ١٢
٥٩	بناؤه وأحكامه	جمع التّكسير	٣ - ١٣ - ١
٦٠	منتهى الجمع - جمع الجمع - المجموع الأخرى	جمع التّكسير	٣ - ١٣ - ٢
٦١	جموع التّكسير المطّردة	جمع التّكسير	٣ - ١٣ - ٣
٦٢	تحديده وأحكامه	الاسم المنسوب	٣ - ١٤
٦٣	تحديده وأحكامه	الاسم المصغر	٣ - ١٥
٦٤	الهيكل العامّ لتقسيم الأسماء المعربة والأسماء المبنية	المعرب والمبني	٣ - ١٦
٦٥	نوعاها وأقسامها	الأسماء المبنية	٣ - ١٧
٦٦	أنواعها وعلاماتها	الأسماء المعربة	٣ - ١٨
٦٧	حالاته	المنوع من الصّرف	٣ - ١٩
٦٨	تقدير علامات الإعراب على آخر الأسماء والأفعال	علامات الإعراب	٣ - ٢٠
٦٩	الإسماء النّوابع		٤
٧١	تحديدها وأقسامها	اسم الجنس والعلم	٤ - ١ - ١
٧٢	أحكامه	اسم العلم	٤ - ١ - ٢
٧٣	الهيكل العامّ لأقسام المصدر	المصدر	٤ - ٢ - ١
٧٤	القياسيّ والسّاعيّ في المجرّد الثلاثيّ والرّباعيّ	المصدر المجرّد	٤ - ٢ - ٢
٧٥	الأوزان القياسيةّ لمزيدات الثلاثيّ والرّباعيّ	المصدر المزيد	٤ - ٢ - ٣
٧٦	صيغته - بناؤه - أوزانه	المصدر الميميّ	٤ - ٢ - ٤
٧٧	والمصدر الصّناعيّ واسم المرّة واسم النّوع	اسم المصدر	٤ - ٢ - ٥
٧٨	أنواعه وأدواته	المصدر المؤوّل	٤ - ٢ - ٦
٧٩	عمله في الإعراب	المصدر	٤ - ٢ - ٧
٨٠	صيغته - بناؤه - أوزانه	اسم الفاعل	٤ - ٣ - ١
٨١	عمله في الإعراب	اسم الفاعل	٤ - ٣ - ٢

٨٢	: صيغته - بناؤه - أوزانه	اسم المفعول	٤ - ٤ - ١
٨٣	: عمله في الإعراب	اسم المفعول	٤ - ٤ - ٢
٨٤	: صيغتها - بناؤها - أوزانها	الصِّفَةُ المشبَّهة	٤ - ٥ - ١
٨٥	: عملها في الإعراب	الصِّفَةُ المشبَّهة	٤٠ - ٥ - ٢
٨٦	: صيغتها - بناؤها - أوزانها	أمثلة المبالغة	٤ - ٦ - ١
٨٧	: عملها في الإعراب	أمثلة المبالغة	٤ - ٦ - ٢
٨٨	: صيغته - بناؤه - وزنه	أفعل التَّفْضِيل	٤ - ٧ - ١
٨٩	: عمله في الإعراب	أفعل التَّفْضِيل	٤ - ٧ - ٢
٩٠	: عمله في الإعراب (فاعله - تعديته)	أفعل التَّفْضِيل	٤ - ٧ - ٣
٩١	: صيغتها - بناؤها - أوزانها	اسم المكان والزَّمان	٤ - ٨
٩٢	: صيغته - بناؤه - أوزانه	اسم الآلة	٤ - ٩
٩٣	: تحديده وأقسامه	الضَّمير	٤ - ١٠ - ١
٩٤	: محلُّه من الإعراب	الضَّمير	٤ - ١٠ - ٢
٩٥	: ضمير الشَّان - نون الوقاية - كاف الخطاب	الضَّمير	٤ - ١٠ - ٣
٩٦	: تحديده وأقسامه	اسم الإشارة	٤ - ١١
٩٧	: تحديده وأدواته	اسم الاستفهام	٤ - ١٢
٩٨	: تحديده وأقسامه	اسم الشرط	٤ - ١٣
٩٩	: تحديده وأقسامه	الاسم الموصول	٤ - ١٤ - ١
١٠٠	: صلة الموصول	الاسم الموصول	٤ - ١٤ - ٢
١٠١	: تحديدها وأسماؤها	الكنايات	٤ - ١٥
١٠٢	: تحديدها وأنواعها	الظُّروف	٤ - ١٦
١٠٣	: صيغته وبناؤه	اسم الفعل	٤ - ١٧ - ١
١٠٤	: عمله في الإعراب	اسم الفعل	٤ - ١٧ - ٢
١٠٥	: حالاتها الإعرابية	الأسماء الخمسة	٤ - ١٨
١٠٦	: العدد الأصلي والعدد الترتيبي	اسم العدد	٤ - ١٩ - ١
١٠٧	: أحكام العدد الأصلي	اسم العدد	٤ - ١٩ - ٢
١٠٨	: أحكام العدد الترتيبي	اسم العدد	٤ - ١٩ - ٣
١٠٩	: أمثلة تطبيقية للعدد الأصلي والعدد الترتيبي	اسم العدد	٤ - ١٩ - ٤
١١٠	: كتابة الأرقام	اسم العدد	٤ - ١٩ - ٥
١١١			٥
١١٣	: الهيكل العام لتقسيمات الفعل	الفعل	٥ - ١ - ١
١١٤	: في الزَّمان والصِّفَة	الفعل	٥ - ١ - ٢
١١٥	: الصِّفَة الأساسية لأفعال الماضي والمضارع والأمر	الفعل	٥ - ١ - ٣
١١٦	: أوزان المجرَّد الثلاثي والرُّباعي	الفعل المجرَّد	٥ - ٢
١١٧	: أوزان مزيدات الثلاثي والرُّباعي	الفعل المزيد	٥ - ٣ - ١
١١٨	: أوزان المزيدات بالتفصيل	الفعل المزيد	٥ - ٣ - ٢
١١٩	: علاقة الفعل بالمفعول به	اللَّزْم والمتعدِّي	٥ - ٤
١٢٠	: علاقة الفعل بالفاعل ونائب الفاعل	المعلوم والمجهول	٥ - ٥
١٢١	: دخول حروف العلة على الفعل (و. ا. ي.)	الفعل الصَّحيح والمعتلّ: دخول حروف العلة على الفعل (و. ا. ي.)	٥ - ٦
١٢٢	: دخول نون التوكيد على الفعل	المؤكَّد وغير المؤكَّد	٥ - ٧

المحتويات

- ٤

فهرس

١٢٣	الفعل والضائر	٥ - ٨ - ١
١٢٤	علاقة الفعل بالضائر البارزة والمستترة	٥ - ٨ - ٢
١٢٥	دخول الضائر البارزة على الفعل	٥ - ٩ - ١
١٢٦	تصريف الفعل	٥ - ٩ - ٢
١٢٧	المعلوم الصحيح والمعلوم المجهول	٥ - ٩ - ٣
١٢٨	المعلوم المعتل غير المجهول	٥ - ٩ - ٤
١٢٩	المجهول الصحيح والمجهول المجهول	٥ - ٩ - ٥
١٣٠	المجهول المعتل غير المجهول	٥ - ٩ - ٦
١٣١	تصريف الفعل	٥ - ٩ - ٧
١٣٢	أوزان مزيدات الثلاثي	٥ - ٩ - ٨
١٣٣	أوزان مزيدات الثلاثي (تابع)	٥ - ٩ - ٩
١٣٤	أوزان مزيدات الرباعي	٥ - ٩ - ١٠
	تصريف الفعل	٥ - ٩ - ١٠
	الأمر المؤكد والأفعال الجامدة	

١٣٥

الجملة الفعلية

٦

١٣٧	إعراب الفعل	٦ - ١
١٣٨	الهيكل العام لإعراب وبناء الفعل	٦ - ٢ - ١
١٣٩	علاقة الفعل بالفاعل ونائب الفاعل والمفعول به	٦ - ٢ - ٢
١٤٠	مرتبته الفعل والفاعل والمفعول به	٦ - ٣
١٤١	تحديده وأحكامه	٦ - ٤
١٤٢	نائب الفاعل	٦ - ٥
١٤٣	تحديده وأحكامه	٦ - ٦
١٤٤	المثبت والمنفي	٦ - ٧
١٤٥	تحول الجملة من مثبتة موجبة إلى منفية سالبة	٦ - ٨
١٤٦	رفع المضارع ونصبه: الجملة الفعلية المرفوعة والمنصوبة	٦ - ٩
١٤٧	جزم المضارع	٦ - ١٠ - ١
١٤٨	الشروط والجواب	٦ - ١٠ - ٢
	أحكام الجملة الشرطية	
	إعراب الفعل بالتون الزائدة	
	بناء الفعل وإعرابه: ست عشرة حالة للمبتدئ والمعرّب من الأفعال	
	بناء الفعل وإعرابه: المبتدئ والمعرّب في الماضي والمضارع والأمر	

١٤٩

الجملة الاسمية

٧

١٥١	إعراب الاسم	٧ - ١
١٥٢	الهيكل العام لإعراب الاسم	٧ - ٢ - ١
١٥٣	الجملة الاسمية	٧ - ٢ - ٢
١٥٤	الجملة الاسمية	٧ - ٢ - ٣
١٥٥	الجملة الاسمية	٧ - ٢ - ٤
١٥٦	الجملة الاسمية	٧ - ٢ - ٥
١٥٧	الجملة الاسمية	٧ - ٢ - ٦
١٥٨	الجملة الاسمية	٧ - ٢ - ٧
	ملحقات المبتدئ والخبر	
	ملحقات المبتدئ والخبر (تابع)	
	موجز لأحكام المبتدئ والخبر	

١٥٩

النواسخ

٨

١٦١	النواسخ	٨ - ١ - ١
	الهيكل العام لعمل النواسخ	

المَحَوِّيات

- ٥ -

فَرَس

١٦٢	النواسخ	٨ - ١ - ٢
١٦٣	كان وأخواتها	٨ - ٢ - ١
١٦٤	كان وأخواتها	٨ - ٢ - ٢
١٦٥	كاد وأخواتها	٨ - ٣
١٦٦	ما وأخواتها	٨ - ٤
١٦٧	إنَّ وأخواتها	٨ - ٥
١٦٨	همزة إنَّ	٨ - ٦
١٦٩	لا التَّأْيِية للجنس	٨ - ٧

المَفَاعِيلُ

١٧١		٩
١٧٣	المفاعيل	٩ - ١
١٧٤	المفعول به	٩ - ٢
١٧٥	المفعول به الثاني	٩ - ٣ - ١
١٧٦	المفعول به الثاني	٩ - ٣ - ٢
١٧٧	المفعول به الثالث	٩ - ٤
١٧٨	العامل والمعمول	٩ - ٥ - ١
١٧٩	العامل والمعمول	٩ - ٥ - ٢
١٨٠	العامل والمعمول	٩ - ٥ - ٣
١٨١	أفعل التَّعَجُّبِ	٩ - ٦
١٨٢	التَّحْذِيرُ والإغراء	٩ - ٧
١٨٣	الاختصاص	٩ - ٨
١٨٤	الاشتغال	٩ - ٩
١٨٥	التَّنازُع	٩ - ١٠
١٨٦	النِّداء	٩ - ١١ - ١
١٨٧	النِّداء	٩ - ١١ - ٢
١٨٨	الاستغاثة	٩ - ١٢
١٨٩	النِّدْبَةُ	٩ - ١٣
١٩٠	التَّرخِيمُ	٩ - ١٤
١٩١	المفعول المطلق	٩ - ١٥
١٩٢	المفعول لأجله أو لهُ	٩ - ١٦
١٩٣	المفعول فيه	٩ - ١٧
١٩٤	المفعول معه	٩ - ١٨

الأَفَاعِيلُ

١٩٥		
١٩٧	الأفَاعِيلُ	١٠ - ١
١٩٨	الحال	١٠ - ٢ - ١
١٩٩	الحال	١٠ - ٢ - ٢
٢٠٠	الحال	١٠ - ٢ - ٣
٢٠١	الحال	١٠ - ٢ - ٤
٢٠٢	التَّمْيِيزُ	١٠ - ٣ - ١

فهرس المحتويات

٢٠٣	أفعال المدح والذمّ	التّمييز	١٠ - ٣ - ٢
٢٠٤	أحكام الاستثناء يالاً	الاستثناء	١٠ - ٤ - ١
٢٠٥	الاستثناء بأخوات إلا وملحقاتها	الاستثناء	١٠ - ٤ - ٢
٢٠٧	المجرورات		١١
٢٠٩	المهيكل العام لأقسام المجرورات	المجرورات	١١ - ١
٢١٠	أقسامها ومتعلقاتها	حروف الجرّ	١١ - ٢
٢١١	تجديدها وتقسيمها	الإضافة	١١ - ٣ - ١
٢١٢	الإضافة المعنوية	الإضافة	١١ - ٣ - ٢
٢١٣	الإضافة اللفظية	الإضافة	١١ - ٣ - ٣
٢١٤	الإضافة إلى الجملة	الإضافة	١١ - ٣ - ٤
٢١٥	التّوابع		١٢
٢١٧	المهيكل العام لأقسام التّوابع	التّوابع	١٢ - ١
٢١٨	تجديده وأقسامه	التّعت	١٢ - ٢ - ١
٢١٩	علاقة التّعت بالمنعوت	التّعت	١٢ - ٢ - ٢
٢٢٠	تعمدّ التّعت وقطعه وتقديمه وحذفه	التّعت	١٢ - ٢ - ٣
٢٢١	تجديده وأقسامه	التّوكيد	١٢ - ٣
٢٢٢	تجديده وأقسامه	البدل	١٢ - ٤ - ١
٢٢٣	علاقة البدل بالبدل فيه	البدل	١٢ - ٤ - ٢
٢٢٤	تجديده وأقسامه	العطف	١٢ - ٥
٢٢٥	تجديدها وألفاظها	الحكاية	١٢ - ٦
٢٢٦	علاقة التّابع بالتبوع في الصّرف والنحو	التّوابع	١٢ - ٧
٢٢٧	النحو التّحليلي		١٣
٢٢٩	النحو التّحليلي: تمهيد		١٣ - ١
٢٣٠	النحو التّطبيقي: نماذج شعرية معربة		١٣ - ٢ - ١
٢٣٠	لولا مخاطبتي إياك لم ترني	• كفى بجسمي غولاً أنّي رجلٌ	١٣ - ٢ - ١
	وترى السّور يجيء في الفلتات	• تأتي المكاره حين تأتي جملة	
٢٣١	ولا سيّما يوم بداره جلجل	• ألا ربّ يوم لك منهم صالح	١٣ - ٢ - ٢
	أن نبّدي بالأذى من ليس يؤذينا	• إنّا لقوم أبّت أخلاقنا شرفاً	
٢٣٢	بئس الرّفيق رفيق غير مأمون	• لا تصحبّ رفيقاً لست تأمنه	١٣ - ٢ - ٣
	دار الأماني والمنى والمنية	• نعمت جزاء المتّقين الجنة	
٢٣٣	ولا قرار على زار من الأسد	• نبّئت أن أبا قابوس أوعدني	١٣ - ٢ - ٤
	فاتت سروراً في فمت بها غمّا	• أتاهما كتابي بعد ياس وترحّة	
٢٣٤	ذخيرة عقلي يحتويها ويحرّر	• وأفضل غنم يستفاد ويبتغي	١٣ - ٢ - ٥
	زيادته أو نقصه في التّكلم	• وكائن ترى من صامت لك معجب	
٢٣٥	ولا بدّ يوماً أن ترذّ الودائع	• وما المال والأهلون إلا ودائع	١٣ - ٢ - ٦
	على قومه يستغن عنه ويؤدم	• ومن يك ذا فضل فينبخل بفضله	

٢٣٦	يكون وراهه فرج قريب	• عسى الكرب الذي أُمسيت فيه	١٣ - ٢ - ٧
٢٣٧	فلا الحمد مكسوبا ولا المال باقيا	• إذا الجود لم يبرقا خلاصاً من الأذى	١٣ - ٢ - ٨
٢٣٨	فتهون، غير شاتمة الحاد	• كل المصائب قد تمر على الفقى	١٣ - ٢ - ٩
٢٣٩	لا شاكياً ألباً ولا متضجراً	• ودعت نفسي في النفوس حجة	١٣ - ٢ - ١٠
٢٤٠	كما نُشرت فوق العروس الدراهم	• تثرتهم فوق الأخبذب نثرة	١٣ - ٢ - ١١
٢٤١	ووجه الأرض أسلحة ثقالا	• ملأن الجؤ أسلحة خفافاً	١٣ - ٢ - ١٢
٢٤٢	غسيراً من الأمسال إلا ميسراً	• إذا صح عون الخالق المره لم يجذب	١٣ - ٢ - ١٣
٢٤٣	عقوا وعافية في الروح والجسد	• أرجو وأخشى وأدعو الله مُبتئياً	١٣ - ٢ - ١٤
٢٤٤	ومن عسرات مالهون فناء	• فواكبدا من حب من لا يجيبي	١٣ - ٢ - ١٥
٢٤٥	وإن كنت قد أزمعت صرمي فأجلي	• فأظم مهلاً بعض هذا التدلل	١٣ - ٢ - ١٦
٢٤٦	ولكن لأقرع بسباب الفرج	• تعارجت لا رغبة في العرج	١٣ - ٢ - ١٧
٢٤٧	فهناك يعترفون أين المفزع	• وإذا الأمور تعاطمت وتشابهت	١٣ - ٢ - ١٨
٢٤٨	فأعصف ثم أقول لا يغنييني	• ولقد أمر على اللئيم يسبي	١٣ - ٢ - ١٩
٢٤٩	وتغشى منازل الكرماء	• يسقط الطير حيث ينثر الحب	١٣ - ٢ - ٢٠
٢٥٠	فكن أنت محتالاً لزلته عذرا	• إذا ما أنت من صاحب لك زلة	١٣ - ٣ - ١
٢٥١	ولم يمت من يرى بالخير مذكورا	• ما عاش من مات مذموماً خصائله	١٣ - ٣ - ٢
٢٥٢	ويهر الخلق جزاها ويختصم	• أنم مله جفوني عن شواردها	١٣ - ٣ - ٣
٢٥٣	هلاً لنفسك كان ذا التعلّم	• يا أيها الرجل المعلم غيره	١٣ - ٣ - ٤
٢٥٤	لأت بما لم تشطعه الأوائل	• واتي وإن كنت الأخير زمانه	١٣ - ٣ - ٥
٢٥٥	تراهم سادة وهم العبيد	• ولم عند الحكومة من رجال	١٣ - ٣ - ٦
٢٥٦	فنجعل فوق جهل الجاهلينا	• ألا لا يجهل أحد علينا	١٣ - ٣ - ٧
٢٥٧	حياة وإنما الضعف ملاً	• وإذا الشيخ قال أف فما مل	١٣ - ٣ - ٨
٢٥٨	ت فنيانسه ضلالاً مبین	• صاح شمر ولا تزل ذاكر المؤ	١٣ - ٣ - ٩
٢٥٩	أخاك إذا لم تلفه لك منجدا	• وما كل من يبدي الباشة كائنا	١٣ - ٣ - ١٠
٢٦٠	حدثت لعمرك رائع أن تهجري	• لا تخسني أتى هجرتك طائعا	١٣ - ٣ - ١١
٢٦١	عشت الهوى يقوى على الكتان	• عبتاً يحاول ذو الهوى كيانه	١٣ - ٣ - ١٢
٢٦٢	فلا يكلم إلا حين يتسم	• يفضي حياة ويفضي من مهاتبه	١٣ - ٣ - ١٣
٢٦٣	ولا صلاة ولا صوفاً على الجسد	• ما الخير صوم يذوب الصائمون له	١٣ - ٣ - ١٤
٢٦٤	التحو الإحصائي إحصاء الأفعال وإعرابها في الآيات		
٢٦٥	• سورة الفاتحة - ١ - وهي سبع آيات		
٢٦٦	• سورة الزعد - ١٣ - من الآية الأولى إلى الحادية والعشرين		
٢٦٧	• سورة النحل - ١٦ - من الآية الأولى إلى الخامسة والعشرين		
٢٦٨	• سورة الحج - ٢٢ - من الآية الأولى إلى الخامسة عشرة		
٢٦٩	• سورة فاطر - ٣٥ - من الآية الأولى إلى السادسة عشرة		
٢٧٠	• سورة الطور - ٥٢ - وهي تسع وأربعون آية		
٢٧١	التحو الإحصائي: خلاصة الإحصاءات السابقة		
٢٧٢	التحو الوظيفي: جدول بالرموز المستعملة للوظائف الإعرابية		
٢٧٣	التحو الوظيفي: نماذج معربة: قس بن ساعدة		
٢٧٤	التحو الوظيفي: نماذج معربة: الحجاج بن يوسف		
٢٧٥	التحو الوظيفي: نماذج معربة: ابن المقفع		
٢٧٦	التحو الوظيفي: نماذج معربة: الجاحظ		
٢٧٧	التحو الوظيفي: نماذج معربة: ابن عبد ربّه		

المحتويات

فهرس - ٨

٢٦٩	النحو الوظيفي	نماذج معربة : القاضي الفاضل	١٣ - ٤ - ٧
٢٧٠	النحو المنهجي	جدول عام بترقيم الحالات الإعرابية	١٣ - ٥ - ١
٢٧٢	النحو المنهجي	نماذج معربة : جبران خليل جبران	١٣ - ٥ - ٢
٢٧٣	النحو المنهجي	نماذج معربة : مي زيادة	١٣ - ٥ - ٣
٢٧٤	النحو المنهجي	نماذج معربة : طه حسين	١٣ - ٥ - ٤
٢٧٥	النحو المنهجي	نماذج معربة : امين نخلة	١٣ - ٥ - ٥
٢٧٦	النحو المنهجي	نماذج معربة : عباس محمود العقاد	١٣ - ٥ - ٦
٢٧٧		المُعْرَبَات	١٤
٢٧٩	البناء والإعراب	مُعَقَّدَةُ الكَلِمَاتِ المعربة والمبنيَّة	١٤ - ١
٢٨٠	المعربات	تمهيد	١٤ - ٢ - ١
٢٨١	المعربات	أقسامها - أنواعها - عددها	١٤ - ٢ - ٢
٢٨٢	المعربات	الأسماء بالتفصيل	١٤ - ٢ - ٣
٢٨٣	المعربات	الأفعال - التواسخ - الحروف	١٤ - ٢ - ٤
٢٨٤	المعربات	الكلمات بالترتيب الهجائي	١٤ - ٢ - ٥
٢٨٥	مُعْجَم بالمعربات	حالات إعرابها - أمثلة - فوائد عامة	١٤ - ٣ - ١
٢٨٥		أرى ←	١٤ - ٣ - ١
٢٨٦		إذ ←	١٤ - ٣ - ٢
٢٨٧		الَّذان ←	١٤ - ٣ - ٣
٢٨٨		أما ←	١٤ - ٣ - ٤
٢٨٩		أي ←	١٤ - ٣ - ٥
٢٩٠		بعض ←	١٤ - ٣ - ٦
٢٩١		ثلاث عشرة ←	١٤ - ٣ - ٧
٢٩٢		حي ←	١٤ - ٣ - ٨
٢٩٣		رَيْث ←	١٤ - ٣ - ٩
٢٩٤		صه ←	١٤ - ٣ - ١٠
٢٩٥		عند ←	١٤ - ٣ - ١١
٢٩٦		فو ←	١٤ - ٣ - ١٢
٢٩٧		كل ←	١٤ - ٣ - ١٣
٢٩٨		لَيْتِكَ ←	١٤ - ٣ - ١٤
٢٩٩		لا ←	١٤ - ٣ - ١٥
٣٠٠		مفاعيل ←	١٤ - ٣ - ١٦
٣٠١		ن ←	١٤ - ٣ - ١٧
٣٠٢		ها ←	١٤ - ٣ - ١٨
٣٠٣		يَفْعَلُونَ ←	١٤ - ٣ - ١٩
٣٠٥		تسرد المصطلحات والأدوات	١٥
٣٢١		جريدة المراجع	١٦
٣٢٥		فهرس المحتويات	١٧

وقال العماد الاصفهاني:

إِنِّي رَأَيْتُ أَنَّهُ لَا يَكْتُبُ إِنْسَانٌ كِتَابًا فِي يَوْمِهِ إِلَّا وَقَالَ فِي غَدِهِ:
لَوْ غَيْرَ هَذَا لَكَانَ أَحْسَنَ،
وَلَوْ زَيْدٌ كَذَا لَكَانَ يُسْتَحْسَنُ،
وَلَوْ قَدَّمَ هَذَا لَكَانَ أَفْضَلَ،
وَلَوْ تَرَكَ هَذَا لَكَانَ أَجْمَلَ،
وَهَذَا مِنْ أَعْظَمِ الْعِبَرِ.



المؤلف

- تخرّج العقيد الركن أنطوان الدّحداح في المعاهد الآتية:
المدرسة الحربية - الفياضية - لبنان.
مدرسة المدفعية الملكية - لاركهيل - إنكلترا.
المدرسة البحرية - برست - فرنسا.
كلية الأركان العامة - لفنورث - الولايات المتحدة.
- من المناصب التي شغلها: مرافقة رئيس الجمهورية، قائد كتيبة مدفعية، قائد سلاح البحرية الوطنية، مدير الشؤون الجغرافية، مدير عام الأمن العام وسفير لبنان في البرازيل.
- وله المؤلفات الآتية: تنظيم المؤسسة . . . تنظيم القيادة وأصولها .
الانتخابات النيابية ١٩٧٢ .
- تمكّن العقيد الدّحداح، بفضل خبرته العالية في التنظيم، ورؤيته العلمية الشاملة، ومعرفته الدقيقة بعلوم البرجية، من النظر إلى القواعد، من حيث تنظيمها، نظرة جديدة، فإذا هي جداول ولوحات تجمع ما كان مشتتاً وتوضح ما كان غامضاً. فكان بذلك أول مؤلف تناول قواعد اللغة العربية من خلال هذا المفهوم.

المراجع

- الدكتور جورج متري عبد المسيح.
مجاز في الأدب العربي. ويحمل درجة دكتوراه دولة في الفلسفة والعلوم الاجتماعية.
- له مقالات عديدة ومحاضرات. من مؤلفاته:
«الفكر الاجتماعي عبر العصور».
وهو منذ ١٩٨١ «عضو مؤرر» في «مجلس أمّنا» «كلية اللغة العربية - كراتشي، في لبنان والعالم العربي» (تحت إشراف: المنظمة العالمية - اتحاد العالم الإسلامي).
ولقد كان للتعاون الوثيق بين المؤلف والمراجع في مراحل التأليف جميعها أثره البالغ في إخراج هذا المعجم القيم الذي تفخر «مكتبة لبنان» في تقديمه إلى العالم العربي.

STAFF COLONEL

ANTOINE
DAHDAH

A DICTIONARY OF
ARABIC GRAMMAR
in Charts and Tables

Revised by

Dr George M. Abdulmassih

Librairie du Liban